



36301

21

M O D E L O  
D E  
U T I L I D A D

para "UN TREN DELANTERO PORTAPAQUETES, PARA BICICLETAS, VELOCICLOS Y SIMILARES", a favor de Don ODOARDO LEONELLI, residente en BARCELONA, Rambla de Cataluña, nº 58.

- . -

MEMORIA DESCRIPTIVA

El presente modelo de utilidad se refiere a un tren delantero portapaquetes, para bicicletas, velociclos y similares.

5. El modelo consiste en una jaula metálica elásticamente suspendida en un bastidor provisto de una rueda sobre cuyo eje actúa dicha suspensión, hallándose vinculado este bastidor a una barra que pasando a través del tubo anterior del cuadro, constituye la barra de dirección de la bicicleta o similar.

10. La jaula metálica puede ser dotada de bordes en todos sus lados o en parte de ellos, o bien desprovista de bordes, según convenga en cada caso de aplicación.

15. Para facilitar la explicación se acompaña a la presente memoria, una lámina de dibujos en la que se ha representado un caso de realización que se cita a título de ejem-

36301



217

plo.

En el dibujo:

la figura representa, en vista perspectiva, el conjunto del tren delantero que se describe.

5. Consiste en una jaula, bandeja o similar -1- dispuesta sobre un bastidor -2- de forma adecuada para proporcionarle un apoyo completo en toda su longitud y adecuada para dar cabida debajo de él a la rueda -3-, que tiene su eje -4- suspendido al extremo de las bielas -5- oscilantes en un eje -6-. El armazón o bastidor queda relacionado con este eje -4- mediante una suspensión -7- a base de un resorte helicoidal de juego vertical, u otro medio elástico adecuado.

10. El armazón o bastidor tiene hacia su parte posterior un brazo tentemozo -8- y a continuación se eleva formando el semipunte -9- portador de la varilla -10- que es la varilla de dirección a la cual se aplica el manillar.

15. El conjunto forma pues el tren delantero y al propio tiempo la rueda delantera de la bicicleta o similar, y merced a su montaje y a estar suspendido en un gran brazo de palanca, resulta que la estabilidad y reacciones de la plataforma son suaves y muy adecuada para toda clase de transportes.

20. El modelo, dentro de su esencialidad, puede ser llevado a la práctica, en otras formas de realización, que difieran en detalle de las indicadas a título de ejemplo, a las cuales alcanzará igualmente la protección que se recaba. Podrá, pues, construirse en cualquier forma y tamaño, con los materiales más adecuados: por quedar todo ello comprendido dentro del espíritu de las reivindicaciones.

36301



N O T A

Descrito el objeto y utilidad de la invención, lo que se declara como no divulgado ni practicado en España, comprende las siguientes reivindicaciones:

5. 1ª.- Un tren delantero portapaquetes, para bicioletas, velociclos y similares, de la clase que comprende una pequeña rueda delantera con plataforma de carga, caracterizado esencialmente por el hecho de que el armazón o bastidor que sostiene a dicha plataforma de carga se halla vinculado rigidamente a una barra que constituye la barra de dirección del cuadro del vehículo.
10. 2ª.- Un tren delantero según la anterior reivindicación caracterizado porque la rueda queda debajo de este bastidor y su eje se encuentra en el extremo de dos bielas gemelas cuyo eje de oscilación se halla hacia la parte anterior del bastidor.
15. 3ª.- Un tren delantero según 1ª y 2ª caracterizado porque el bastidor se encuentra además vinculado al eje de ruedas mediante una suspensión elástica.
20. 4ª.- Un tren según 1ª a 3ª, caracterizado por el hecho de que el bastidor presenta en su parte inferior posterior una horquilla giratoria o similar como tentemozo.
25. 5ª.- Un tren delantero según 1ª a 4ª en el que, la plataforma de carga es una jaula con bordes laterales o bien una bandeja en cualquier disposición dotada o no de bordes laterales.

36301



6a.- Un tren delantero portapaquetes, para bicicletas, velociciclos y similares.

Según se describe y reivindica en la presente memoria descriptiva, que consta de cuatro hojas, foliadas y escritas a máquina por una sola cara, acompañadas de una lámina de dibujos.

5.

Madrid, a 21 MAR 1953

ODOARDO LEONELLI.

p. a.

36301

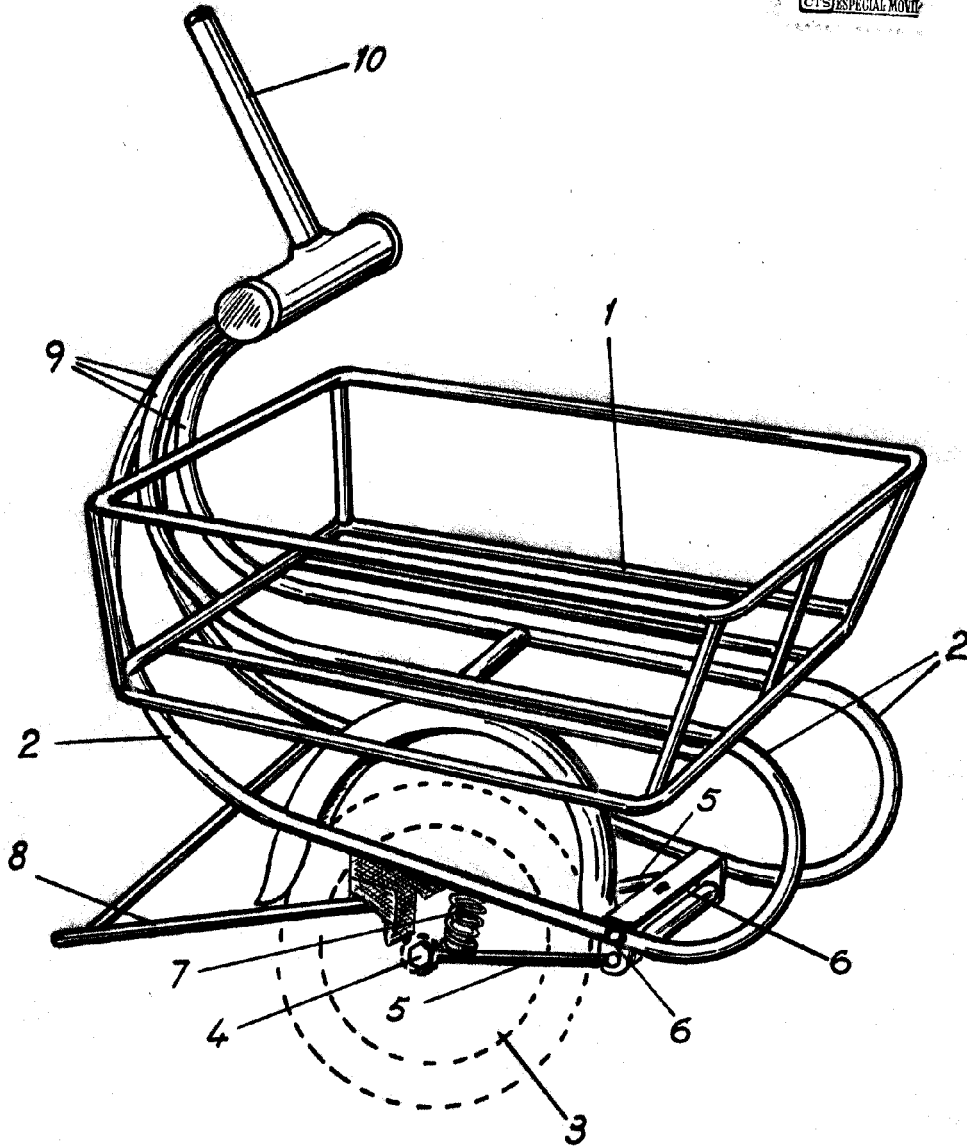

Madrid, Mayo 1953

Jaime Isern

p.p.