

36262

36262



19 MAY 1953

MEMORIA DESCRIPTIVA

Correspondiente a un Modelo de Utilidad por veinte años, para todo el territorio español, colonias y protectorados por: NUEVA CARTERA PORTA-TACOS, a favor de Don Domingo Gigoso Andrés, de nacionalidad española, domiciliado en MADRID, calle de Segovia nº 59.-

=====

El presente Modelo de Utilidad tiene por objeto garantizar la explotación exclusiva de un nuevo billeteo o cartera porta-tacos de material plástico con sus diferentes partes soldadas, sin costura alguna que pueda ocasionar un deterioro inmediato.

5

Esta cartera tiene la particularidad de acoplar en un reducido espacio varias aplicaciones, facilitando así las diarias y frecuentes necesidades de tener a mano los billetes del tranvía o metro y billetes-moneda de una a cinco pesetas.

10

En el plano adjunto dado a título ilustrativo solamente, se puede apreciar la distribución de los distintos

9 6262



departamentos, sin que ello suponga una limitación en cuanto a la disposición de los mismos.

15 En figura única se ha representado la carterita abierta vista por su parte interior, siendo -1- cada una de las partes que al doblarse por el centro forman la cartera, cerrada mediante la correilla -7- que cruza y abrocha mediante un corchete automático.

20 En una de las caras -1- , se han dispuesto dos departamentos mediante sendas solapas soldadas por dos lados, la superior -2- de mayor cavidad para sostener billetes de una o cinco pesetas y la inferior o menor -3- transparente, para guardar el billete de ida y vuelta del tranvía.

25 En la otra cara se ha previsto un parche soldado por sus cuatro lados, pero hueco en el centro, con una abertura -5- por la que se introduce uno de los billetes del tacho del "Metro" que se mantiene así fijo. Otro departamento -6- de pequeña extensión sirve para guardar sellos.

30 El conjunto, de reducidas dimensiones, es de una gran utilidad por su continuo uso y la facilidad de encontrar siempre en su sitio los billetes del tranvía o metro que con tanta frecuencia sufren extravío, con la particularidad de que por ser transparente el departamento -3- se puede saber si el billete de vuelta corresponde al día o ya se ha utilizado, disponiéndose además de pequeñas cantidades de dinero en billetes de una o cinco pesetas para los pagos de menor cuantía.

35 Esta cartera porta-tacos, puede utilizarse también
40 como medio de propaganda, estampando una Marca bien en sus cubiertas o en el interior.

- 3 -
3 6262

19 MAY.



45

Descrito suficientemente el objeto del invento, se hace constar que cualquier modificación que se introduzca y que no altere sus características, será considerada como propia de este modelo.

N O T A

Se declaran de novedad las siguientes

R E I V I N D I C A C I O N E S

50

1ª.- Nueva cartera porta-tacos de plástico, caracterizada por disponer en el interior de dos cubiertas que se doblan por el centro, en una cara dos solapas soldadas por dos de sus lados, siendo la menor transparente y sensible de forma alargada y en la otra cara un parche soldado por sus cuatro lados y con el centro hueco, con una ranura o abertura destinada a introducir uno de los billetes del taco para su fijación, disponiéndose todavía de espacio para otra solapa de menor tamaño que las de la cara opuesta.

55

2ª.- NUEVA CARTERA PORTA-TACOS.

60

Todo ello tal y como se describe y reivindica en la presente memoria que consta de tres hojas mecanografiadas por una sola de sus caras y se ilustra con el plano adjunto.

Madrid, 19 de Mayo de 1.953.-

FRANCISCO MORIONES
P.P. _____

62

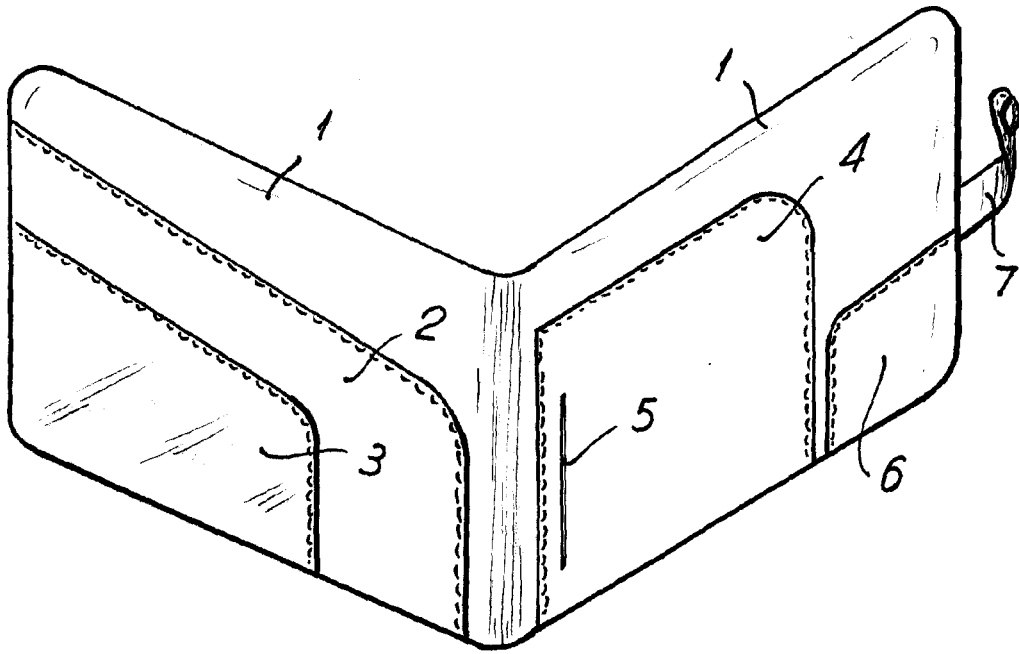

Madrid, 19 de Mayo de 1953

FRANCISCO MORIONES
P.P. 1. —

Escala variable.