

36253

12



MODELO DE UTILIDAD

por "Una placa de base para planchas".

a favor de Don Delfín CODINA ABELLÓ, de nacionalidad española,
domiciliado en Manresa, calle de la Cueva, nº 13.

MEMORIA DESCRIPTIVA

5

Las planchas que corrientemente se utilizan para el
planchado de ropa, presentan la placa de su base terminada en
punta por su parte delantera y en línea recta transversal por
su parte posterior; tal configuración permite planchar efi-
cientemente cuando la plancha avanza por su extremo puntiagudo
pero no si avanza por su lado posterior ya que el borde trans-

10



36253

12

1

versal recta produce arrugados en la ropa impidiendo un ali-
sado perfecto, debida a lo cual, o solo puede plancharse ha-
ciendo marchar la plancha en una direcci3n o precisa invertir
la en cada extremo de la carrera para planchar en vaiven; por
5 otra parte, el perfil de la placa de base se las planchas usua-
les es poco apropiado para contornear bordes curvos, para bor-
dear botones y para su introducci3n en los pliegues formados
en las telas de algunas prendas.

La placa de base para planchas, objeto del presente
10 modelo de utilidad, evita todos los referidos inconvenientes
permitiendo planchar en vaiven sin necesidad de invertir la
plancha y alisar de manera perfecta los contornos curvos, c3n-
cavos y convexos, debajo de los botones y el interior de los
pliegues.

La placa que nos ocupa, aparece representada en
15 la adjunta hoja de dibujos, mostr3ndola: Fig. 1, de lado,
acoplada a una plancha de tipo cualquiera, el3ctrica o no;
y Fig. 2, en planta.

Caracteriza la placa 1 de referencia el hecho de
20 presentar configurado su borde posterior de manera que en su
parte central se determine un v3rtice 2 que enlaza con los ex-
tremos 3-3' de los lados curvos de la placa, mediante un per-
fil convexo 4 por un lado y un perfil c3ncavo 5 por el otro,
teniendo ambos perfiles una adecuada curvatura a efectos de
25 facilitar el planchado de contornos curvos tales como arran-
ques de mangas, el contorneado de botones, etc3tera.

Tambien para facilitar la introducci3n de la
plancha en los pliegues que presentan algunas prendas, se ha
previsto lo m3s agudo posible el 3ngulo que forma el plano de
30 base de la placa 1 y el contorno lateral de 3ste.



En la ejecución práctica de la placa de base para planchas, según queda descrito, podrá ser cualquiera apropiada la curvatura dada a sus perfiles, pudiendo aplicarse a cualquier tipo y forma de plancha sea o no eléctrica.

5

5

N O T A

Se reivindica como objeto del presente modelo de utilidad:

12.- Una placa de base para planchas, caracterizada por el hecho de presentar configurado su borde posterior de manera que en el mismo se determina un vértice (2) que enlaza con los extremos (3-3') de los lados curvos de la placa, mediante un perfil convexo (4) por un lado y un perfil cóncavo (5) por el otro, teniendo ambos perfiles una conveniente curvatura habida cuenta los efectos perseguidos.

15

22.- UNA PLACA DE BASE PARA PLANCHAS.

Y todo cuanto afecte a la esencialidad de lo mostrado en los adjuntos dibujos y descrito en la presente memoria que consta de tres hojas foliadas y mecanografiadas por una sola cara.

Barcelona, 12 mayo, 1.953.

DELFIN CODINA ABELLO

p/a

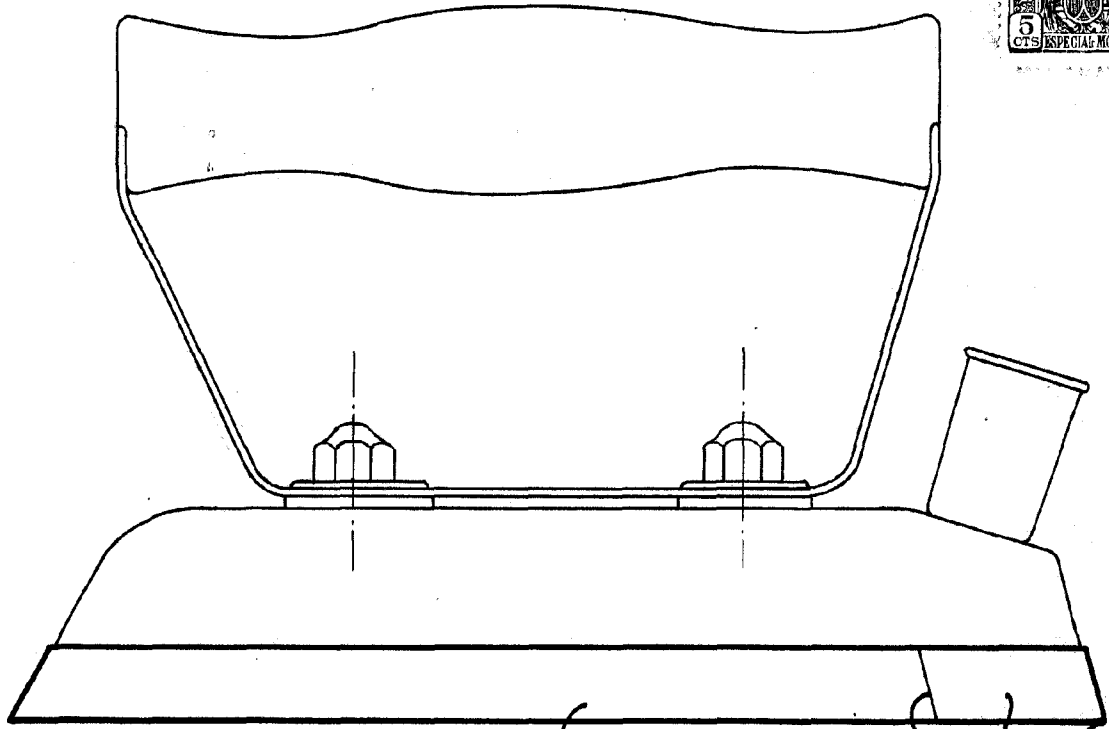

FIG. 1

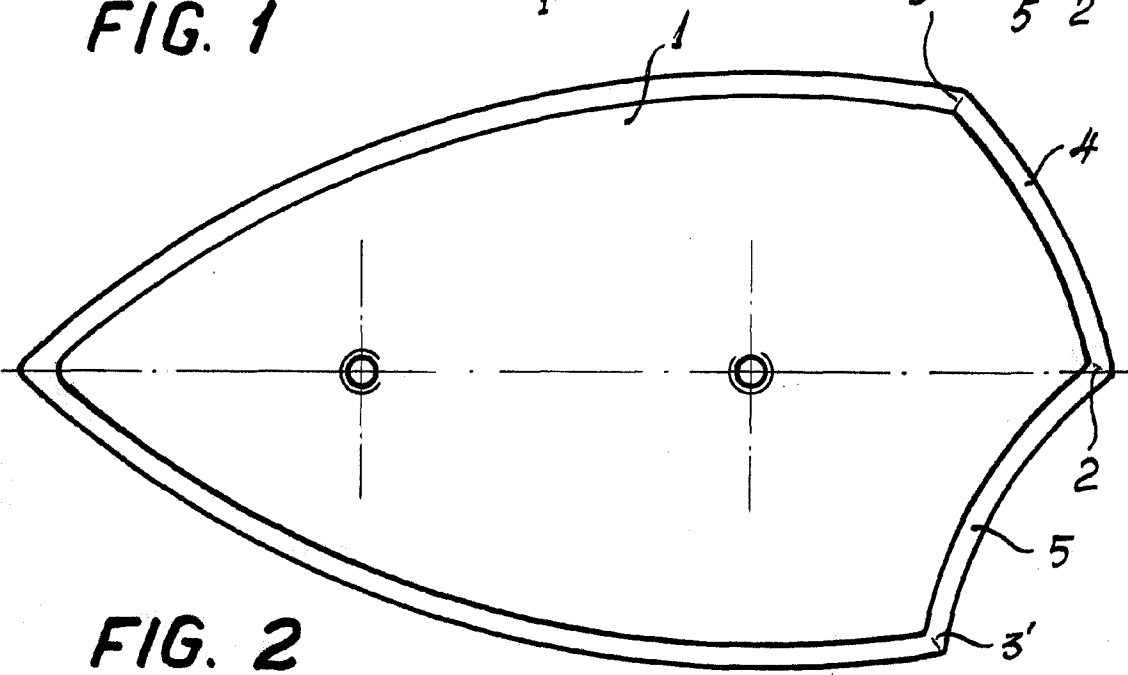

FIG. 2

BARCELONA, 12 DE MAYO DE 1953.
P.A.

