

36231

86231

16 M



MEMORIA DESCRIPTIVA

para un Modelo de Utilidad, que por 20 años se solicita para todo el territorio español, sus colonias y protectorado, por: BOQUILLA APLICABLE A LAS CUCHARAS UTILIZADAS EN LA FABRICACION DE BALDOSAS HIDRAULICAS, a favor de Don Francisco Belda Domínguez, de nacionalidad española, residente en Valencia, Samaniego, 16.

=====

Como su enunciado indica, constituye el objeto del presente modelo de utilidad la reivindicación de novedad y propiedad en todo el territorio español de una boquilla mezcladora de pasta que es aplicable a toda clase de cucharas de las que se utilizan en la fabricación de baldosas hidráulicas, y con la cual se obtienen importantes ventajas técnicas y prácticas.

Consiste en un pequeño depósito de forma alar-



10 gada ligeramente afilada hacia su extremo, en el que pre-
senta una serie de orificios de conveniente diámetro pa-
ra salida de la pasta.- Por su parte anterior comprende
dos alétas orificadas mediante las cuales se sujeta a la
boca de la cuchara y permite abatirse sobre ella cuando
su empleo no es necesario.- Finalmente lleva una pequeña
15 lengüeta inferior para ajustarse exactamente a la rampa
de caída de la pasta en la cuchara e impedir que por allí
pueda escaparse la misma.

Para mejor comprensión del objeto del modelo,
haremos referencia al dibujo adjunto, en el que en figu-
ra única se ha representado la boquilla objeto de este mo-
delo, siendo:

20 -1- la parte central que constituye un pequeño
depósito de forma apropiada, preferiblemente tronco-cóni-
ca o cilíndrica.

25 -2- es el extremo del depósito -1- en forma de
pirámide o cono.

-3- orificios previstos en el extremo -2- para
salida de la pasta.

30 -4- aletas que se prolongan lateralmente de los
lados del depósito -1-.

-5- orificios practicados en las aletas -4-.

-6- lengüeta para adaptarse a la cuchara en que
se acople la boquilla.

35 Como se dice anteriormente, el depósito -1-
puede ser de cualquier forma y dimension, ya que sus ob-
jeto es el de recibir la pasta que sale por la boca de
la cuchara y unirla sin romper para su salida mezclada
por la caperuza orificada -2-. mediante sus aletas late-
rales -4- se encaja en la boca de la cuchara y se sujeta



40 a la misma por medio de tornillo y tuerca en los orifi-
 cios -5-, aunque también puede verificarse por medio de
 tetenes, ganchos o cualquier otro medio que permita la
 sujeción y el movimiento preciso para poder levantarla
 y quedar abatida sobre la propia cuchara cuando no sea
 45 necesario su empleo, sin entorpecer el normal uso de la
 misma.

En cuanto a la lengüeta -6- diremos que la repre-
 sentada es la forma más corriente, pero también puede ser
 curvada, ondulada, circular, etc., según las característi-
 cas de la boca de la cuchara en la que se haya de emplear.
 50

Como elemento mezclador de la pasta para la fa-
 bricación de baldosas especialmente para la formación
 de veteados, jaspes y análogos, el empleo de esta boquilla
 viene a resolver definitivamente todas las dificultades
 observadas hasta la fecha.
 55

Las modificaciones de todo orden que puedan ser
 introducidas en el objeto descrito y que por referirse a
 la forma, dimensiones, proporciones, y clase de material
 empleado, así como a la disposición de sus partes, no
 60 afecten a la esencialidad característica del modelo, se
 considerarán a todos los efectos como incluidas en el pre-
 sente, sean cualquiera las circunstancias que concurren.

N O T A

=====

65 Descrito suficientemente el objeto del modelo, se
 declaran de novedad y propiedad las siguientes:

Reivindicaciones

=====

1ª.- Boquilla aplicable a las cucharas utilizadas
 en la fabricación de baldosas, que se caracteriza por es-
 tar constituida por un depósito en su parte central, de



70 forma y dimensiones convenientes, proponiéndose la tronco-
cónica o cilíndrica, y desde luego estrechándose hacia su
extremo en el cual se ha previsto disponer una caperuza
orificada para salida de la pasta.

75 2a.- Boquilla aplicable a las cucharas utilizadas
en la fabricación de baldosas, según la reivindicación
anterior, caracterizada porque por la parte posterior pre-
senta el depósito de dos aletas laterales con un orificio en
su extremo mediante los cuales se une a la boca de la cu-
chara por medio de tornillo, tetón, gancho o análogo, en
80 forma móvil, es decir que permita abatirse sobre la misma
cuando no sea necesario su empleo.

85 3a.- Boquilla aplicable a las cucharas utilizadas
en la fabricación de baldosas, según las reivindicaciones
anteriores, caracterizada por la disposición de una len-
gueta en la parte inferior mediante la cual se acopla
exactamente a la rampa de caída de la pasta de la cuchara,
a cuyo efecto adoptará la forma precisa.

90 4a.- BOQUILLA APLICABLE A LAS CUCHARAS UTILIZADAS
EN LA FABRICACION DE BALDOSAS.

todo tal y como se describe y reivindica en la
presente memoria descriptiva que consta de cuatro hojas
escritas a máquina por una sola cara y se ilustra en los
dibujos que a la misma se acompañan.

Madrid, 16 de Mayo de 1.953.

6231

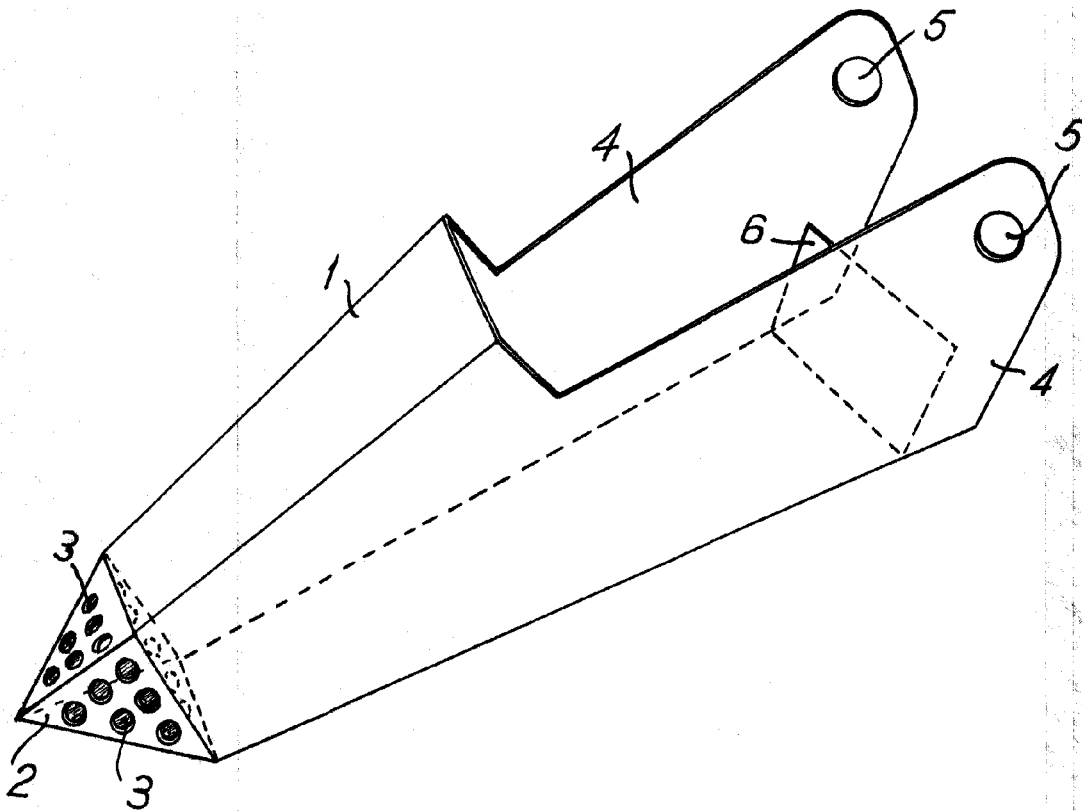

Madrid 16 de Mayo 1.953

Clavés

Escala variable.

Clavés