

36213.



36213

MEMORIA DESCRIPTIVA

DEL

MODELO DE UTILIDAD

que por 20 años, para España y sus Posesiones, se solicita a favor de DON ENRIQUE SCHOLZ HERTEL, de nacionalidad alemana, domiciliado en SEVILLA-ESPAÑA, calle Arroyo, 22, por: "UN ENVASE PULVERIZADOR".-

-o-o-o-o-o-o-o-

Este modelo que nos ocupa y cuyo registro se solicita, se caracteriza por estar constituido por un envase-pulverizador de polvos higiénicos, insecticidas, etc., el cual resulta muy práctico y económico por su disposición y montaje.

5 El envase pulverizador está formado por los cuerpos cilíndricos de cartón, material plástico o cualquier otro adecuado, siendo uno de estos cuerpos cilíndricos el depósito (1-figs.1-2) donde se alojan los polvos a utilizar llevando en la parte superior del mismo, en todo su perímetro perfectamente encolada una camisa fuelle (2-fig.2) de material flexible para
10 facilitar el movimiento rectilíneo alternativo de vaiven a que se somete el depósito (1-figs.1-2) para pulverizar, el cual una



vez lleno de polvo se le ajusta el cilindro (3-figs.12) que
 lleva un rebordeado (4-fig.2) que le sirve de tope a la ca-
 zoleta (5-fig.2) quedando todo hecho un solo cuerpo que se
 desliza en su funcionamiento sobre el cilindro (6-figs.1-2)
 que llevará también un rebordeado en la parte superior que
 le servirá de tope a la cazoleta (7-fig.2) la que llevará
 convenientemente encolada entre la pestafa y el cilindro
 (6-figs.1-2) la parte superior de la camisa fuelle (2-fig.2)
 quedando perfectamente cerrada el envase-pulverizador, salien-
 do su contenido por el taladro (8-figs.1-2) que tiene la ca-
 zoleta (7-fig.2) el cual llevará una tela metálica muy tupi-
 da para facilitar la pulverización. Este envase puede ser
 construido de cualquier tamaño.

Todo según se detalla en el dibujo adjunto que lo
 forman:

La fig.1- Perspectiva del envase-pulverizador.

La fig.2- Vista en sección de dicho envase.

30

-REIVINDICACIONES-

Se reivindica como de la propia y nueva invención la propie-
 dad y explotación exclusivas de:

- 1) Un envase pulverizador, caracterizado por estar constitui-
 do por tres cuerpos cilíndricos huecos, uno sencillo provisto
 de una camisa fuelle de material flexible encolada en uno de
 sus extremos y otros dos cilindros más pequeños con uno de sus
 extremos rebordeados en el que llevara perfectamente acoplado
 una cazoleta, estando provista una de ellas de un taladro cu-
 bierto por una tela metálica muy tupida.-
- 2) Un envase pulverizador, según reivindicación anterior, carac-
 terizado por consistir esencialmente en: "UN ENVASE PULVERIZA-
 DOR".-

Consta la presente memoria descriptiva de dos hojas
 numeradas y mecanografiadas en una sola cara a la que se acom-
 pañan un plano para su mejor comprensión.

3 MAY. 1953

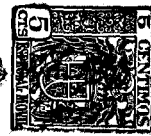

36213

Figura 1

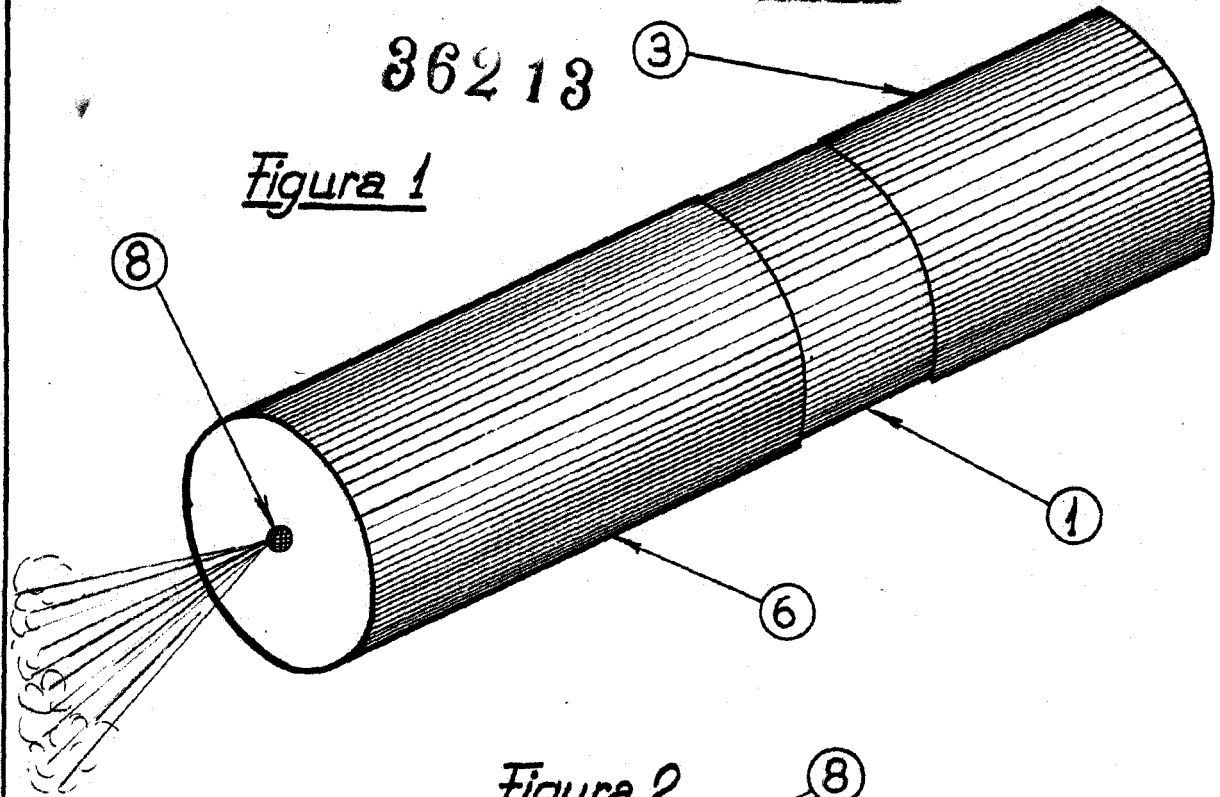

Figura 2

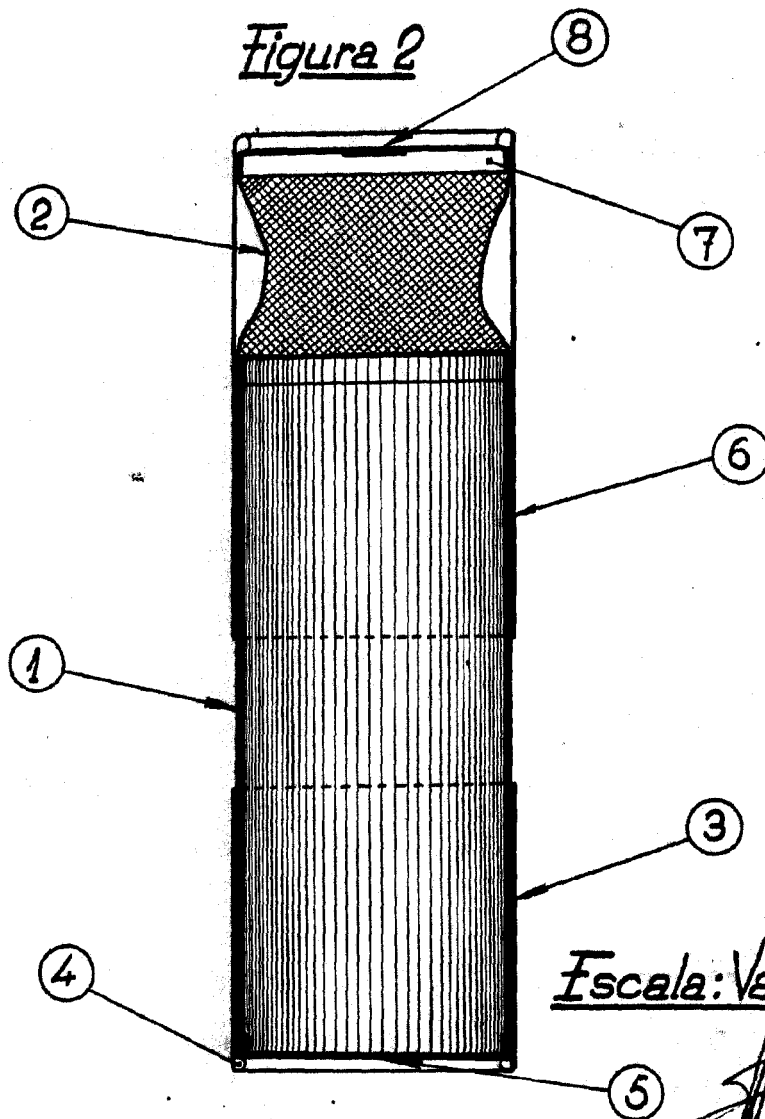

Escala: Variable.