

262085

26208



MEMORIA DESCRIPTIVA

Correspondiente a la solicitud de registro de Modelo de Utilidad que, por veinte años, se solicita para España y sus Colonias, a favor de la firma * INDUSTRIAS MENDIZABAL entidad española, residente en Eibar (Guipúzcoa), C/. Ardanza,

p o r

* AMORTIGUADOR PERFECCIONADO PARA VEHICULOS AUTOMOVILES *

Los medios de fijación conocidos para los extremos de los amortiguadores, mediante soldadura o forjado y roscado, presentan el inconveniente de que su fabricación es costosa y complicada, lo que representa un elevado coste en material, maquinaria y mano de obra.



10 Para evitar este inconveniente y conseguir, sin mengua -
de la debida solidez, una fijación sencilla y económica de
los amortiguadores, se ha ideado la que constituye el obje
to de la presente Memoria descriptiva y de la cual se re--
presentan en los dibujos adjuntos, con caracter no limita-
tivo, una sección de conjunto en la Fig. 1ª y dos aplica--
ciones de la fijación en las Figs. 2ª y 3ª.

15 Se trata en esencia de un tornillo o espárrago (1), cuya
cabeza está provista de una sangría o acanaladura anular -
(A), en la cual es introducido a presión el extremo del tu
bo amortiguador (2), al mismo tiempo que se le dá la forma
de casquete esférico (B).

20 Para los diferentes sistemas de sujeción en los diversos
automóviles sólo precisa modificar la longitud del espárra
go (1), dotando a éste de argolla (Fig. 2ª), cuando así se
requiera.

25 De este modo su fabricación es sumamente sencilla y es -
seguro, elimina gran cantidad de material, permite hacer -
la unión del tubo con el espárrago en prensa y disminuye,-
consiguientemente, en gran porcentaje el gasto de la mano
de obra requerida en los medios corrientes de fijación.

30 Claro está que el ejemplo descrito y representado podrá
variar en detalles de materia, forma y dimensiones, sin que
ello suponga alteración de los principios esenciales en que
está fundamentado el sistema de fijación simplificado que -
constituye el perfeccionado que queda expuesto.

N O T A

35 EN RESUMEN: El Modelo de Utilidad que, por veinte años,-
se solicita para España y sus Colonias, ha de recaer sobre
las siguientes reivindicaciones:

1ª.- " AMORTIGUADOR PERFECCIONADO PARA VEHICULOS AUTCMOVI

36208

- 3 -



1954

40

LES ", que se caracteriza porque la fijación de su extremo está formada por una espiga cuya cabeza presenta una acanaladura circular en la que entra a presión el extremo del tubo, al darle a éste en la prensa el acabado de casquete esférico, siendo suficiente para su adaptación a los diversos tipos de vehículos el modificar la longitud de la espiga y dotar a ésta de una argolla.

45

2ª:- Por último, se reivindica como objeto sobre el que ha de recaer el Modelo de Utilidad que, por veinte años, -- se solicita para España y sus Colonias,-----

p o r

" AMORTIGUADOR PERFECCIONADO PARA VEHICULOS AUTOMOVILES "

50

Todo conforme queda expresado en la presente Memoria descriptiva que consta de tres hojas escritas a máquina por una sola cara y plano que se acompaña.

Madrid, 13 de Mayo de 1.954.

P.A.,



36208

Fig. 1

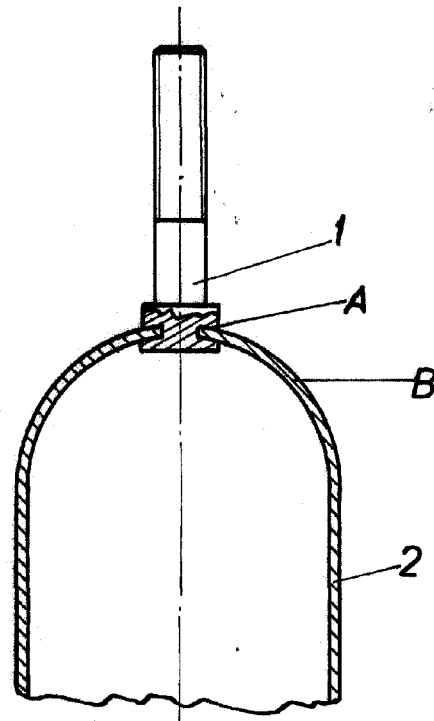

Fig. 2

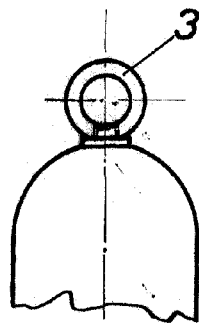
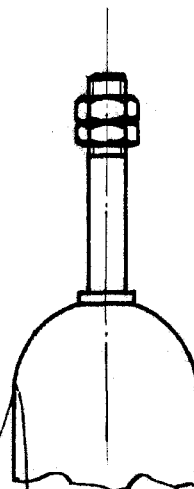

Fig. 3



Madrid, 13 Mayo 1.953.

P.A.,

ESCALA VARIABLE