



36205

M O D E L O
D E
U T I L I D A D

para "UN BOLSO PERFECCIONADO", a favor de la razón social TARRÉS HERMANOS, S.R.C., domiciliada en Barcelona, calle de Muntaner, nº 83, C.

- . -

MEMORIA DESCRIPTIVA

El presente modelo de utilidad se refiere a un bolso perfeccionado.

5.

Con el modelo que se describe se consigue un bolso de lujo para señora, en el que merced a una posibilidad de plegado transversal, se forma una superposición del bolso sobre sí mismo que le convierte en una cartera alargada en la que el cierre se encuentra en el borde de la parte plegada, por cuya razón este cierre siempre queda bajo la mano o brazo quedando protegido el contenido.

10.

Para facilitar la explicación se acompaña a la presente memoria, una lámina de dibujos en la que se ha representado un caso de realización que se cita a título de ejemplo.

En el dibujo:

15.

la figura 1, representa el bolso en disposición desplegada, y



la figura 2, indica el propio bolso con el plegado característico del mismo.

5. Consiste el modelo en un bolso formado por un cuerpo -1- de cualquier material y forma en el que como circunstancia característica se cita el hecho de que el cosido marginal -2- se halla en parte interrumpido o estrangulado en los puntos opuestos -3- y -4-, con lo que la parte superior -5- del bolso puede plegarse sobre la parte inferior tomando como línea de doblado la -3-4- antes mencionada.

10. El cierre del cuerpo -1- se encuentra en su boca -6- resultando de éllo que al plegar el bolso, queda este cierre en la zona más inferior y bajo la mano o brazo.

15. Como es legítimo, la forma y disposición del cierre puede ser la más adecuada y no hallarse precisamente en el borde de embocadura, sino que puede estar en sus proximidades sea de un lado o del otro.

En la figura 1, se ha representado el cuerpo del bolso, más ancho por su parte inferior que por la embocadura, así se ha podido formar la cartera, según se indica en figura 2.

20. El modelo, dentro de su esencialidad puede ser llevado a la práctica en otras formas de realización que difieran en detalle de las indicadas a título de ejemplo, a las cuales alcanzará igualmente la protección que se recaba. Podrá, pues, construirse en cualquier forma y tamaño, a base de cualquier clase de materiales, sean éstos naturales o sintéticos, por quedar todo éllo comprendido dentro del espíritu de las reivindicaciones.

36205



N O T A

Descrito el objeto y utilidad de la invención, lo que se declara como no divulgado ni practicado en España, comprenden de las siguientes reivindicaciones:

5. 1. Un bolso perfeccionado, caracterizado esencialmente por el hecho de que en un cuerpo de bolso de suficiente profundidad se practican los cosidos marginales del mismo dejando en posición diametralmente opuesta dos pequeñas zonas estranguladas o restringidas en el cosido, para que definan una línea de plegado de la parte superior del bolso contra la parte inferior, afectando entonces la disposición de una cartera, en la cual el cierre se encuentra en la propia embocadura del cuerpo.
10. 2. Un bolso perfeccionado.
Según se describe y reivindica en la presente memoria descriptiva, que consta de tres hojas foliadas y escritas a máquina por una sola cara, acompañadas de una lámina de dibujos.
- 15.

Madrid, a 13 de Mayo de 1953.

TARRES HERMANOS, S.R.C.

p. a.

JAIME BERN MIRALLES
P. P.

36200



Fig. 1

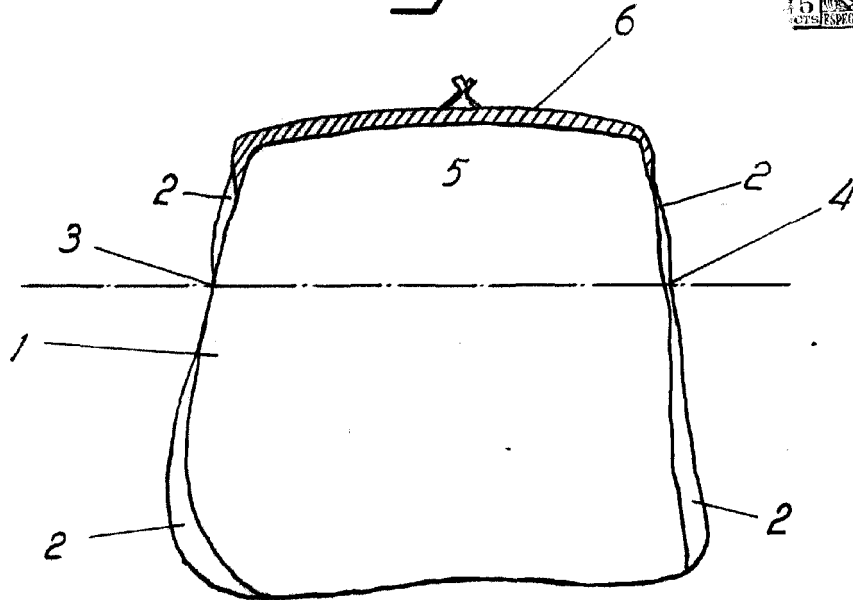
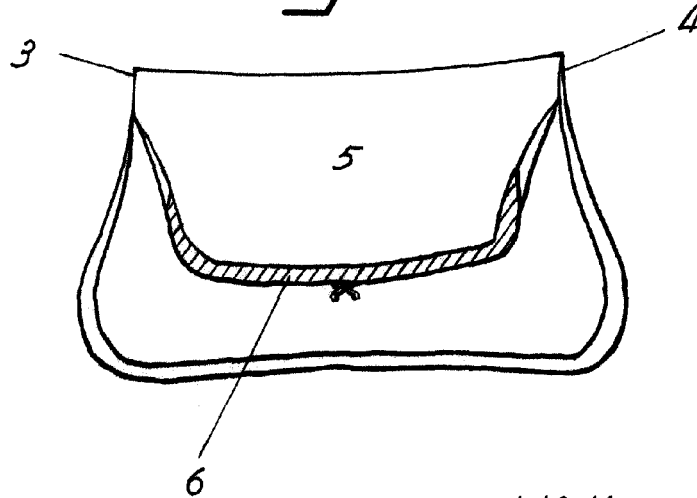

Fig. 2



Madrid, 13 Mayo, 1953

p.p. Jaime Isern