

36178

72 M



M O D E L O  
D E  
U T I L I D A D

para "UN LÁPIZ DE MINA CORREDIZA, SIMPLIFICADO", a favor de  
Don ANTONIO NOGUÉ ALONSO, residente en BARCELONA, Avenida de  
la República Argentina, nº 29, 5º.

- . -

MEMORIA DESCRIPTIVA

El presente modelo de utilidad se refiere a un lápiz  
de mina corrediza, simplificado.

5. El modelo comprende como elementos componentes del  
mismo, un cuerpo de lápiz formado por un tubo de cualquier  
material, por ejemplo de una resina artificial, y una boqui-  
lla seccionada en su espiga, según generatrices de la misma,  
y dispuesta para encajar a presión en la embocadura del cuer-  
po del lápiz.

10. La mina atraviesa la boquilla y es presionada radial-  
mente al colocar esta boquilla a manera de tapón sobre la em-  
bocadura del cuerpo.

15. Con esta disposición exenta de mecanismo alguno, re-  
sulta la mina adecuadamente presionada y sin poder deslizarse  
axialmente, y solamente cuando se afloja la boquilla puede  
proceder al deslizamiento para mantener libre la punta de la

36178



mina.

Para facilitar la explicación se acompaña a la presente memoria, una lámina de dibujos, en la que se ha representado un caso de realización que se cita a título de ejemplo.

5.

En el dibujo:

la figura 1 muestra, en vista lateral, la boquilla de referencia, y

la figura 2 indica la vista, en sección diametral, del conjunto del lápiz.

10.

Consiste el modelo, en una boquilla -1- en la que su espiga -2- va seccionada según ranuras longitudinales -3-, sirviendo esta espiga para encajar a manera de tapón en una embocadura -4- de un cuerpo -5- que es el cuerpo del lápiz.

15.

La mina -6- atraviesa totalmente la boquilla y queda alojada en el interior del cuerpo, resultando presionada por los flancos de la espiga -2- cuando ésta es comprimida al entrar en la embocadura del cuerpo.

20.

El modelo dentro de su esencialidad puede ser llevado a la práctica en otras formas de realización, que difieran en detalle de las indicadas a título de ejemplo, a las cuales alcanzará igualmente la protección que se recaba. Podrá, pues, construirse en cualquier forma y tamaño, con los materiales más adecuados, por quedar todo ello comprendido dentro del espíritu de las reivindicaciones.

#### N O T A

25.

Descrito el objeto y utilidad de la invención lo que

-3-  
36178



se declara como no divulgado ni practicado en España, compren-  
de las siguientes reivindicaciones:

5. 1ª.- Un lápiz de mina corrediza, simplificado, caracte-  
rizado por comprender un cuerpo axialmente hueco, en el que  
se coloca a manera de tapón, una boquilla taladrada axialmen-  
te y en la que la parte que sirve como tapón es una espiga  
seccionada en sentido longitudinal a los fines de que sufra  
una deformación radial al ser colocada en el hueco de la em-  
bocadura del cuerpo, cuya deformación actúa como medio pren-  
sor de una mina trazadora que por esta causa resulta inmovi-  
lizada, y que al aflojar la boquilla, puede deslizarse axial-  
mente para mantener la punta libre, por lo que sin mecanismo  
de ninguna clase, puede este lápiz cumplir las funciones de  
los dotados de medios mecánicos de alimentación.

15. 2ª.- Un lápiz de mina corrediza, simplificado.

Según se describe y reivindica en la presente memoria  
descriptiva, que consta de tres hojas, foliadas y escritas a  
máquina por una sola cara, acompañadas de una lámina de dibu-  
jos.

Madrid, a 12 MAY. 1953

ANTONIO NOGUÉ ALONSO.

p. a.

36178



*Fig. 1*

*Fig. 2*

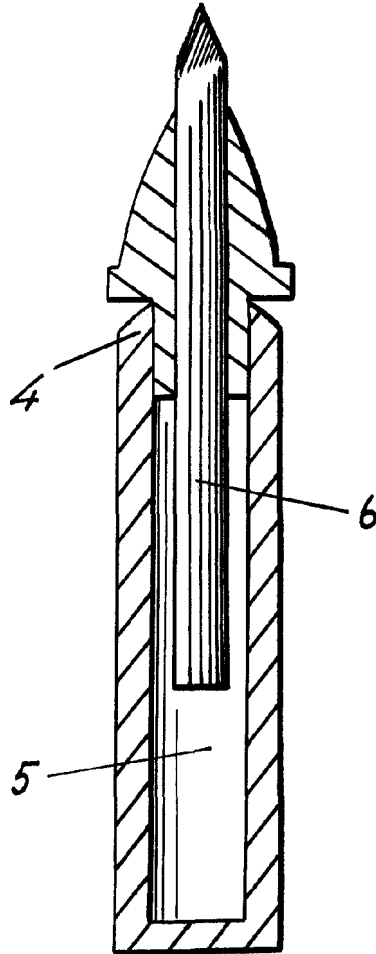
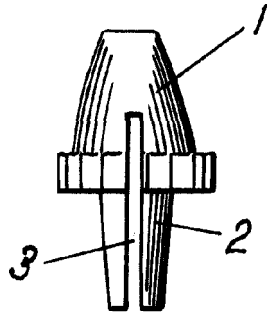

36178

*Madrid, Mayo 1953*  
*Jaime Isern*

*P.P.*