

36175.

12 M



MODELO DE UTILIDAD

36175

Solicitantes: Don Angel Vidal Hernández y
Don Juan García de las Mestas Ramos.

Residencia : La Coruña.- Contorno Mercado S. Agustín, 6-4º

oooOooo

MEMORIA DESCRIPTIVA

Sobre:

"DISPOSITIVO PARA EL CIERRE DE ESTILOGRAFICAS, BOLIGRAFOS,
LAPICEROS Y SIMILARES".

oooOooo

El presente Modelo de Utilidad, se refiere a un dispositivo para el cierre de estilográficas, bolígrafos, lapiceros y similares, que elimina los sistemas de cierre a rosca o presión.

5 En los dibujos adjuntos, a título de ejemplo no limitativo, se ilustra una forma de ejecución del invento, y en ellos:

Fig. 1, representa el capuchón de una pluma estilo-



gráfica, o similar, con la pieza imantada.

10 Fig. 2, representa la pluma estilográfica, o similar, con las piezas o aros de hierro, y

Fig. 3, muestra la pluma estilográfica, o similar, encajada en su capuchón.

15 Con referencia a dichos dibujos, se dispone una pieza imantada, 1, dentro del capuchón de la pluma estilográfica o similar, que ejerce su atracción sobre las correspondientes piezas de hierro o aros, 2 y 3, dispuestas en el casco de la pluma estilográfica o similar, la primera cerca del plumín y la segunda hacia el extremo opuesto, quedando sujeta la pluma o similar dentro de su capuchón, tanto cuando esté en disposición de uso, como cuando se cierre, para dejarla en reposo.

25 Es fácilmente comprensible que podrán variar las formas y tamaños de la pieza imantada y de los aros de hierro, puesto que ello son accesoriedades que no alteran el principio del invento, en el cual quedan comprendidas.

NOTA

30 Descrita suficientemente la naturaleza del invento y su forma de realización práctica, se hace constar que la presente memoria es susceptible de modificaciones de detalle, en cuanto no altere su esencialidad, y siendo, por tanto, lo que se solicita Modelo de Utilidad por 20 años en España, lo que se recoge en las siguientes:

REIVINDICACIONES

35 1ª.- Dispositivo para el cierre de estilográficas, bolígrafos, lapiceros y similares, caracterizándose porque se dispone una pieza imantada en el interior de la pluma estilográfica o similar.

40 2ª.- Dispositivo para el cierre de estilográficas, bolígrafos, lapiceros y similares, según reivindicación pre-



cedente, caracterizándose porque se disponen dos piezas o aros de hierro, en el casco de la pluma, una próxima al plumín y la otra cerca del extremo opuesto, que son atraídas y se adhieren a la pieza imantada, respectivamente, cuando la pluma o similar está en disposición de uso, o cuando se cierra, para dejarla en reposo.

3^a.- "Dispositivo para el cierre de estilográficas, bolígrafos, lapiceros y similares"; según queda sustancialmente descrito en la presente memoria, que consta de tres páginas mecanografiadas por una sola cara y se representa en los dibujos adjuntos.

Madrid, 12 de Mayo de 1953.

EMILIO GUILL SIRVENI

D. P.



30875

FIG. 2

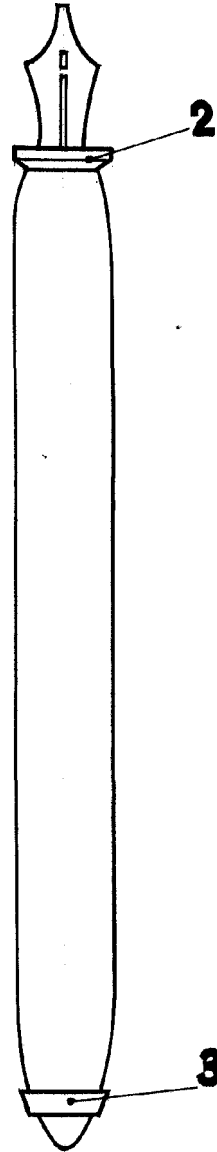

FIG. 1

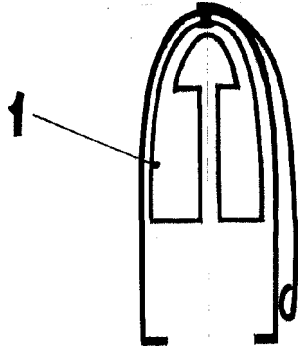
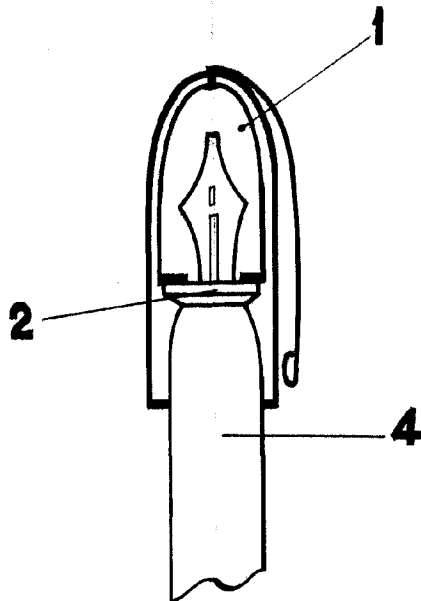

FIG. 3



MADRID 12 DE MAYO DE 1953
ANGEL VIDAL HERNANDEZ .
JUAN GA DE LAS MESTAS RAMOS.

P. P.
EMILIO GUILLS SERVENT
P. P.