

20107.



MEMORIA DESCRIPTIVA
DE UNA PATENTE DE MODELO DE UTILIDAD, POR VEINTE AÑOS EN
ESPAÑA, A FAVOR DE DON FRUCTUOSO TOLOSA DILLA, DE NACIO-
NALIDAD ESPAÑOLA, RESIDENTE EN BILBAO, CALIXTO DIAZ, 3.

s o b r e:

"MOLINO DESINTEGRADOR PARA FABRICAS DE PAPEL".



La presente patente de modelo de utilidad, se refiere a un molino desintegrador para fábricas de papel, que ofrece grandes ventajas frente a los tipos conocidos, en cuanto a sus funciones y acoplamiento.

5.- Para mejor comprensión del objeto del presente registro, los dibujos adjuntos, a título de ejemplo, constituyen una forma de ejecución del mismo, en los que

La figura 1ª, es una vista en sección de un molino desintegrador de acuerdo con las características que informan el presente registro.

La figura 2ª, constituye una vista en planta, y

La figura 3ª, es una vista exterior del molino desintegrador.

Los elementos que constituyen fundamentalmente el molino son las siguientes:

1) Depósito, que puede ser de la medida que se desee y bien de chapa de hierro o de cemento etc., que sirve para echar la pasta para su desintegración.

2) Turbina, consistente en un plato de acero, con sus nervios o aspas por la parte superior y por la inferior. Esta pieza o turbina de los molinos conocidos, estaba compuesta de una serie de uñas colocadas en la parte superior las cuales, fácilmente se desgastaban y siendo por la parte inferior completamente lisa, lo cual era motivo, para que la pasta se introduzca entre el eje y cojinete, no escurriendo así en la actual turbina que trabaja con mucha más facilidad.

3) Eje vertical.

4) Cuchillas atornilladas en los costados de la parte inferior del depósito, en el que se pueden colocar el Nº de ellas que se deseen y fáciles de renovar a su desgaste.

Estas cuchillas en los depósitos conocidos eran



de fundición y de una sola pieza, con la base del depósito, el cual, estaba dividido en seis partes iguales, por lo tanto, al tener que renovar la cuchilla se inutilizaba la sexta parte de dicha base del depósito, siendo por lo tanto, 5.- la diferencia muy notable, y a favor del nuevo molino al hacer la operación del cambio de cuchillas a su desgaste o renovación.

5) Válvula de descargue de la pasta; con este dispositivo que consiste en dos engranes, con su eje y volante superior, se hace dicha descarga con mas facilidad y 10.- rapidez que en los molinos conocidos, puesto que se descarga desde el piso de arriba, sin necesidad de bajar al inferior.

6) Soporte de sujeción del eje, compuesto de dos juegos de bolas en la parte baja, y un prensa estopas en la 15.- parte alta, los cuales defienden al eje para que no se introduzca agua o impurezas en los juegos de bolas.

En los molinos conocidos toda esta parte de armazón o soporte era de una pieza, por lo tanto en caso de 20.- reparación en el molino era muy costosa esta labor comparándola con la actual, que permite su desmontado con facilidad y sobre todo en cuanto al eje etc.

7) Soporte inferior del eje, compuesto de dos juegos de bolas, los cuales por su combinación permiten con 25.- facilidad el desmontado o reparación, no ocurriendo así en los molinos conocidos.

8) Polea trapezoidal sujeta al eje, que sirve para poner en movimiento la turbina.

Esta polea en los molinos conocidos no existia; 30.- en su lugar existian unos engranes como una caja de velocidades, y en caso de reparación había que pedir a la casa constructora dichos recambios, no ocurriendo así en el molino que se protege puesto que solo se trataría de cambiar



simplemente una polea.

- Si bien la forma del aparato aquí descrita constituye aplicación preferente del presente registro, ha de entenderse que la misma no queda limitada y que
- 5.- podrán introducirse modificaciones de forma y de detalle sin que ello altere la esencialidad de la protección que se solicita.

N O T A

- En resumen; la presente patente de modelo
- 10.- de utilidad, recaerá sobre las siguientes reivindicaciones:

- 1a.- Molino desintegrador para fábricas de p
- 15.- papel, caracterizado, por comprender un depósito adecuado para introducir la pasta para su desintegración y una turbina consistente en un plato de acero con sus nervios o aspas establecidos en las partes superior e inferior.

- 2a.- Molino desintegrador, según la reivindicación anterior, caracterizado, por comprender un eje
- 20.- vertical y cuchillas atornilladas a los costados de la parte inferior del depósito, renovables a su desgaste.

- 3a.- Molino desintegrador, según las reivindicaciones anteriores, caracterizado, por comprender una válvula de descarga de la pasta, constituida por
- 25.- dos engranes con su eje y volante superior y un soporte de sujeción del eje compuesto de dos juegos de bolas en la parte baja y un prensa-estopa en la parte alta, los cuales defienden el eje para que no puedan introducirse agua o impurezas en los juegos de bolas.

- 4a.- Molino desintegrador, según las reivindicaciones anteriores, caracterizado, porque compren-
- 30.-

36167₅



der un soporte inferior del eje, compuesto de dos juegos de bolas, los cuales por su combinación permiten con facilidad el desmontado o reparación y una polea trapezoidal sujeta al eje que sirve para poner en movimiento la

5.- turbina.

5a.- MOLINO DESINTEGRADOR PARA FABRICAS DE PAPEL".

Según se describe en la presente memoria que consta de cinco hojas escritas a máquina por una sola ca-

10.- ra y dibujos.

Madrid a 11 MAY 1953

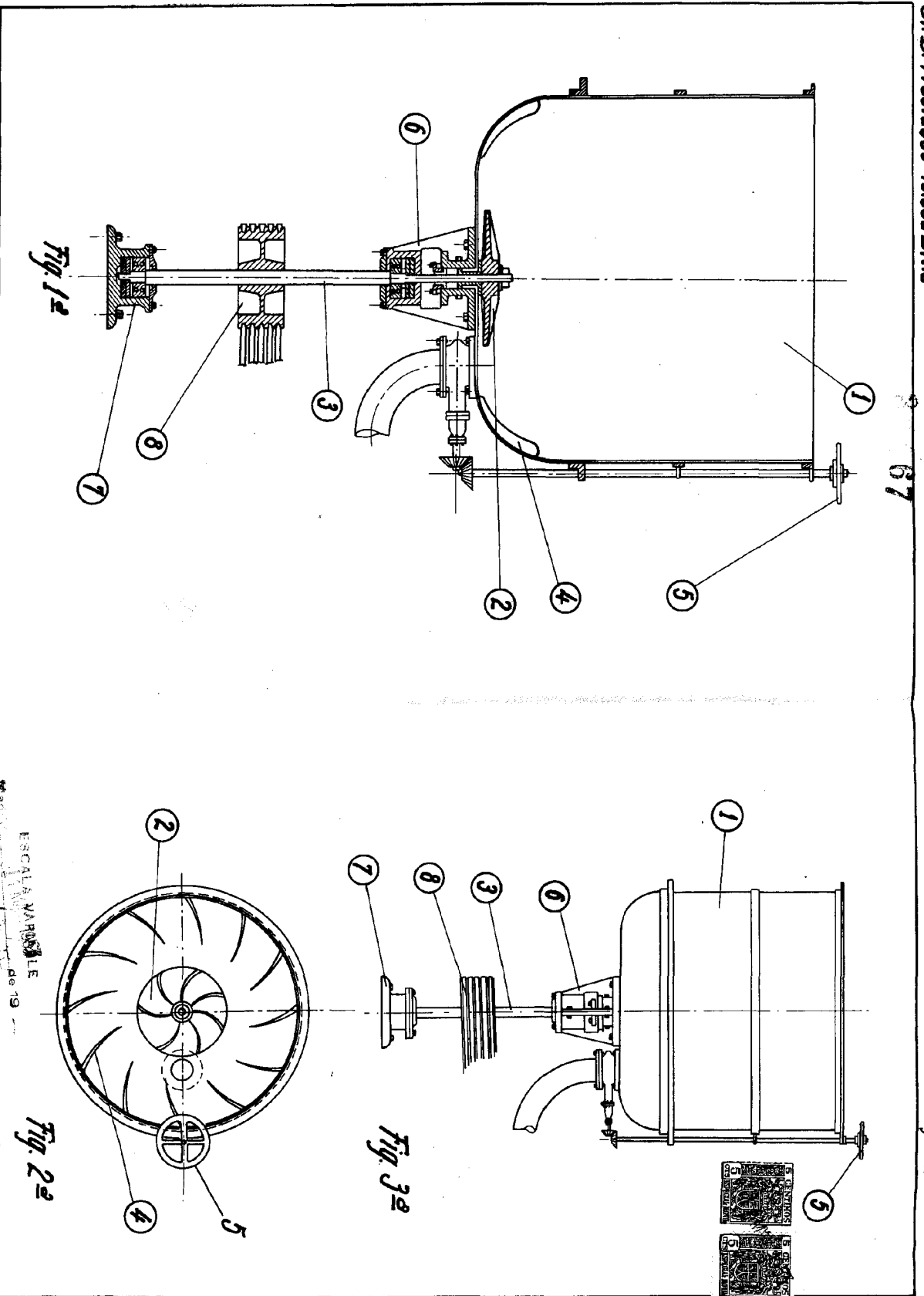

ESCALA VARIABLE

de 19