



M E M O R I A D E S C R I P T I V A

=====

Que se une a la Solicitud de Registro de un MODELO DE
UTILIDAD para " UN EVAPORADOR PARA APARATOS FRIGORI-
FICOS, a favor de "Precisión Industrial" S.A.-----

---X---

5 El modelo de utilidad a que se refiere esta Memoria
conviene para los aparatos frigoríficos domésticos de
capacidad media y grande. Presenta las ventajas de su
simplicidad y economía de fabricación, consiguiéndose
al propio tiempo con él un rendimiento muy notable.

 La figura 1 muestra el nuevo evaporador en proyec-
ción vertical, visto desde el plano YY de la figura 2.

 La figura 2 es una proyección horizontal del evapo-
rador, y

10 La figura 3 representa una vista lateral vertical
del evaporador desde el plano XX de la figura 2.

 Todas las figuras están trazadas sin arreglo a es-
cala, y tampoco sus elementos componentes mantienen
entre sí las proporciones reales, con objeto de poder
15 apreciar en los dibujos detalles interesantes.



El nuevo modelo está formado por un tubo evaporador A en zig-zas, situado horizontalmente; por otro tubo B semejante al anterior, en un plano horizontal inferior inmediato; por un cambiador Q de temperatura de gases situado delante del tubo B, y por un delgado tubo 7.

El tubo horizontal A, que en el tipo presentado forma tres bucles con cuatro ramas, tiene la primera de éstas 1 en comunicación directa con el extremo inmediato 5 del tubo central del cambiador.

La última rama 2 del citado tubo A se comunica directamente con la última rama 3 del tubo horizontal inferior B, que en el dibujo está formado también por tres bucles. La primera rama 4, figura 3, de este tubo B se une directamente con el tubo ancho externo 6 del cambiador de temperatura. En el referido tubo B puede haber ramas con aletas 8 de absorción de calor, según se ve en las dos ramas centrales. También este tubo B, en frigoríficos menores, puede estar formado únicamente por un tubo en U.

El cambiador de temperatura de gases Q se compone de dos largos tubos concéntricos 5 y 6 ya citados. El extremo alejado 5' del central de esos tubos lleva un ingerto de tubo para comunicar con el absorbedor, y el ancho tubo externo 6 tiene en también en el extremo alejado 6' un ingerto para comunicar con el depósito del aparato.

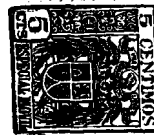

El delgado tubo 7, que procede del condensador, se adapta a lo largo del tubo externo 6 del cambiador, y al final de éste pasa a ingertarse en la rama 1 del tubo superior A, inmediatamente después de unirse éste con el tubo central del cambiador de temperatura. Un dispositivo interno impide en ese sitio que el líquido llegado por el tubo 7 pueda caer hacia el tubo central 5 citado, sin que por eso dejen de pasar los gases procedentes de 5 hacia la rama 1.

El cambiador de temperatura presenta, según se ve en la figura 1, una ligera inclinación hacia abajo desde sus ingertos con los tubos del evaporador.

N O T A

Descrito el presente Modelo de Utilidad, lo que se presenta como nuevo, propio y útil, se resume en las siguientes reivindicaciones:

1.- Un evaporador para aparatos frigoríficos formado por un tubo en zig-zag situado horizontalmente; por otro tubo, también en zig-zag, colocado en plano inmediato debajo del anterior, y con aletas de absorción de calor ambiente, y por un cambiador de temperatura de gases situado delante del tubo del plano inferior. El cambiador de temperatura se compone de dos largos tubos concéntricos, con dispositivo activador del paso de calor entre ellos; su tubo central se une en el extremo inmediato a los tubos en zig-zag con el extremo próximo a él del tubo superior, y su tubo ancho



externo se une con el extremo inmediato del tubo inferior. Los dos extremos restantes del tubo superior e inferior se unen entre sí para formar una continuidad. Un delgado tubo sigue todo el largo externo del cambiador de temperatura, soldado a él, y termina separándose para ir a ingertarse inmediatamente después de la unión del tubo central del cambiador de temperatura con la rama extrema del tubo superior. Un dispositivo impide que el líquido llegado por el tubo delgado pueda caer hacia el tubo central del cambiador. Este cambiador se halla algo inclinado hacia abajo, en cuyo extremo hay, tanto en el tubo externo como en el central, sendos ingertos de tubos.

2.- UN EVAPORADOR PARA APARATOS FRIGORIFICOS, según se describe y reivindica en la presente Memoria, que consta de cuatro hojas foliadas y escritas por una sola cara, y de una lámina.

Madrid, 14 enero, 1954

" Precisión Industrial " S.A.

El Director gerente

Conrado Biosca

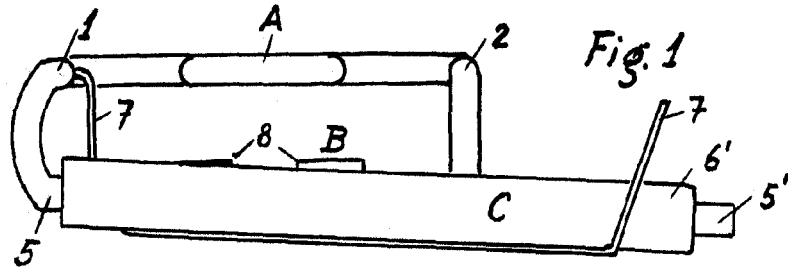

Fig. 1

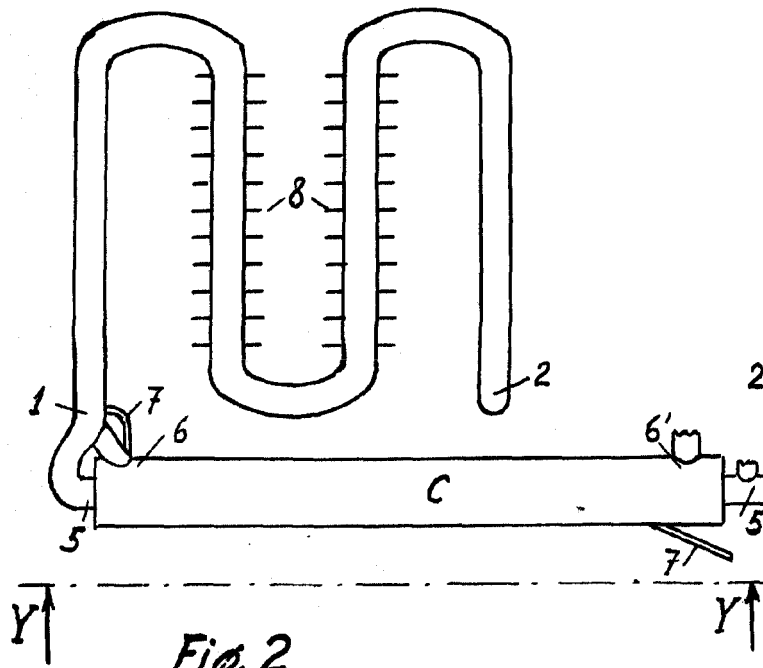

Fig. 2

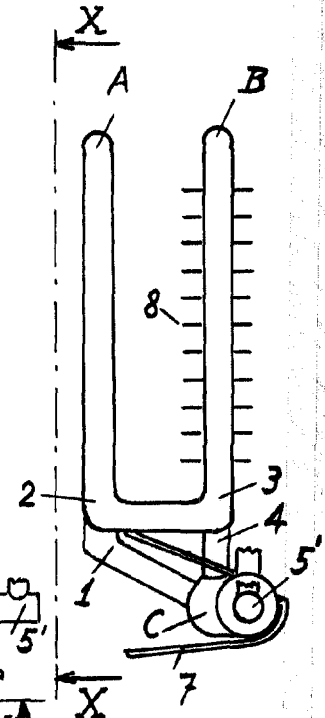

Fig. 3

Escala variable

Madrid, 7, mayo, 1953

"Precisión Industrial" S.A

Director gerente: