



36 00

M O D E L O
D E
U T I L I D A D

para "ESTUCHE PARA NECESERES DE VIAJE CON REFUERZOS CAPITONEADOS", a favor de Don ENRIQUE CATALUÑA IBOR, domiciliado en BARCELONA, calle de Wifredo, nº 4, 42.

- . -

MEMORIA DESCRIPTIVA

5. El presente modelo de utilidad se refiere a un estuche para neceseres de viaje varios, tales como equipos para higiene y afeitado, neceseres de costura u otros, en los cuales se reúnen varios útiles o accesorios propios para una función determinada, en un estuche adecuado para sostenerlos y resguardarlos cuando son llevados en el interior de un equipaje de viaje, y tiene por objeto proporcionar una construcción reforzada de las paredes del estuche referido que resulta, a la vez, en un acabado exterior lujoso y de muy buen efecto de presentación.

10. El modelo es particularmente aplicable a los estuches fabricados a base de materiales laminares sintéticos de naturaleza termoplástica, por la gran facilidad que presenta su confección con el empleo de costuras soldadas mediante corrientes de alta frecuencia. No obstante, pueden emplearse

15.



otros tipos convencionales de costuras e, igualmente, utilizarse otros materiales adecuados a las finalidades perseguidas, por ejemplo piel y similares.

- 5. He acuerdo con el modelo, las paredes del estuche, en su totalidad o en parte de éllas, presentan una pluralidad de costuras que se cruzan entre sí formando un capitoneado o acolchado de forma potestativa, de manera que se obtienen múltiples líneas de unión, cruzadas, entre los diversos elementos que componen dichas paredes.
- 10. Para facilitar la explicación, se acompaña a la presente memoria descriptiva, una lámina de dibujos en los cuales se ha representado una realización del modelo, la cual se cita a título de ejemplo no restrictivo de la amplitud del mismo, con referencia a la siguiente descripción.
- 15. En los dibujos:
 - la figura 1ª es una vista en perspectiva, parcial, de un estuche confeccionado de acuerdo con el modelo, y
 - la figura 2ª es una sección transversal, parcial y ampliada, de una de las paredes del estuche, tomada en la línea 2-2 de la figura 1ª.
- 20. En el caso que se describe, el estuche, para cualquiera de las aplicaciones indicadas, está formado por dos paredes -10- provistas de bordes rebordados -11-, a partir de los cuales se extienden paredes laterales -12- donde se encuentra la abertura -13- susceptible de ser cerrada mediante un cierre de cremallera -14-, u otro dispositivo corriente en esta clase de manufacturas.
- 25. Las paredes -10- presentan una serie de costuras indicadas con las líneas de trazos -15-, paralelas y dispuestas en sentido diagonal. Otras costuras -16- igualmente paralelas
- 30.



- entre sí y cruzadas con las anteriores de manera que forman ángulos substancialmente rectos, determinan, conjuntamente con las anteriores, puntos en los que la parte exterior -10- y la capa de forro o interior -17- (fig.2ª) están íntimamente unidas entre sí, comprimiendo los eventuales rellenos convencionales, no representados con vista a la mayor claridad de la figura. Las porciones intermedias entre estas líneas de unión, indicadas en general con la referencia -18-, quedan algo distanciadas entre sí, de manera que se obtienen capiteados o acolchados intermedios -19-.
5. Estas líneas de unión proporcionan una estructura reticulada que, aparte del aspecto exterior mejorado que da a los estuches así confeccionados, resulta en un notable refuerzo de las paredes en cuestión.
10. La estructura descrita es aplicable a todos los materiales empleados en la confección de estuches de la clase indicada, tanto naturales como artificiales. No obstante se da la preferencia a los materiales sintéticos termoplásticos que pueden ser soldados mediante aplicación de corrientes eléctricas de alta frecuencia; pero, como es natural, pueden utilizarse igualmente costuras corrientes a base de pespuntos co-
sidos -20-, independientemente de la clase de material utilizado, o por pegamento de zonas determinadas de la superficie de las referidas paredes.
15. El modelo, en su esencialidad, puede ser desarrollado en otras variantes que difieran en detalle de las indicadas a título de ejemplos, y a las cuales alcanzará igualmente la protección que se recaba. Podrá, pues, construirse en cualquier forma y tamaño, con los materiales más adecuados, por quedar todo ésto comprendido dentro del espíritu de las reivindicaciones.
- 20.
- 25.
- 30.

30100



-5

NOTA

Descrito el objeto y utilidad del modelo, lo que se declara no divulgado ni practicado en España, comprende las siguientes reivindicaciones:

5. 1ª.- Estuche para neceseres de viaje con refuerzos capitoneados, de la clase que son fabricados preferentemente a base de materiales laminares termoplásticos, c a r a o t e r i z a d o porque a lo menos una de sus paredes está dotada, en toda su superficie o en parte de élla, de una pluralidad de costuras o líneas de unión entre los elementos laminares que las componen, las cuales se cruzan entre sí formando un capitoneado o acolchado de forma potestativa.

10. 2ª.- Estuche según la reivindicación 1ª, caracterizado porque dichas costuras están constituidas por pespuntos u otro tipo de cosido que une entre sí los elementos laminares que forman las paredes en cuestión.

15. 3ª.- Estuche según una de las reivindicaciones 1ª y 2ª, caracterizado porque dichas costuras o líneas de unión es tán constituidas por zonas de dichos elementos laminares, sol dadas entre sí.

20. 4ª.- Estuche según una de las reivindicaciones 1ª a 3ª, caracterizado porque dichos elementos laminares llevan interpuestas capas adyacentes de materiales soldables.

25. 5ª.- Estuche para neceseres de viaje con refuerzos capitoneados.

Según se describe y reivindica en la presente memoria descriptiva que consta de cuatro hojas foliadas y escritas a máquina por una sola cara acompañadas de una lámina de dibujos Barcelona, para Madrid, a - 5 MAY. 1953
p. a.

SENN MURALLS

00



Fig. 1

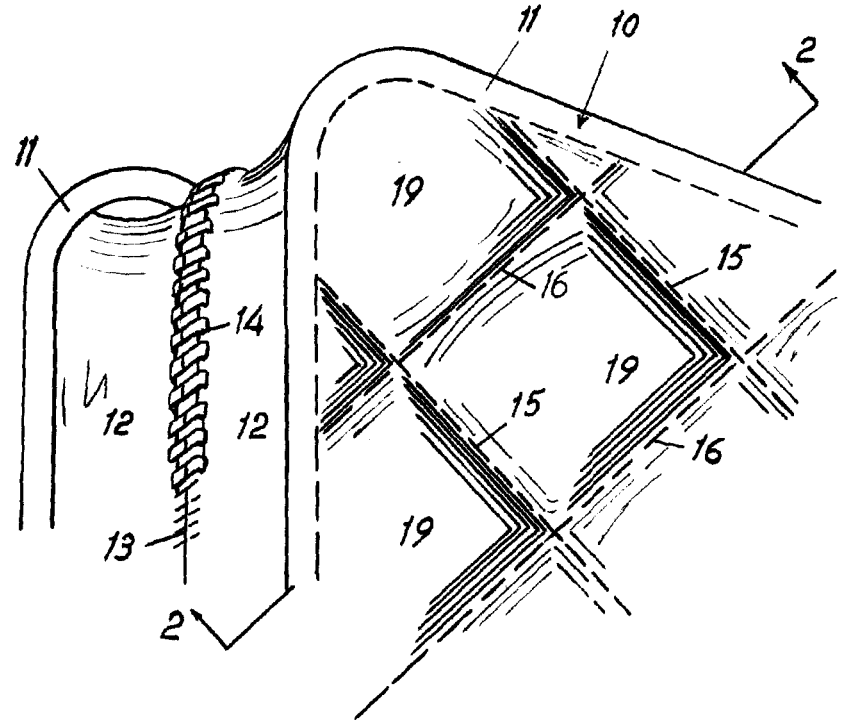
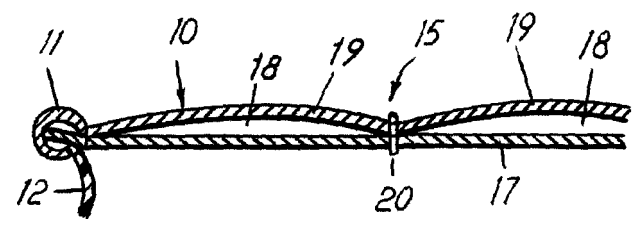

Fig. 2



Madrid, Abril 1953^o
Jaime Isern

p.p.
[Handwritten signature]