



86094

86094

MEMORIA DESCRIPTIVA

de un Modelo de Utilidad que por veinte años, para España y posesiones se solicita a favor de D. ANTONIO SANCHEZ LUNA, de nacionalidad española, residente en Madrid, c/. Marqués de Urquijo núm. 17 y D. TEOFILO ESCUDERO QUINTERO, de nacionalidad española, residente en Madrid, c. Aranjuez, núm. 13, por: FUNDA RECAMBIABLE PARA BOTELLAS, CON DISPOSITIVO MUSICAL.-

---000---000---

5.- El objeto del presente Modelo de Utilidad, se refiere a una funda para botellas de vinos, licores, etc., que presenta la particularidad de llevar un dispositivo con los medios apropiados para producir en el momento que se levanta de la mesa la interpretación de una pieza o trozo musical, lo que la hace particularmente apropiada como objeto de regalo, artículo de reclamo, etc. etc.

10.- Consiste en citado modelo, en una funda fabricada de material apropiado, de los que comunmente se utilizan para dicho fin, en cuya base se ha dispuesto una rosca u otro sistema cualquiera de fijación para encajar en una base en la cual va dispuesto un dispositivo tal como los empleados en las cajas de música, con un botón dispuesto en la parte inferior de la misma que retiene el mecanismo de puesta en marcha,

15.- por lo que al levantar la botella y dejar de actuar éste so-



bre dicho dispositivo empieza a sonar el mecanismo musical interpretando el trozo o pieza escogido.

Para una mejor comprensión del objeto del Modelo de Utilidad que se solicita se acompaña a la presente memoria una hoja de dibujos en los cuales:

- 20.- La Fig. 1 es una vista frontal de la funda, separada de la base que contiene el mecanismo musical.
- La Fig. 2 es una vista en corte de la base donde se atornilla la funda de la botella representada en la fig. 1.
- 25.- La Fig. 3 es una vista frontal de la misma base representada en la fig. 2 mostrando una variante en la colocación del retenedor del mecanismo de puesta en marcha.
- La Fig. 4 representa en vista frontal y parcialmente en corte el conjunto de funda y base roscados entre si
- 30.- mostrando el conjunto del objeto del modelo.
- La Fig. 5 representa una variante de realización, en la cual se ha invertido la posición de la rosca que une la funda propiamente dicha y la base, disponiendo la rosca hembra en la primera y la rosca macho en la segunda, con el fin de facilitar la operación de cambio de botella contenida en la funda.-

En los dibujos:

- 1- es la botella o recipiente recubierto por la funda
- 2- de malla metálica u otro material, que en su parte inferior lleva una base -3- con una parte roscada -4- para ajustar en la correspondiente rosca hembra -5- dispuesta en la parte superior de la base o soporte el cual lleva en su parte inferior hueca -7- el dispositivo musical (no representado) que se pone en movimiento al levantar la botella y cesar la acción de retención ejercida por el botón -7-, o bien al inclinar la botella en caso de estar colocado en la parte lateral como se representa por -7'-.
- 40.-
- 45.-

- La funda puede ser fabricada en dos o más piezas; para los casos en que las botellas, por su forma especial, no puedan salir fácilmente por la parte inferior de aquélla, asegurando de esta forma la cualidad de intercambiabilidad del presente Modelo.-
- 50.-

- Como se comprenderá por lo expuesto, en el dispositivo descrito son variables los materiales, forma y dimensiones de la funda, la manera de fijarse esta a la botella o recipiente el licor o líquido de que se trata y en general
- 55.-



todo cuanto no cambie, altere o modifique sustancialmente el objeto del Modelo de Utilidad que se solicita.

- REIVINDICACIONES -

- 60.- 1ª.- Funda recambiable para botellas, con dispositivo musical, caracterizada esencialmente por estar constituida por una funda de cualquier clase de material y forma que se desee, en cuya parte inferior se disponen los medios, bien por rosca, bayoneta u otro adecuado para ser introducida y sujeta en una base hueca en la que encaja. En la oquedad de esta base, va situado convenientemente el dispositivo musical que empieza a funcionar al ser levantada la botella de la mesa o superficie en que se asiente y quedar en libertad un botón situado en la cara inferior de la pieza base y que actúa como freno del dispositivo musical cuando el conjunto descansa sobre una superficie.
- 65.- 2ª.- Funda recambiable para botellas, con dispositivo musical, según reivindicación 1ª, caracterizada porque como variante se prevé el que el botón retenedor del mecanismo de puesta en marcha del dispositivo musical, se dispone en uno de los costados de la pieza base, con lo cual el dispositivo musical únicamente actuará al inclinarse la botella para servir su contenido.-
- 70.- 3ª.- Funda recambiable para botellas, con dispositivo musical, según reivindicaciones anteriores, caracterizado porque la funda propiamente dicha puede constar de dos o más partes con el fin de facilitar el cambio de botellas en aquellos casos en que los envases, por su forma especial, no salgan con facilidad por la base de la funda.-
- 75.- 4ª.- FUNDA RECAMIABLE PARA BOTELLAS, CON DISPOSITIVO MUSICAL.-
- 80.-
- 85.-

Consta la presente memoria descriptiva de tres hojas foliadas y mecanografiadas por una sola cara a las que se acompañan otra de dibujos para su mejor comprensión.

Madrid, 1 de Mayo de 1.953.-

Manuel Sánchez

F. Sureda

36091



FIG. 1

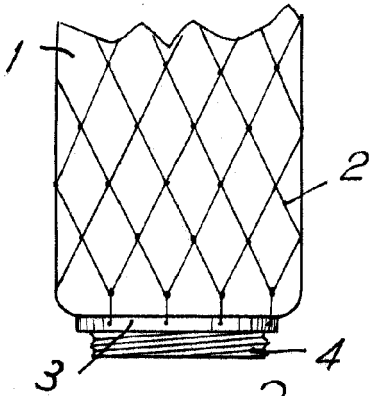

FIG. 2

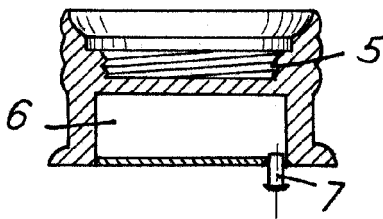

FIG. 3

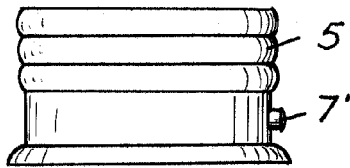

FIG. 4.

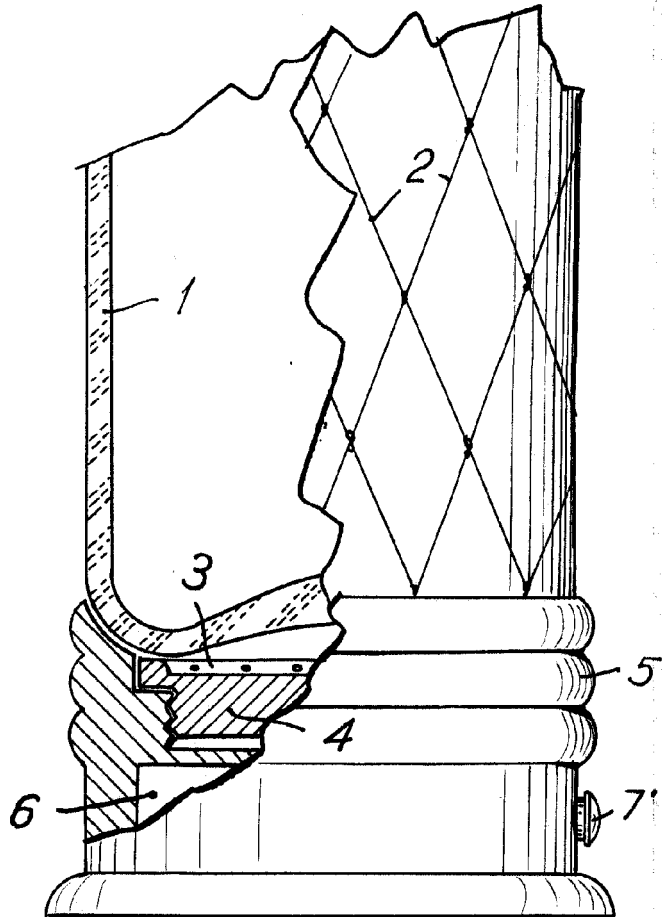
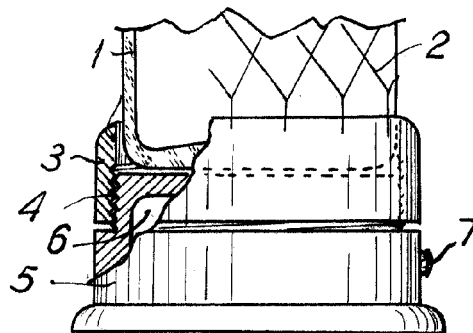

FIG. 5.



Escala variable.
Madrid de Mayo de 1953

Antonio de la Hoz