

36070



36070

MODELO DE UTILIDAD

por 20 años

por "UN DEPOSITO PARA RESERVA DE AGUA ENFRIADA, APLICABLE A LAS NEVERAS DOMESTICAS", a favor de D<sup>a</sup> Josefa Riera Rovira, Vda. de Francisco Camps, de nacionalidad española, domiciliada en Sabadell (Barcelona), Conde Montseny, 4-6.

=====

MEMORIA DESCRIPTIVA

5. El presente Modelo de utilidad describe un depósito para reserva de agua potable enfriada en el interior de una nevera doméstica, que está particularmente estudiado para garantizar la conservación del agua en las mejores condiciones de higiene y salubridad.

En los dibujos que, a título de ejemplo, se adjuntan a esta memoria, se da idea de las características del depósito ideado.

En la figura I se representa el depósito estricto -1-;



10. y en la figura II el propio depósito -1- colocado dentro de la nevera -2- y conectado con el serpentín de refrigeración -3- y éste con el grifo exterior -4- que permite sacar el agua fría sin necesidad de abrir la puerta de la nevera.
15. Las características del depósito ideado -1- son las siguientes. El depósito es un tarro prismático con una tubulura lateral inferior -5- para su conexión con el serpentín -3-, la arista superior frontal deformada para engendrar el arranque -8- de la tubulura de una amplia boca -6-, que para facilitar la limpieza del interior del depósito, está inclinada unos 45° con lo que no precisa retirarlo de la nevera ni aún para rellenarlo de agua. Esta boca se cubre con un tape plano a presión de material plástico -7-.
- 20.
25. Todo cuanto no afecte, altere, cambie o modifique la esencia del depósito descrito, será variable a los efectos legales del actual Modelo.
- N O T A.
- Se reivindica como objeto de este registro por Modelo de utilidad:
30. 1.- Un depósito para reserva de agua enfriada, aplicable a las neveras domésticas, caracterizado por el hecho de que consiste en un tarro prismático, de bases rectangulares; provisto de una tubulura lateral inferior propia para ser conectada a la entrada del serpentín metálico de refrigeración, y la arista superior frontal deformada para engendrar el arranque de la tubulura de una amplia boca, que para facilitar la limpieza del interior del depósito, está inclinada unos 45° con lo que no precisa retirarlo,
35. de la nevera, ni aun para rellenarlo de agua, quedando
40. cerrada esta boca por una tapa a presión circular aplana-



da, de material plástico.

Sean cuales fueren las circunstancias que concurren con la esencialidad del Modelo de utilidad definido en la anterior reivindicación, cual objeto es:

45. 2.- "UN DEPOSITO PARA RESERVA DE AGUA ENFRIADA, APLICABLE A LAS NEVERAS DOMESTICAS".

50. . Consta la presente memoria de tres hojas foliadas, mecanografiadas por una sola cara y del dibujo unido a la misma.

Barcelona diez y ocho de abril de mil novecientos cincuenta y tres.

P.A. de D<sup>a</sup> Josefa Riera Rovira, Vda. de Francisco Camps,

L. DURAN  
P. P.

36070



Fig. I

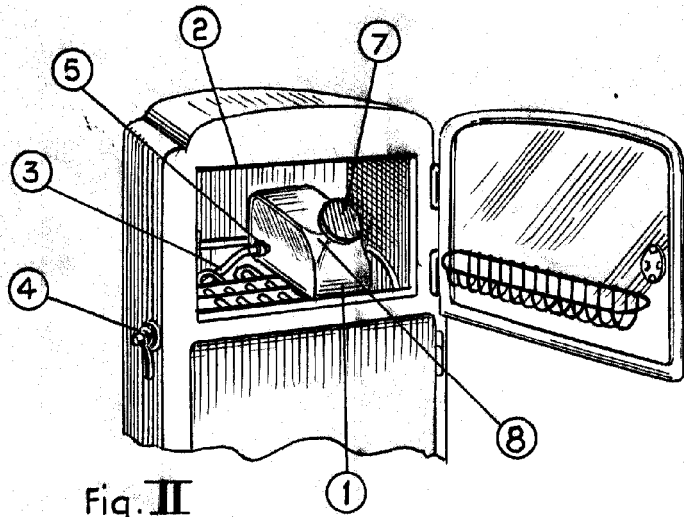
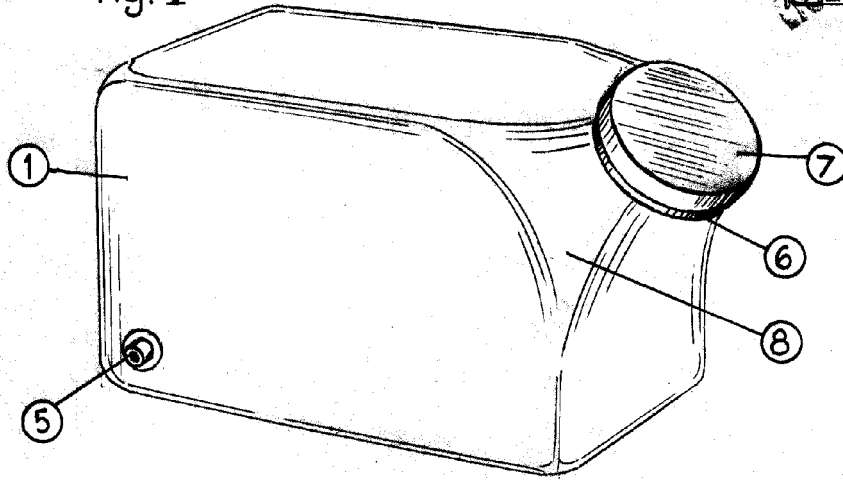

Fig. II

Barcelona, 18 de abril de 1953.  
P. P.

L. DURAN  
*[Signature]*

ESCALA VARIABLE