

36064



36064

MEMORIA DESCRIPTIVA
=====

correspondiente a un MODELO DE UTILIDAD, por 20 años, a favor de D.MANUEL GARCIA GONZALEZ, de nacionalidad española y domiciliado en MADRID, calle Jardines, 3, por: "FICHERO METALICO PORTATIL".

- o - o -

La acción de catalogar y clasificar datos sobre determinados asuntos, no hay duda que ha revestido gran importancia en todo momento; pero así como en tiempos pasados, esta clasificación y conocimiento quedaba generalmente reducida a la capacidad nemotécnica de los hombres, poco a poco se fué reco-

5.- giendo mediante escritos o impresos, y posteriormente clasificándose con arreglo a determinadas cualidades o analogías, dando lugar a la creación de los índices y ficheros.

No hay duda de que la humanidad no hubiera llegado a conseguir los conocimientos actuales, y al desarrollo de los inventos y descubrimientos que tan portentosos nos parecen sin el auxilio de ficheros que catalogaban y clasificaban los trabajos, los datos y los resultados obtenidos .

10.-

Ninguna oficina, ni el mas modesto negocio o industria puede hoy desarrollarse sin un control y clasificación adecuada, que llega hasta la vulgar agenda de bolsillo donde ha sido

15.-

36064



preciso introducir el índice, que no es más que un elemental fichero.

20.- El conocimiento de todo lo anterior, el saber la enorme importancia que para el técnico, el comerciante, el industrial, el viajante y tantos otros tiene el poder conocer y tener a mano una serie de datos imprescindibles en sus cortos o largos desplazamientos, nos condujo a idear un fichero portátil de bolsillo, metálico de fácil manejo, y capaz de dar un rendimiento tan perfecto como el más complicado muebde.

25.- Nuestro modelo está constituido, tal como ha sido representado en el dibujo adjunto en que se ve en posición de frente en la figura 1; con las tapas superiores ligeramente abatidas en la figura 2, y totalmente abierto en la figura 3; por una caja metálica (1) formada por dos cuerpos que forman la caja, que se articulan en su parte inferior con una pieza que constituye la base; la articulación se logra mediante dos bisagras (2) y la abertura, al igual que las tapas de un libro, de los cuerpos laterales se regula mediante unos pivotes (3) que se deslizan en unos orificios rasgados en forma de ojal (4), situados sobre los dos bordes de la pieza base, y que impiden el que la abertura pase de un determinado ángulo.

35.- Los dos cuerpos o lados que constituyen cada uno a la mitad de la caja, carecen de bordes en su último tercio superior, substituyéndose mediante dos piezas (5) que se fijan a los laterales de los citados cuerpos mediante remaches (6) que hacen las veces de ejes, de manera que cerradas las dos piezas y los dos cuerpos constituyen una caja o estuche aplastado de tamaño de un libro de bolsillo, si bien el tamaño es variable.

40.- Las piezas (6) llevan unos orificios (7) que se ajustan por simple presión, debida a la flexibilidad de la pieza, en



unos botones (8) que resaltan del lateral, y que sirven para que al abrir el fichero y abatir totalmente las piezas de cierre, estas constituyan dos pies perpendiculares al plano de apoyo que ensanchan la base del fichero dándole gran estabilidad.

50.- Sobre el borde superior de las piezas de cierre (5) se dispone un dispositivo o pequeño cerrojillo (9) para mantener cerrado el fichero. El sistema de cierre puede ser incluso cerraduras; es decir, que no está limitado a un determinado tipo.

55.- En el interior de la caja se disponen realizadas en cartulina, o papel, y debidamente impresas, las fichas cuya clasificación se obtiene mediante separadores de cartulina sobre cuyo borde va marcada una letra para ordenarlas alfabéticamente, u otro sistema convencional.

60.- Descrito el modelo y representado en su realización práctica, hemos de hacer constar que lo ha sido a título enunciativo pero no limitativo, pudiendo presentar pequeñas variaciones de detalle, en cuanto a tamaño y material constructivo, sin que por ello varíe su naturaleza esencial.

- - - - -

REIVINDICACIONES

70.- 1ª).- "FICHERO METALICO PORTATIL", que se caracteriza porque está constituido por una caja metálica, formada por dos cuerpos que articulan a una piezabase que forma uno de los laterales, mediante dos bisagras situadas en las aristas, y cada uno de los cuerpos cuyos bordes al unirse forman la pieza base los cantos o lados menores de la caja están constituidos a su vez por dos piezas, una que forma la mitad de la caja, y que carece de bordes en la parte superior y otra que forma estos bordes y que se articula con la primera de manera que

75.-

-36064



pueden abrirse y abatirse hasta formar un ángulo de 135º aproximadamente.

80.- 2ª).- "FICHERO METALICO PORTATIL", que se caracteriza porque los cuerpos laterales que forman el fichero no pueden abrirse más allá de un determinado ángulo por estar limitado su movimiento mediante unos pivotes que desplazan en orificios rasgados situados a ambos lados extremos de la pieza base.

85.- 3ª).- "FICHERO METALICO PORTATIL", que se caracteriza porque las dos piezas que forman los bordes superiores son abatibles y al doblarse quedan perpendiculares a la superficie de sustentación cuando el fichero está en posición de abierto, manteniéndose fijas en esta posición por el encaje de un resalte o botón en un orificio dispuesto sobre ellas.

90.-

4ª).- "FICHERO METALICO PORTATIL", que se caracteriza porque abierto el fichero las fichas quedan delimitadas lateralmente por los bordes de la pieza base y los de los cuerpos laterales, que forman abiertos un amplio ángulo de unos 90º.

95.- 5ª).- "FICHERO METALICO PORTATIL".

La presente memoria descriptiva consta de cuatro hojas, foliadas y escritas a máquina por una sola de sus caras, componiendo un total de noventa y ocho líneas incluidas estas.

Madrid, 4 de mayo de 1.953

ANTONIO ESCRIBA

F.R.

36064

Fig. 1

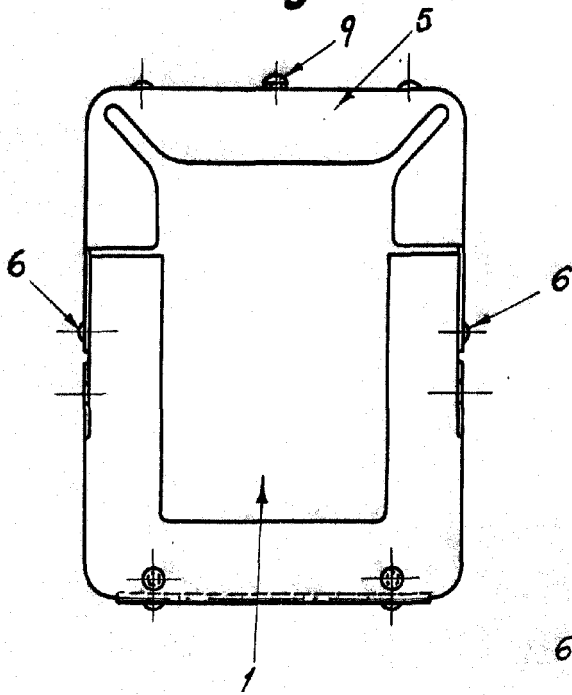
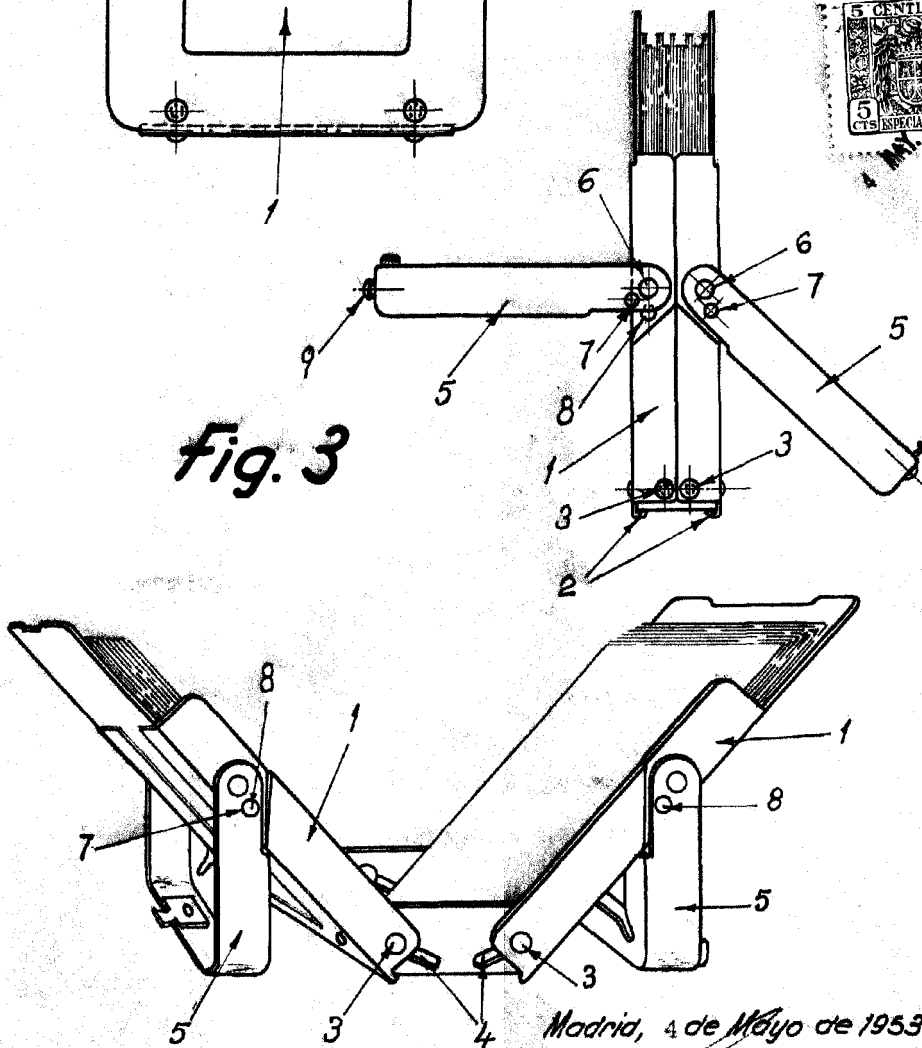

Fig. 2



Fig. 3



Madrid, 4 de Mayo de 1953

ANTONIO GARCÍA GONZÁLEZ

Escaleta variable.