

36062

36002



MEMORIA DESCRIPTIVA
=====

correspondiente a un MODELO DE UTILIDAD , que se solicita por veinte años, a favor de D. Manuel GARCIA GONZALEZ, de nacionalidad española, residente en MADRID, Jardines, 3, por: "SOPORTES DE FANTASIA".

5.-

Para cumplir la misión de exhibición en exposiciones y esparates como indicadores de precio y calidades, o como ornamento en los pequeños despachos utilizable, bajo la forma de calendarios, se han ideado, y existen en el mercado, infinidad de tipos y modelos de objetos más o menos complicados y llamativos; pero el conseguir un soporte numerador o fechador que reúna la calidad de captar la atención a la de una elegante sencillez y una construcción altamente económica, ya es mucho menos frecuente.

10.-

El objeto base de este registro, viene a ofrecer al mercado un soporte que a su condición fundamental de gran atracción, une el tratarse de un elemento totalmente nuevo, sencillo, económico y muy elegante, aparte de otras



15.- cualidades de limpieza, higiene y sencillez en la composición de cifras y escritos; efectos primordiales en su finalidad que le hacen resaltar y lo valorizan en sus múltiples usos, por la claridad y perfección de lo escrito que se destaca en forma inigualable y atractiva.

20.- El modelo que hemos representado en los dibujos adjuntos, bajo dos formas de realización, que únicamente varían en su configuración externa, pero no en su esencia, quedan descrito casi a la vista de las figuras que corresponden la primera a una vista frontal del numerador, o indicador, la figura 2, es una sección transversal del tipo representado frontalmente en la figura 1, las figuras 3 y 4, son igualmente frente y sección de otra forma constructiva, y las figuras 5 y 6 corresponden a las pequeñas piezas donde van grabadas las letras o números que forman los tipos de este curioso soporte.

30.- Consiste el soporte en un cuerpo construido en plástico transparente, cristal, chapa u otra materia apropiada cualquiera, de formas prismática regulares o no (1). que presenta en su frente una caja de sección rectangular (2) donde ajustan unos pequeños cubos (3) o paralelepípedos (4) construidos en plástico, metal, cerámica o materias similares opacas o transparentes, sobre cuyas caras, van grabados números, letras, signos, etc. que sirven para, combinándolos y encajándolos en el espacio (2) formar números o frases.

40.- El número de cajas (2) es variable; es decir, que una superficie frontal, puede tener dos o más cajas de distintas longitudes y medidas para componer, en una, frases o conceptos indicativos del producto a que se refiere el precio marcado en el otro espacio o caja.

45.- La cubos o paralelepípedos tienen un fuerte contraste entre los colores de los cuerpos y el de los signos o letras, de manera que en la exposición resalte el máximo incluso por la utilización de lintura fluorescente.

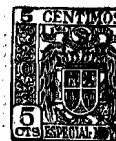

50.-

El diferente colorido o material que forman las piezas cúbicas o tipos, resalta fuertemente sobre la transparencia de la base, la cual lleva indistintamente, una muesca (5) o varias, donde se puede introducir una cartulina u otro objeto con una leyenda o bien adherir a su parte posterior para que se vea por transparencia una marca, grabado o dibujo (6).

55.-

Aun cuando han sido representadas dos formas de realización que figuran en los dibujos antes descritos, de lo expuesto se deduce fácilmente que sin cambiar la

60.-

naturaleza esencial del soporte, el número de formas constructivas, es infinito, ya que cualquier cuerpo prismático y en esta definición quedan incluidas las formas resultantes de cilindros cortados por planos paralelos a su eje, o de superficies curvas y planas unidas formando

65.-

su contorno un prisma.

- - - - -

REIVINDICACIONES

=====

70.-

1ª).- "SOPORTES DE FANTASIA", que se caracteriza porque está constituido por una pieza prismática con dos bases extremas formando un cuerpo regular o no, que presenta sobre una de sus caras cajeados donde se ajustan pequeñas piezas en forma de dados o paralelepípedos sobre cuyas caras van grabados números, signos o letras de manera que de su ornamentación se obtienen cifras o palabras; siendo la materia constructiva, plástico o similar, transparente y realizándose los dados y paralelepípedos que constituyen los tipos, en la misma materia o en otra apropiada con colorido de contraste fuerte.

75.-

80.-

2ª).- "SOPORTES DE FANTASIA", según la anterior reivindicación que se caracteriza porque la pieza lleva muescas donde se soportan y encajan planchas publicitarias y soportes u otros aplicables.

36062



1933

85.-

3).- "SOPORTES DE FANTASIA", según las anteriores reivindicaciones, que se caracteriza porque sobre la cara posterior del cuerpo lleva dibujos para ser vistos por transparencias.

4).- "SOPORTES DE FANTASIA".

La presente memoria descriptiva consta de cuatro hojas foliadas y escritas a máquina por una sola de sus caras componiendo un total de líneas ochenta y nueve.

Madrid, 4 de mayo de 1.953.

ANTONIO ESCHIVA
P. B.

33082

Fig. 1

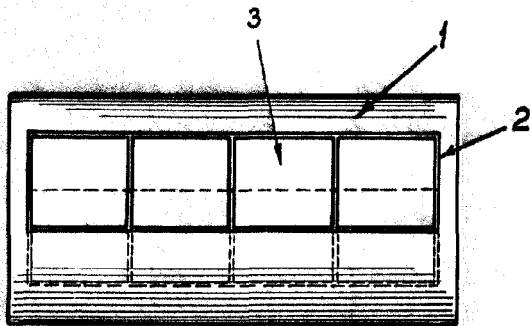

Fig. 2

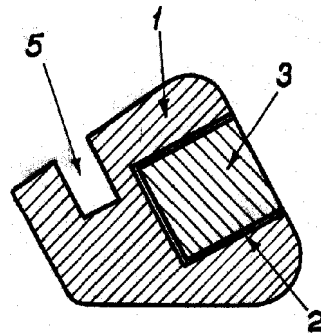

Fig. 3

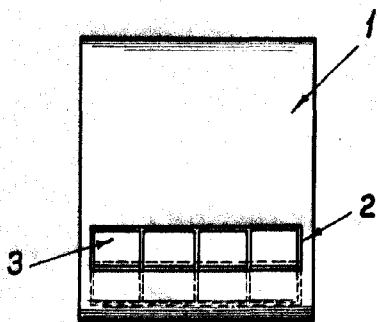

Fig. 4

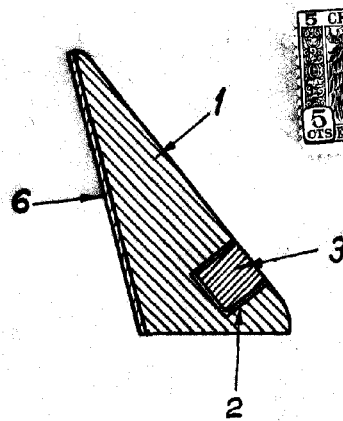

Fig. 5

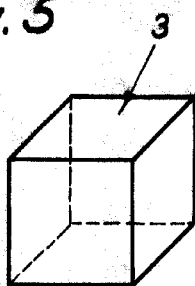
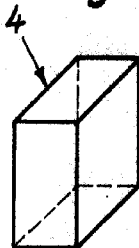

Fig. 6



Madrid, 4 de Mayo de 1953.

ANTONIO ESQUIVA
E.P.

[Handwritten signature]

Escala variable.