

36052

30



36052

MEMORIA DESCRIPTIVA

para

un Modelo de Utilidad
por veinte años en España

a favor de

la firma Nexana, S.A.

-sociedad española-

residente en

Bilbao (Vizcaya) Ibáñez de Bilbao, 2

por

" ESPOLVOREADOR TRANSPORTABLE "



5 El presente modelo de utilidad se refiere a un espolvoreador transportable, que colgado de los hombros y colocado sobre el pecho o vientre, puede ser manejado por la misma persona que lo lleva y está especialmente indicado para la lucha contra las plagas del campo.

10 Como es sabido, existen numerosos espolvoreadores para la utilización de productos insecticidas en polvo, entre los que existen modelos que pueden transportarse en la espalda, y son accionados a mano por medio de bombas, y otros provistos de motores, pero todos ellos menos sencillos que el que se reivindica, que reúne las características de un espolvoreador
15 utilísimo, de poco peso y muy fácil manejo. Su característica más interesante es el pleno rendimiento que proporciona por la distribución ventajosa del mecanismo que acciona el agitador y el soplador.

20 Esencialmente el espolvoreador cuyo modelo se reivindica está constituido por un recipiente, destinado a contener el polvo que interese, y que va unido a las correas o cinchas que permiten colgarle de los hombros de la persona que haya de transportarlo, cuyo recipiente se cierra, en la parte superior,
25 por una tapa apropiada y, en un costado de la inferior, lleva el mecanismo de accionamiento que se maneja por una manilla (que en el espolvoreador colocado queda a la derecha), cuyo mecanismo, mediante transmisiones adecuadas, mueve el eje de un agitador que entra por la parte inferior en el recipiente, así como también el acoplador, al cual pasa el producto a espolvorear por intermedio de un dispositivo manejado a mano, que permite regular la cantidad.

36052



Dentro de las reivindicaciones que se establecen, pueden construirse espolvoreadores de las formas y tamaños que se deseen, utilizando en su construcción los materiales que se estimen oportunos; pero como tales variaciones, así como las que puedan hacerse en detalles de presentación u organización, no afectan a la esencialidad reivindicada, los que se construyan con cualquiera de esas modificaciones no será sino variantes igualmente comprendidas y protegidas por el presente registro.

En esta idea las adjuntas figuras corresponden únicamente a una forma de ejecución, sin carácter alguno limitativo, que se presenta a título de ejemplo de realización, para concretar cuanto se dice en esta memoria descriptiva.

La fig. 1 muestra en vista por su parte anterior y corte parcial un espolvoreador, establecido de acuerdo con lo que se reivindica.

La fig. 2 presenta la vista lateral del espolvoreador.

Con referencia a dichas figuras y a los números que sobre ellas designan los detalles esenciales del aparato representado, que interesan a los fines de esta memoria, la descripción del mismo es como sigue:

Está constituido por el recipiente 1, destinado al producto a espolvorear, que va cerrado por la tapa 2 y unido en su parte superior a las correas o cinchas 3, que se colocan en los hombros de la persona que transporta el espolvoreador.

La parte inferior de dicho recipiente lleva colocado

36052

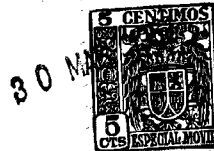

en su costado el mecanismo 4 de accionamiento, que se maneja por la manilla 5 y por el cual se mueve una transmisión 6 de tornillo sinfín, que a su vez acciona el agitador 7 que gira en el interior del recipiente.

5 Además, dicho mecanismo mueve también el eje 8 del soplador 9, del cual sale el polvo por el conducto 10 el tubo flexible 11, que lo conduce donde se desee.

 Entre la salida del recipiente 1 y la entrada en el soplador 9, va colocado un dispositivo 12, que permite regular
10 la cantidad de producto a espolvorear.

 El manejo del aparato descrito es muy sencillo y práctico: colocado colgado de los hombros, sobre el pecho o vientre de la persona que lo maneje, la misma, con su mano derecha, hace girar la manilla 5, mientras con la izquierda maneja el
15 tubo flexible 11 y lo dirige al objeto o lugar a espolvorear, regulando la cantidad que sale mediante el indicado dispositivo 12.

36052



N O T A

El presente modelo de utilidad comprende las siguientes reivindicaciones:

5 1.- Espolvoreador transportable caracterizado porque está constituido por un recipiente, destinado a contener el polvo que interese y unido a correas o cinchas, que permiten colgarlo de los hombros de la persona que ha de transportarlo, apoyado en su pecho o vientre, cuyo recipiente se cierra en la parte superior por una tapa y en un costado de la inferior, lleva el mecanismo de accionamiento, que se maneja por una manilla que, cuando el espolvoreador está colgado, queda a la
10 derecha.

15 2.- Espolvoreador transportable según lo reivindicado en el punto anterior, caracterizado porque ese mecanismo, mediante transmisiones adecuadas, mueve el eje de un agitador, que entra por la parte inferior del recipiente, así como también al soplador, al cual pasa el producto a espolvorear por intermedio de un dispositivo, manejado a mano, que permite regular la cantidad.

20 3.- Espolvoreador transportable.
Según se describe y reivindica en la presente memoria descriptiva y se ilustra con los dibujos que a la misma se acompañan.

Consta esta memoria de cuatro hojas foliadas y escritas a máquina por una sola de sus caras.

Madrid, a 30 MAR. 1953

A handwritten signature in dark ink, appearing to be a stylized name.



Fig. 2.

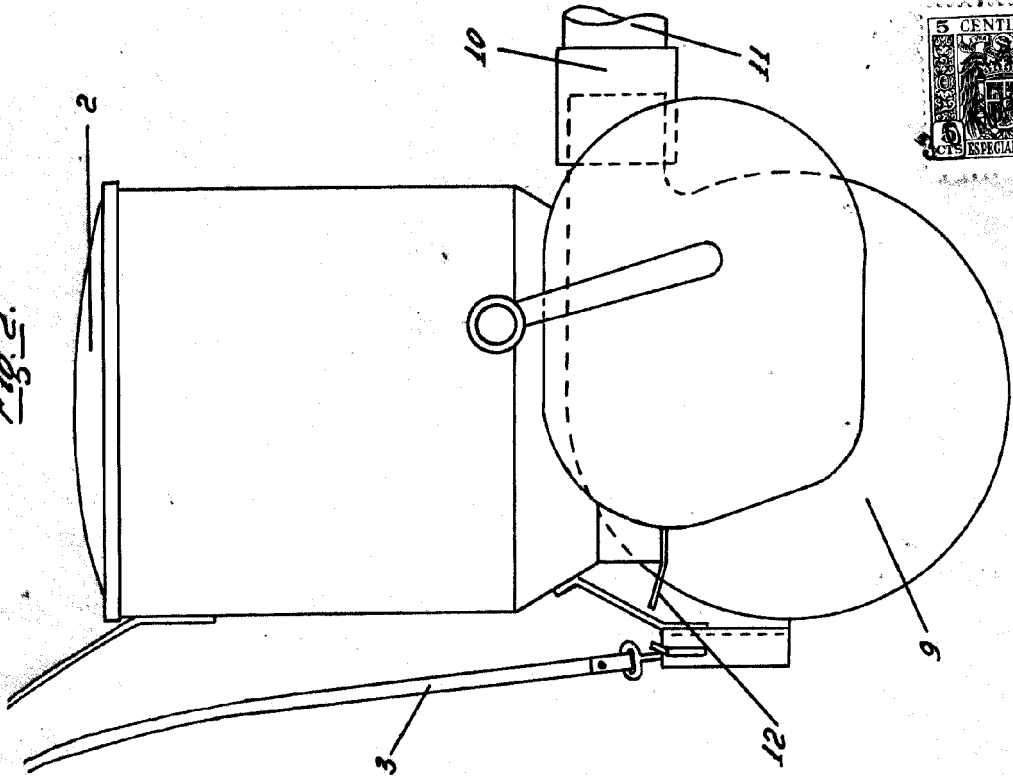
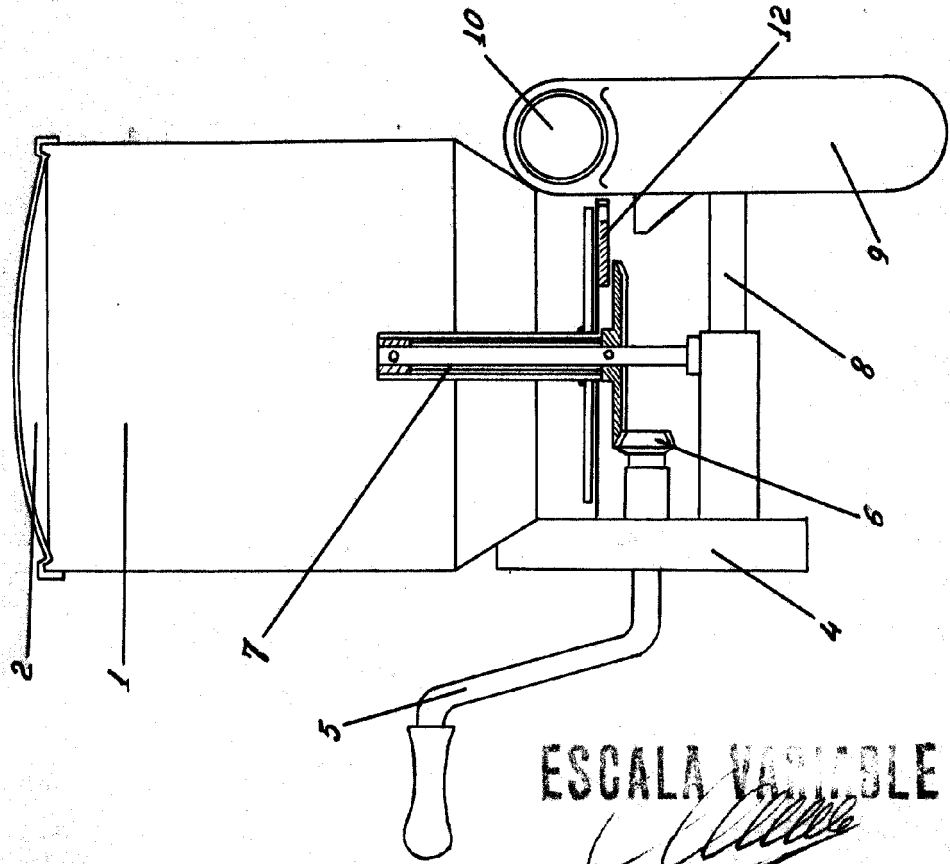

Fig. 1.



ESCALA VARIABLE

15038