



33006

MEMORIA DESCRIPTIVA  
=====

correspondiente a un MODELO DE UTILIDAD, cuyo registro -se solicita por veinte años, a favor de D. Luis LON COMES, de nacionalidad española, residente en BARCELONA, Pavia, 14, por: "ESTUCHE O ENVASE PARA BARRAS DE JABÓN DE AFEITAR".

-----

- Diferentes soluciones se han tratado de hallar para resolver el problema de guardar y transportar la barra de jabón destinada al afeitado. Varios son los inconvenientes que presenta el jabón de afeitado para su conservación, debido a que al quedar con humedad y guardarlo en el estuche, perdía aroma, llegando en algunos casos hasta a emitir un olor desagradable; por otra parte el uso de envases metálicos que se oxidaban, tanto si eran de hierro, como de latón, perdiendo el niquelado o cromado cuando se recurría a este medio para conseguir una mayor resistencia al óxido, al cabo de poco tiempo.
- 5.-
- 10.-

El tener que emplear el estuche para transportar el jabón en viajes por cortos que éstos sean, envolviendo el estuche entre otras ropas y enseres, contaminándoles con el olor a humedad, es otro de los aspectos que no se

15



58006

había resuelto debidamente.

20.- El modelo objeto de este registro, ha sido estudiado con la finalidad de conseguir una perfecta ventilación de la barra y una mayor comodidad en la extracción, ya que como todos sabemos, es frecuente tener que recurrir a golpes u objetos punzantes para sacarla del estuche cuando se queda adherida a sus paredes,

25.- En el dibujo que acompaña a esta memoria como es preceptivo se ha representado en la figura 1, una perspectiva del modelo, en la figura 2, una sección del mismo.

30.- Su descripción es elemental: se trata de un estuche cilíndrico (1) con su correspondiente tapa (2) construido en material plástico inoxidable que presenta en la base (3) un orificio (4) por el que penetra el aire, circulando en el espacio o huelgo que queda entre el estuche (1) y la barra (2) de jabón.

35.- Por el orificio (4) puede introducirse ligeramente el dedo para impulsar la barra hacia el exterior con toda facilidad.

40.- Descrito y representado el modelo, hemos de hacer constar que puede presentar variaciones de detalle relativas al colorido, ornamentación exterior y materia constructiva, sin que por ello, quede afectado su naturaleza esencial.

- - - -

REIVINDICACIONES

\*\*\*\*\*

45.- 1).- "ESTUCHE O ENVASE PARA BARRAS DE JABON DE AFEITAR", que se caracteriza porque estar formado por un cilindro con su correspondiente tapa, construido en material plástico inoxidable y no higroscópico, que lleva en la base un orificio, tal que permite pasar un de-



do a través de él para desplazar la barra.

2ª).- "ESTUCHE O ENVASE PARA BARRAS DE JABON DE AFEITAR".

50.-

La presente memoria descriptiva consta de tres hojas foliadas y escritas a máquina por una sola de sus caras componiendo un total de líneas cincuenta y dos.

Madrid, 29 abril 1.953.

ANTONIO ESCRIBA  
P. P.

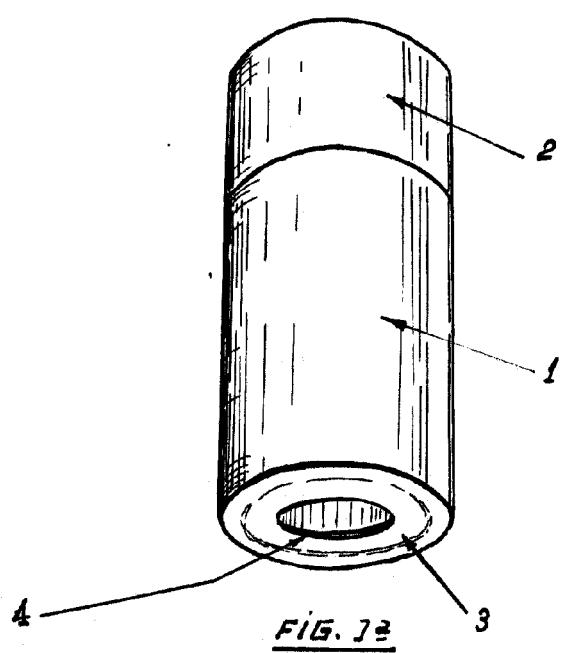
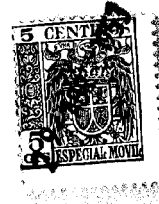

3600R

FIG. 1

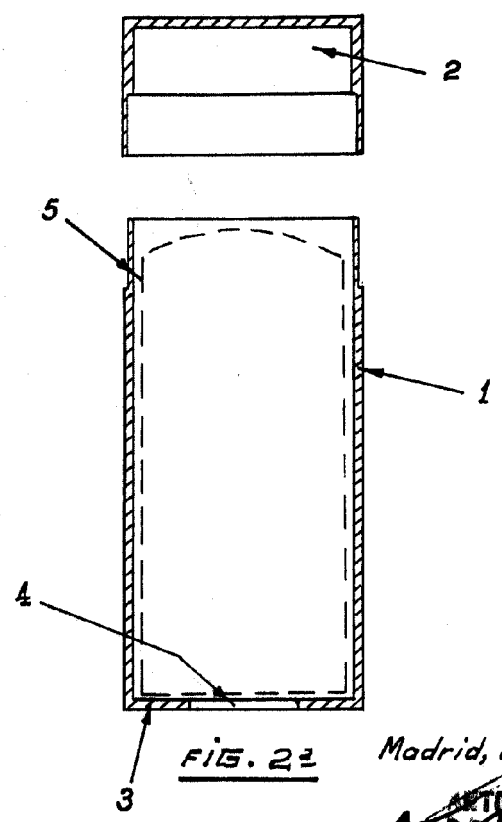

FIG. 2

Madrid, 29. Abril 1.953

ANTONIO ESCOBAR

ESCALA VARIABLE