



36005

36005

MEMORIA DESCRIPTIVA

=====

correspondiente a un MODELO DE UTILIDAD, que se solicita por veinte años, a favor de D. Arturo DEGLI AGOSTINI de nacionalidad italiana, residente en MADRID, calle de Alcalá, 72, por: "CAJA O BOMBONERA PLEGABLE METALIZADA".

- m Entre los estuches y cajas destinados a bombones, dulces, pañuelos y en general a los pequeños objetos destinados a obsequios, es quizás donde la fantasía de los diseñadores se ha extendido más ampliamente debido sin duda, a la característica especial y al fin de los objetos contenidos. No obstante lo anterior, la caja objeto de este registro presenta sin duda alguna, una originalidad absoluta unida a su práctica y económica realización.
- 5.-
- 10.- El fabricarse por estampación sobre una placa de cartón y no necesitar por su cierre ningún pegamento ni costura para formarla, la hace sumamente económica y si a ello se agrega el atractivo de su diseño y aspecto exterior, no hay duda que constituirá una grata novedad en el mercado.
- 15.-



36005

20.- El modelo que vamos a describir ha sido representado en los dibujos adjuntos de manera que facilmente se puede comprender cual es su montaje y su estructura, la figura 1, representa el desarrollo del envase tal como es al recortarle sobre la plancha de cartón, la figura 2, nos muestras en perspectiva una primera fase de plegado y la figura 3, representa la caja una vez terminado éste.

25.- El objeto de este modelo de utilidad está constituido por una superficie plana de cuyo centro (A), de forma rectangular o cuadrangular, que compone la base, parten unas prolongaciones (B) iguales, o dos a dos, que constituyen los lados del envase, formándose así una cruz, los lados iguales, o iguales dos a dos se prolongan simétricamente, dos de ellos opuestos en forma pentagonal (C) con una abertura perpendicular en su centro (D) para producir el cierre y los otros dos lados (E) se prolongan en forma sensiblemente rectangular, que coinciden en el centro para formar la tapa. partiendo de los lados respectivos exteriores dos arcos (F) que constituyen las asas de sustentación de envase. Los lados (B) que forman los del envase, se ensanchan formando un ángulo (G) de lados menores, con un hendido en su bisectriz, desde el ángulo interior al exterior. Las distintas partes descritas están delimitadas por líneas hendidas (H) para facilitar el plegado.

45.- Cuando los envases han de ser tronco-piramidales, invertidos o no, las disposiciones de los elementos no varían, sino que solamente se alteran los lados (B) que en este caso adoptan la forma trapecial consiguiente.

Los extremos de los brazos se pliegan a la altura precisamente de los ensanchamientos (G) y éstos se pliegan a su vez hacia el interior cuando se dobla la cruz por los lados del paralelogramo formado por el cruce de los brazos



50.-

de la cruz, formando un recipiente de base cuadrangular y si en esta posición se pliegan nuevamente los lados (E) provistos de las asas /F(toman la forma representada en la figura 2 pasando ahora las asas unidas por los ojales o aberturas (D) el conjunto queda como se vé en la figura 3, constituyendo un prisma de base cuadrada de muy poca altura con un asa en el centro de su cara superior para permitir su transportes.

55.-

Como se desprende de lo descrito para forma la caja o estuche no se precisa ni un solo cosido, ni pegamento, bastando con doblar el desarrollo de la figura por las líneas reseñadas hendidas (H).

60.-

El hecho de que el cartón sea metalizado, aparte de la finalidad de conseguir un aspecto más agradable, tiene la ventaja de hacerle impermeable, permitiendo conservar mejor el contenido, y evitando el que sobre su superficie se pueda depositar suciedad.

65.-

Es natural que tratándose de un objeto de fantasía, aun cuando de un gran valor práctico, puede presentar variaciones de detalle que si bien no afectan a su esencialidad, sí pueden referirse al tipo de metalizado, dorado, plateado, aluminio, cobre o cualquier otro, como asimismo a las ornamentaciones, grabadas sobre sus caras y dimensiones del modelo.

70.-

- - - - -

REIVINDICACIONES

75.-

1ª).- "CAJA O BOMBONERA PLEGABLE METALIZADA", que se caracteriza porque está constituida por una plancha de cartón metalizado, recortado por estampación u otro medio adecuado, en forma de cruz, de brazos perpendiculares y longitudes iguales, dos de los cuales, terminan en ángulo y presenta una abertura u ojal en el centro de su eje y en el sentido de éste.

80.-



85.- 2ª).- "CAJA O BOMBONERA PLEGABLE METALIZADA", según la anterior reivindicación, que se caracteriza porque los otros dos brazos terminan en dos curvas en forma de asa, cuyo diametro exterior medido sobre la inserción es ligeramente inferior a la abertura de los otros dos brazos; teniendo los cuatro brazos un ensanchamiento de iguales dimensiones en su base, y presentado unas líneas de dobles por el borde de estos ensanchamientos y por las líneas iguales de prolongación de los bordes de los brazos.

90.- 3ª).- "CAJA O BOMBONERA PLEGABLE METALIZADA", según las anteriores reivindicaciones, que se caracteriza porque realizado en cartón metalizado, la cara metálica queda al exterior al plegarlo, formando un estuche en forma de prisma de base cuadrada y variable altura que en centro de su cara superior presenta un asa para su transporte.

100.- 4ª).- "CAJA O BOMBONERA PLEGABLE METALIZADA".
La presente memoria descriptiva consta de cuatro hojas foliadas y escritas a máquina por una sola de sus caras componiendo un total de líneas ciento dos.

Madrid, 29 abril de 1.953.

ANTONIO ESCRIBA
P.E.



Fig. 1

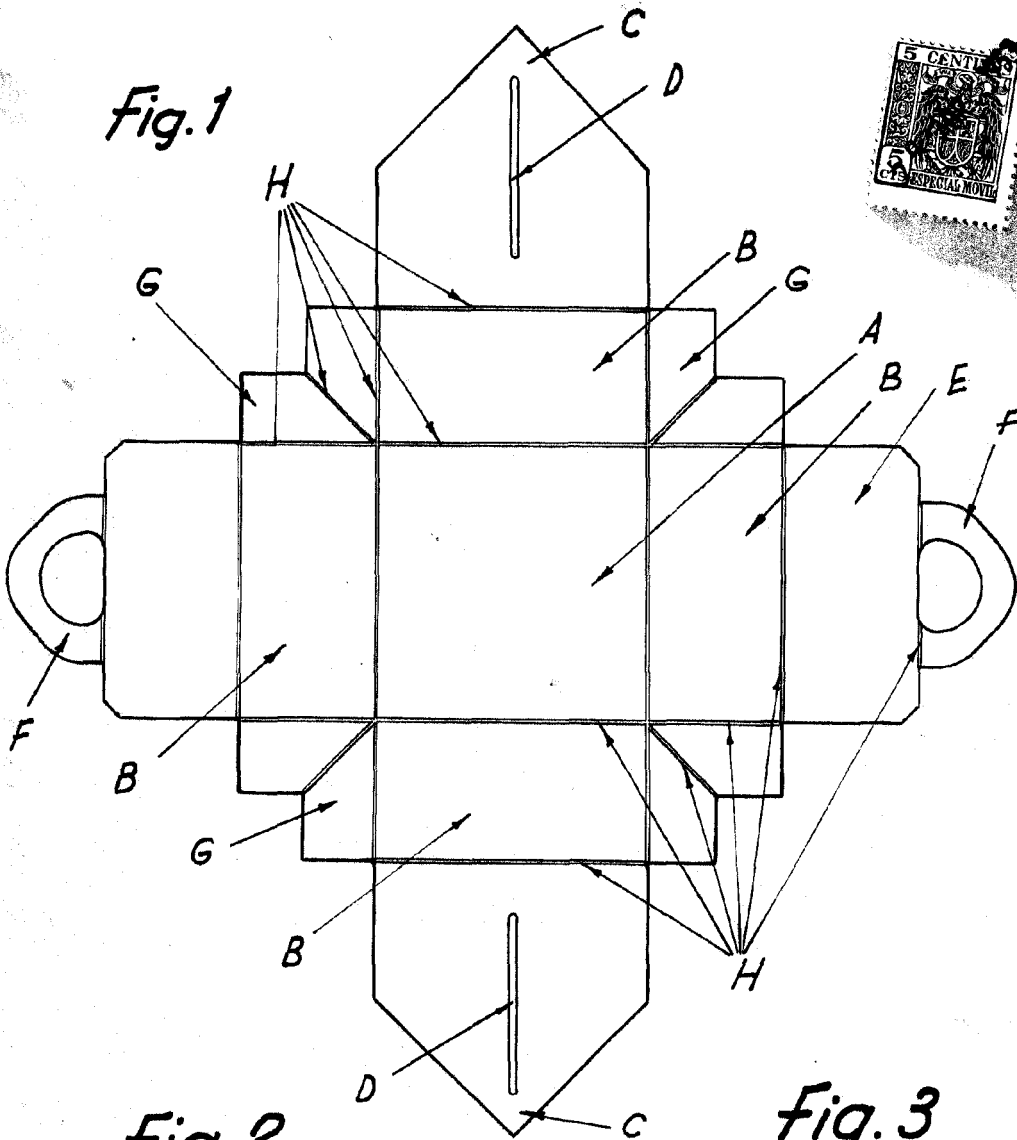

Fig. 2

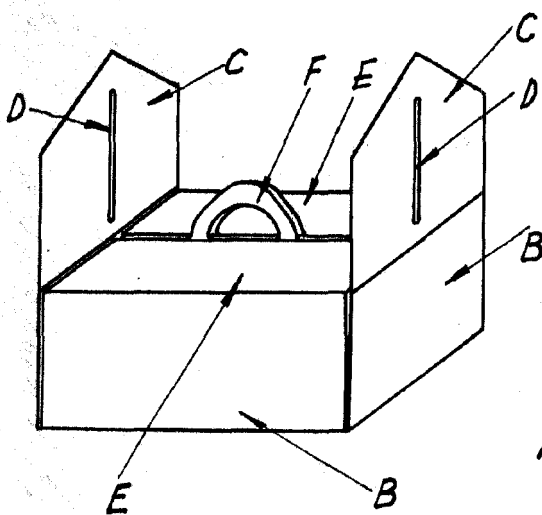
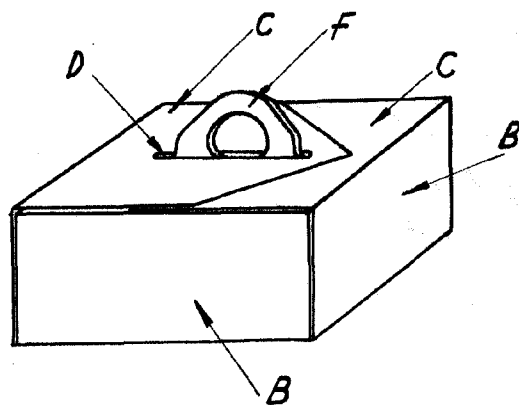

Fig. 3



MADRID, 29 DE ABRIL DE 1953

ANTONIO ESCOBAR
P. P.

ESCALA VARIABLE