

28

35916

Memoria Descriptiva

para

un Modelo de Utilidad,
por veinte años en España

a favor de

la r. s. Auto Union G. m. b. H.
- sociedad alemana -

residente en

Ingolstadt (Alemania) Schranzenstrasse, 3

por:

" CUERPO DE BUJE DE RUEDA COMPUESTO, ESPECIALMENTE PARA MOTOCICLETAS "

=====
Prioridad solicitud patente alemana A 15631 II/63d del día 28 de Abril de 1952.

=====
INVENTORES: D. Nikolaus Dörner,
D. Rudolf Seybold, y
D. Wilhelm Möhle;
todos de nacionalidad alemana.
=====

30976

28



R.M.

Se conoce una serie de clases de construcción de cuerpos de buje compuestos que se utilizan especialmente para motocicletas.

5 El modelo de utilidad se refiere a tal cuerpo de buje de rueda compuesto. Según el modelo de utilidad consiste éste en dos partes fundidas o prensadas que llevan las cajas de los cojinetes de los ejes y los empalmes de radios o discos; uno de ellos constituido como tambor de freno abierto hacia el exterior, susceptible de cubrirse por una tapa; las dos partes
10 del cuerpo del buje están unidas entre sí además por una envuelta exterior, preferentemente de chapa, que puede estar provista de nervios refrigeradores.

Por esta clase de construcción se crea un buje de rueda ligero, susceptible de fabricarse económicamente, porque
15 solo tienen que trabajarse pocas superficies. A causa de su delgadez de paredes y gran superficie irradiadora se evacua rápidamente el calor de frenaje.

Preferentemente contiene la parte del cuerpo de buje con el tambor de freno también la otra caja de cojinete de eje.
20 Por ello se facilita el montaje de reunión y se consigue una gran exactitud.

La construcción se hace especialmente estable y ligera cuando después de una ulterior ejecución del modelo de utilidad las cajas de cojinete de eje que rodean de modo tubular al eje
25 se reúnen en un cuerpo de disco de buje que lleva el tambor de freno, que para la mejor evacuación de calor puede tener además penetraciones.

30976

28



Por suplementos en las partes de cuerpo de buje puede conseguirse adecuadamente una transición concisa en la envuelta de nervios refrigerantes, de modo que hacia el exterior ya no es reconocible la composición del buje de varias partes.

5 El dibujo muestra un ejemplo de ejecución del modelo de utilidad, esto es:

La fig. 1 una sección por un buje de rueda delantera de una motocicleta.

La fig. 2 un detalle en el suplemento para radios.

10 El buje de rueda está compuesto de las partes 1 y 2 de cuerpo de buje y la envuelta exterior 3 de chapa con los nervios refrigeradores 4. Las partes 1 y 2 de cuerpo de buje tienen suplementos 5 con los que se consigue una transición concisa hacia la envuelta de chapa 3, y suplementos de empalme de radios 6 y 7. La parte de cuerpo de buje 1 lleva además las
15 cajas de cojinete de eje para los cojinetes de eje 8 y 9 y en 10 está por ejemplo soldada con la parte 2 del cuerpo de buje. Las partes de cuerpo de buje pueden estar, por ejemplo, también
20 soldadas en 11 y 12 con la envuelta de chapa 3. Las cajas de cojinetes de eje que rodean de modo tubular al eje, se reúnen en un cuerpo 14 de disco de buje portador del tambor de freno, con penetraciones 15.

25 En la fabricación del buje de metal ligero con espesor de pared delgado, como muestra la fig. 2, los lugares 16 de empalme de radios, portadores de los radios, pueden tener refuerzos 17.

30976



N O T A

El presente modelo de utilidad comprende las siguientes reivindicaciones:

5 1.- Cuerpo de buje de rueda compuesto, especialmente para motocicletas, caracterizado porque el cuerpo de buje consiste en dos partes fundidas o prensadas que llevan las cajas de cojinetes de eje y los suplementos de empalme de radios o de disco, una de las cuales está constituida como tambor de freno abierto hacia el exterior, susceptible de cubrirse por una tapa, así como en una envuelta exterior que une a ambas partes del cuerpo del buje, preferentemente en chapa que puede estar provista de nervios refrigeradores.

10 2.- Cuerpo de buje de rueda según la reivindicación 1, caracterizado porque la parte de cuerpo de buje con el tambor de freno contiene también la otra caja de cojinete de eje.

15 3.- Cuerpo de buje de rueda según las reivindicaciones 1 y 2, caracterizado porque las cajas de cojinete de eje que rodean de modo tubular al eje se reúnen en un cuerpo de disco de buje, portador del tambor de freno, que puede tener penetraciones.

20 4.- Cuerpo de buje de rueda según las reivindicaciones 1 a 3, caracterizado por suplementos en las partes de cuerpo de buje con los que se consigue una transición concisa hacia la envuelta de nervios refrigerantes.

25 5.- Cuerpo de buje de rueda compuesto, especialmente para motocicletas.

Según se describe y reivindica en la presente memoria descriptiva y se ilustra con los dibujos que a la misma se acompañan.

345976

28 AB



Consta esta memoria de cuatro hojas foliadas y escritas a máquina por una sola de sus caras.

Madrid, a 28 ABR. 1953

GUILLERMO ROZAS

P. P.

A handwritten signature in dark ink, appearing to read 'Guillermo Rozas', written over a horizontal line.

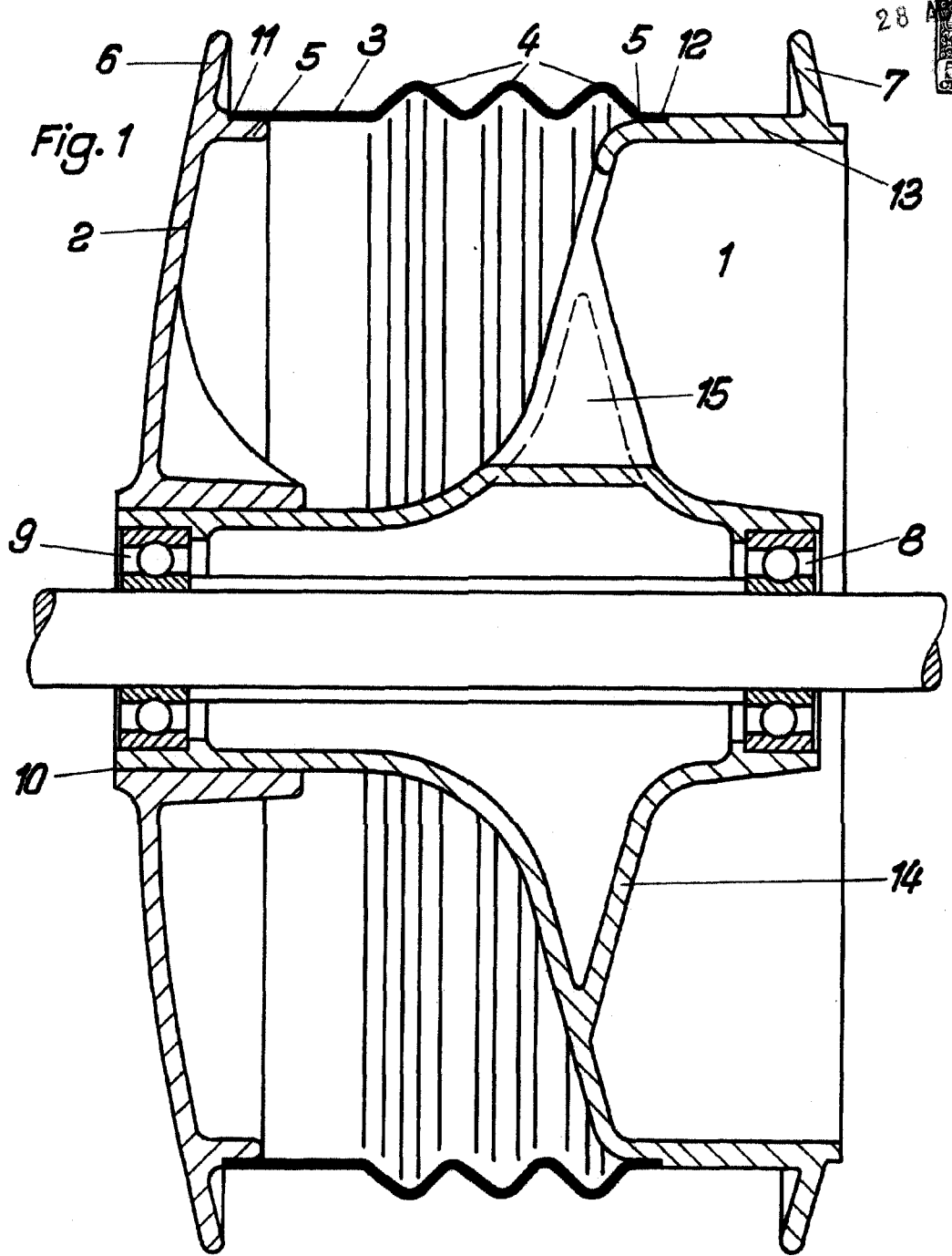
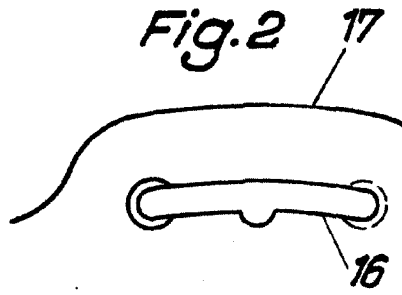

Fig. 1

Fig. 2



ESCALA VARIABLE
 GUILLERMO ROEB
 P. D.

Guillermo Roeb