

30919

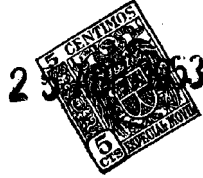

MEMORIA DESCRIPTIVA

que se acompaña a la solicitud de

UN MODELO DE UTILIDAD

a favor de INDUSTRIAS PATRIA, S.L., de nacionalidad española,  
residente en VIGO(Pontevedra), Gral. Aranda, 110,

por:

«UN MONEDERO»

====5:5:====

La presente Memoria se refiere a un monedero de características especiales por cuyo objeto se solicita el correspondiente MODELO DE UTILIDAD a fin de garantizar a favor de la entidad recurrente su derecho a la explotación exclusiva en toda España, sus Colonias y Protectorado, conforme y al amparo del vigente Estatuto sobre Propiedad Industrial.

5

A continuación se hará una detallada descripción del monedero preconizado, con referencia a los planos que se acompañan en los cuales se representa un ejemplo preferente



10 de ejecución , susceptible de modificación en todas aquellas partes o elementos que no supongan una alteración fundamental de las caracteisticas esenciales que serán reivindicadas.

15 Según el ejemplo de ejecución representado, el monedero de referencia está integrado por un cuerpo o caja sustancialmente cilíndrica (2) que en sus bases presenta sendas aberturas semicirculares, conjugadas con unos resaltes de igual forma cuyo perfil establece una ranura de extensión apropiada para la penetración de monedas de un diámetro co-  
20 rrespondiente.

En el interior de la caja juegan dos tapas (1-3) de superficie lisa que se acoplan a tope sobre las citadas aberturas, presionadas por un resorte (4) cuyos extremos tienen asiento en las caras internas de las mencionadas tapas que  
25 a este efecto constan de un reborde que asegura la posición correcta del resorte indicado.

Las aberturas de las bases pueden ser de ancho variable, una con relación a la otra, para permitir la introducción de monedas de distinto diametro.

30 Conforme a la descripción que antecede las monedas se introducen de modo deslizante a través de las ranuras (7-7') sobre la superficie lisa de las tapas (1-3) o bien sobre la superficie de otras monedas ya introducidas, venciendo la resistencia del resorte (4), quedando siempre la última alojada en el resalte (8-8') y asomada al exterior, de  
35 manera que para extraerla basta deslizarla inversamente, ocupando entonces su lugar la moneda situado inmediatamente debajo, como consecuencia del efecto recuperador del resorte (4).

1 35919



40

En los planos que se acompañan:

La fig. 1ª.- Representa un despiece del monedero, viéndose en alzado y corte la caja (2) y tapas (1-3) que se ven también en proyección horizontal.

45

La fig. 2ª.- Muestra el monedero en conjunto visto en alzado y sección.

La fig. 3ª.- Es el mismo monedero en vista exterior y en perspectiva enseñando la manera en que se introducen las monedas.

50

La fig. 4ª.- Es una vista en perspectiva y sección demostrando el acoplamiento de las tapas y muelle interior.

La forma, dimensiones y materiales podrán ser variables y en general cuanto sea accesorio y secundario, siempre que no altere, cambie o modifique la esencialidad del objeto descrito.

55

Los términos en que queda redactada esta Memoria son ciertos y fiel reflejo del objeto descrito, debiéndose tomar estos con carácter amplio y nunca en forma limitativa.

#### N O T A

60

El MODELO DE UTILIDAD que se solicita recaera sobre las particularidades características de las siguientes reivindicaciones:

1ª.- Un monedero caracterizado por comprender un cuerpo hueco, preferentemente cilíndrico, presentando en sus bases



1953

65 unas aberturas semicirculares conjugadas con unos resaltes de igual forma cuyos perfiles establecen ranuras para penetración de monedas de un diámetro correspondiente.

70 2<sup>a</sup>.- Un monedero, según la reivindicación primera caracterizado porque en el interior de dicho cuerpo o caja se han previsto unas tapas circulares de superficie lisa que se acoplan a tope sobre las citadas aberturas, presionadas por un resorte espiral cuyos extremos tienen asiento en las caras internas de dichas tapas.

75 3<sup>a</sup>.- Un monedero, según las reivindicaciones anteriores, en el que las monedas se introducen a modo deslizante a través de las ranuras y sobre la superficie lisa de las tapas o sobre la superficie de la última moneda introducida, venciendo la resistencia del resorte, realizándose la extracción inversamente.

4<sup>a</sup>.- "UN MONEDERO".

----

Todo según queda expuesto en la precedente Memoria, que consta de cuatro hojas foliadas y mecanografiadas por una sola cara y hoja de dibujos que a la misma se acompaña.

Madrid, 25 abril de 1953

INDUSTRIAS PATRIA, S.L.

p. a.

35918

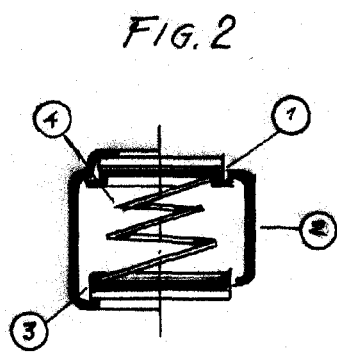
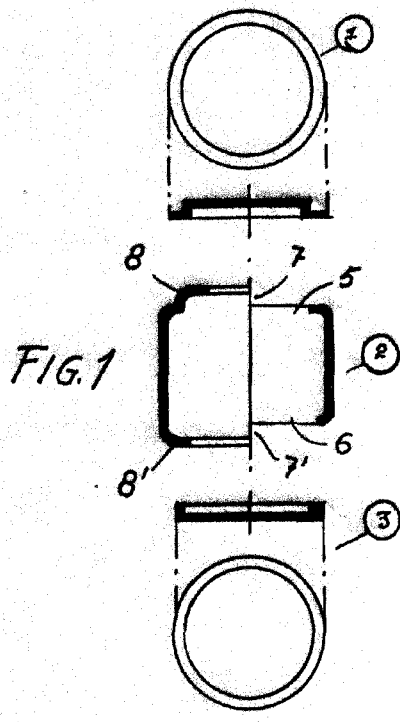
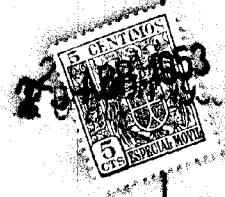

Escala variable

Polo

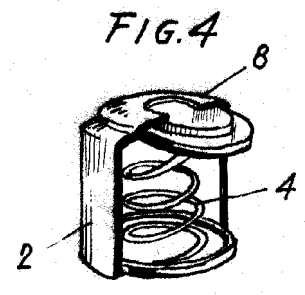
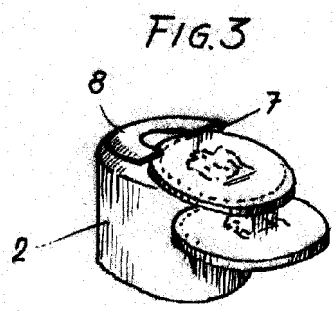

25 ABR. 1953

Modesto Polo  
Polo