

35918



MEMORIA DESCRIPTIVA

que se acompaña a la solicitud de

UN MODELO DE UTILIDAD

a favor de INDUSTRIAS PATRIA, S.L., de nacionalidad española, residente en VIGO (Pontevedra), Gral. Aranda, 110,
por:

“UNA PLACA PLÁSTICA PARA EL REVESTIMIENTO DE PAREDES O ZOCALOS”

=====

La presente Memoria, se refiere a una placa especial utilizable, en sustitución de las piezas cerámicas conocidas con el nombre de "azulejos", para el revestimiento de zócalos y paramentos diversos.

5 El empleo de los azulejos para los fines indicados, como es generalmente sabido, presenta sensibles inconvenientes derivados principalmente de su excesivo peso, su extraordinaria fragilidad, diferencias de colorido y de su complicada

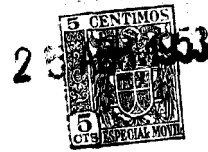

aplicación.

10 La placa plástica a que se contrae esta Memoria, viene a resolver definitiva y satisfactoriamente las deficiencias apuntadas, reportando sobre los azulejos las siguientes ventajas:

15 a) 90% menos de peso, lo que repercute en una facilidad para el transporte y embalajes, con la consiguiente economía; b) eliminación de roturas, factor este de gran importancia, ya que se puede calcular que, en las piezas empleadas hasta ahora corrientemente, se produce un 10 a un 20% de desperfectos; c) Uniformidad de color, debido a que la materia constituyente de las piezas cuyos colores son sólidos y
20 uniformes; d) sencillez de aplicación, ya que basta una pequeña porción de yeso que, en relación con las ventosas previstas, origina una fijación eficaz, reduciéndose así el coste de los materiales y mano de obra en una mitad por los
25 menos; e) perfecto ajuste, dado que la configuración obtenida por moldeado es homogénea.

Para facilitar las explicaciones de esta Memoria, se acompañan los dibujos correspondientes en los cuales se representa, a simple título de ejemplo, no limitativo, una forma de realización, que puede ser objeto de todas aquellas modificaciones de detalle que no supongan una alteración fundamental de sus características técnico-constructivas.
30

Según el ejemplo de ejecución representado, la pieza plástica de referencia consiste en una placa cuyo perfil presenta un biselado perimétrico (2),
35

El reverso de dicha placa va provisto de una espigas (3) en número y emplazamiento variable y en el centro, un resalte cilíndrico (4).

35918

25



40 Conforme a la descripción que antecede, para la
aplicación de las piezas, basta una pequeña porción de yeso
convenientemente extendido de manera que las espigas (3)
y el elemento cilíndrico (4) aseguran la inmovilidad de las
piezas, actuando este último a modo de ventosa.

En los planos que se acompañan:

45 La fig. 1ª.- Representa una de las piezas precon-
zadas, vista en alzado por su cara posterior.

La fig. 2ª.- Es la misma pieza vista en sección
transversal.

50 La fig. 3ª.- Es la misma pieza vista en perspecti-
va por su cara externa.

La fig. 4ª.- Muestra la pieza en perspectiva, por
su reverso.

55 La forma y dimensiones podrán ser variables y en
general cuanto sea accesorio y secundario, siempre que no
altere, cambie o modifique la esencialidad del objeto des-
crito.

Los términos en que queda redactada esta Memoria
son ciertos y fiel reflejo del objeto descrito, debiéndose
tomar con carácter amplio y nunca en forma limitativa.

N O T A

60 El MODELO DE UTILIDAD que se solicita recaerá sobre
las particularidades características de las siguientes rei-
vindicações:



65 1ª.- Una pieza para el revestimiento de paredes y zócalos, integrada por un elemento obtenido por moldeado en materias plásticas que, independientemente de su forma, se caracteriza por una placa provista de un biselado perimétrico, en cuyo reverso se han previsto solidariamente unas espigas y un resalte cilíndrico hueco.

70 2ª.- Una pieza plástica de revestimiento según la reivindicación primera caracterizada porque dichas espigas, en número y emplazamiento conveniente, con el resalte cilíndrico citado y en relación con el yeso, actúan de elementos de fijación y de ventosa respectivamente en la aplicación de la pieza a la superficie a recubrir.

75 3ª.- "UNA PLACA PLASTICA PARA EL REVESTIMIENTO DE PAREDES O ZOCALOS."-

Todo según queda expuesto en la precedente Memoria que consta de cuatro hojas foliadas y mecanografiadas por una sola cara y hojas de dibujos que a la misma se acompaña.

Madrid, 25 abril de 1953

INDUSTRIAS PATRIA, S.A.

p. a.

FIG. 1 35918

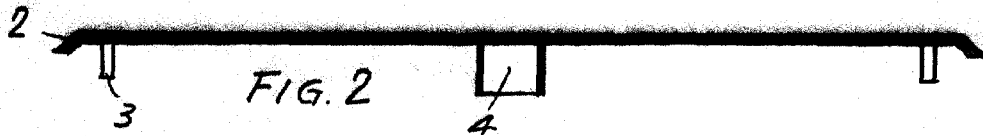
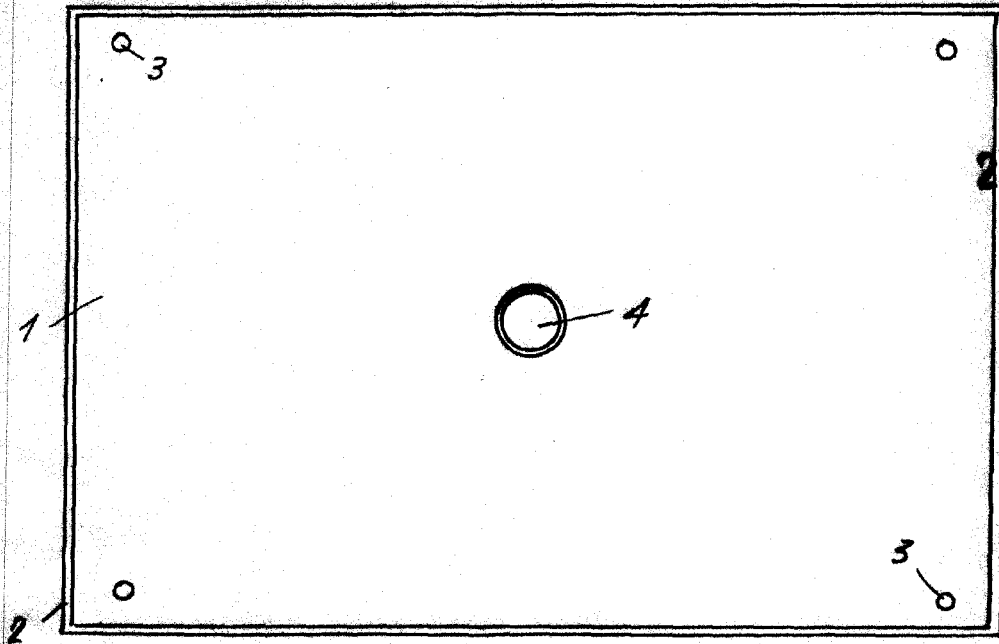

FIG. 2

Escala variable.

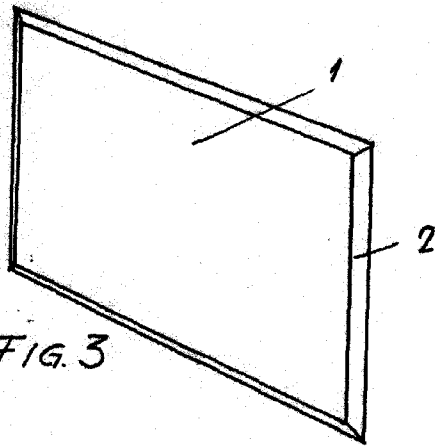
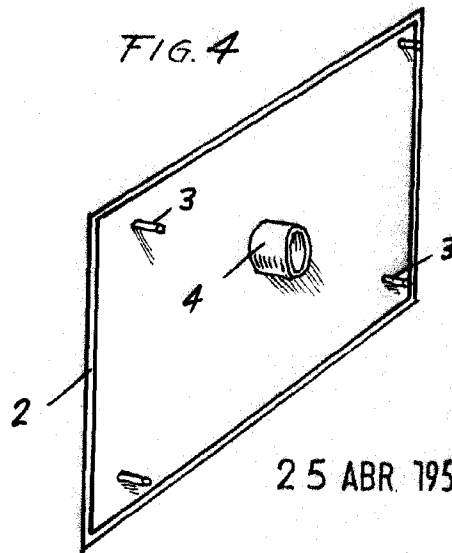

FIG. 3

Escala reducida

FIG. 4



25 ABR 1953

Modesto Polo

Polo