



1953

35792

35792

M O D E L O D E U T I L I D A D

por VEINTE años

en España, a favor de Don Agustín Domínguez Bantista,
de nacionalidad española, domiciliado en Madrid, calle
Maestro Arbós, 11, por:

«ENVASE PERFECCIONADO»

M E M O R I A D E S C R I P T I V A

El Modelo está relacionado con la fabricación de
envases, y en particular se refiere a un tipo de envase
de diseño especial, muy útil y adecuado para contener
productos alimenticios acondicionados en forma de cinta,
fideos, macarrones y similares.

5.-

Comprende este modelo, dos casquetes que se sitúan
en los extremos del envase y constituyen un medio de re-
fuerzo para el conjunto. Entre ellos, se encuentra rete-
nido el producto alimenticio, que se trata de envasar, y
este conjunto a su vez está envuelto por un lámina de pa-
pel transparente, lo que permite observar el contenido

10.-



desde el exterior del envase.

5.- Los modelos utilizados hasta la fecha para estos fines, suelen estar constituidos por una caja corriente, y en el mejor de los casos poseen una pequeña ventana de observación, que se cubre con un material transparente, por ejemplo, celofán. Estos envases suelen ser bastante costosos, por la mucha cantidad de cartón que requieren; bajo otro aspecto su mecanización es costosa y complicada.

10.- El actual modelo, por consiguiente, crea un tipo de envase completamente original, muy adecuado para contener productos alimenticios del tipo indicado y comprende únicamente dos casquetes laterales y una lámina transparente que cubre el conjunto de manera que, prácticamente, queda visible desde el exterior la totalidad del contenido del envase.

15.- Una organización de estas características nunca se encontró en el comercio, por las muchas dificultades con que se había tropezado al intentar obtener un acondicionamiento para productos alimenticios que resultase vistoso, eficaz y económico, sin embargo es evidente que un envase de estas características es muy deseable desde el punto de vista de su empleo, porque es impermeable y además es mucho más barato que los manufacturados hasta la fecha. La cuestión del coste es muy importante porque cada año se emplean estos envases en muy grandes cantidades y todo pequeño ahorro resultante de un perfeccionamiento o mejora adquiere grandes proporciones si se considera en los términos de la producción en gran escala.

20.- Con referencia al dibujo, el envase de la presente invención comprende dos casquetes de cartón o similar de

30.-



sección rectangular u otra -1- y -2- que quedan situados en ambos extremos del conjunto, de tal manera que las tiras o cintas del producto envasado quedan agrupadas por sus extremos en el interior de dichos casquetes.

5.- El conjunto así formado se encuentra protegido por un revestimiento de un material transparente, por ejemplo, celofán, que retiene ambos casquetes suavemente presionados en sentido de aproximación, obligando, de este modo, a permanecer agrupadas las distintas unidades que constituyen el conjunto.

10.- Se comprenderá que debido a la gran sencillez de este envase su mecanización es muy económica y no requiere de maquinaria especial, ni tampoco del empleo de obreros especiales, como sucede al envasar estos productos utilizando otro sistema.

15.- Esencialmente éstas son las características fundamentales del modelo de utilidad que aquí queda descrito, en el cual será susceptible de introducir todas aquellas modificaciones que la práctica pudiera aconsejar, siempre y cuando que con las variantes que se introduzcan no se desvirtúe la idea fundamental del objeto descrito.

20.- N O T A

Se declaran como de propiedad y novedad en España, el contenido de las siguientes

25.- R E I V I N D I C A C I O N E S:

1ª.- Envase perfeccionado que comprende: dos casquetes, que se sitúan en los extremos del conjunto de tiras, macarrones o similares que se envasa, agrupandolas, cuyos casquetes están formados por cuatro paredes cuadrangulares,



paralelas dos a dos para formar un caja, y una segunda pared lateral que constituye el fondo.

2ª.- Envase perfeccionado, según reivindicación 1ª, caracterizado por comprender dos casquetes a modo de caja con un lado abierto, que se sitúan en ambos extremos del conjunto de productos a envasar, caracterizándose además porque dicho conjunto se encuentra revestido por una lámina de material transparente, que simultáneamente protege y agrupa el producto y los casquetes que lo retienen.

3ª.- "ENVASE PERFECCIONADO"

Todo ello conforme se describe y reivindica en la memoria que antecede, que consta de 4 hojas escritas a máquina por una sola de sus caras.

Madrid, 20 ABR. 1953

L. del Rio Carras

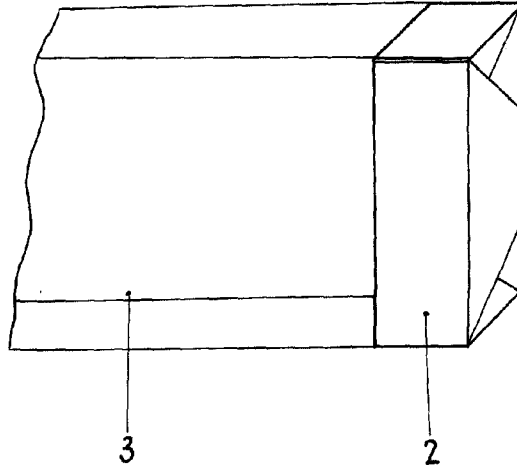
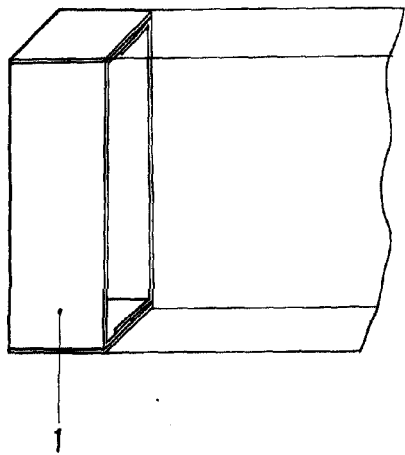

30.92

Madrid de Abril de 1953

Escala Variable

En Compañía de
D. A. Dominguez Bautista
[Signature]