

35787



35787

MEMORIA DESCRIPTIVA
=====

correspondiente a un MODELO DE UTILIDAD, por veinte años, a favor de D. Enrique MANUBENS RAMOS, de nacionalidad española, residente en BARCELONA, Pavia Letra F, por: "NUEVO TINTERO".

5.-

Es frecuente que en el empleo de los tinteros, cuyos modelos son infinitos en el mercado, se produzcan goteos, por lo regular desastrosos, al extraer la pluma de su interior. Pensando en obtener un tipo de tintero que uniera a su función como tal, las ventajas de una gran estabilidad y un dispositivo que permitiera un escurrido automático de la pluma en evitación de manchas siempre desagradables, se ideó el modelo que a continuación describiremos, y que representamos en los dibujos adjuntos, en una perspectiva total en la figura 1, en una sección en la figura 2, y dos detalles en sección del dispositivo de escurrido en la figura 3.

10.-

15.-

Es característico del tintero objeto de esta memoria el reunir también en él una pequeña ruleta ó juego para determinar los números de las quinielas por ejemplo o como



35787

simple distracción.

20.1.- El modelo se compone de un recipiente construído en material moldeable y que a título descriptivo representamos en forma oval (1) aun cuando puede, como se comprende, ser circular, poligonal o del cualquier otro contorno, que presenta una ruleta (4) alojada en una pequeña cavidad (7) provista de un botón en el extremo de su eje (5) para hacerla girar y una pieza o tapa-juntas que rebordea la cavidad de emplazamiento y al mismo tiempo sirve de guía y tope a la ruleta, (6).

25.- Todo el modelo que, como hemos indicado, está constituido por un material moldeable, tiene una superficie de cubierta única (2) pero en hueco interior, hay dos departamentos, uno la cavidad de la ruleta (7) y otro, el depósito de tinta (8), perfectamente separados uno de otro.

30.- El depósito de tinta (8) presenta un orificio roscado (9), donde se ajusta una pieza (3) que sirve de boquilla o entrada para la pluma, y que presenta en su extremo inferior una muesca donde encaja una pieza en forma de disco, (13) que está ranurada según líneas diametrales (14) de manera que al introducir la pluma se abre formando unos pequeños sectores que permiten el paso de la pluma adheriéndose a ella y escurriéndola al salir, volviendo a cerrar en virtud de la elasticidad, por estar construído el disco en caucho o plástico flexible.

35.- El disco de goma que hemos descrito, queda fijo a la boquilla (3), mediante la pieza roscada (10) que permite que el extremo de la pluma (15) se sumerja hasta una determinada profundidad; pero sin tocar nunca el fondo y el nivel de tinta (16) la cubre únicamente hasta una altura prudencial, sin que ni aún en posibles movimientos accidentales, le manche la tinta más arriba de lo previsto, ya que ésta entra por el orificio (17) y presenta tan poca superficie que cualquier movimiento

40.-

45.-

50.-



35787

se reduce a un mínimo sin importancia. En la base se disponen unos topes de goma como puntos de apoyo (12),

55.- Con objeto de permitir la entrada de aire al interior del tintero, existe una ranura (11) en la pieza (3) y en la (10) que le dé suficiente paso.

60.- Aun cuando descrito el modelo con todo detalle en su fundamento, es indudable que puede presentar algunas variantes en sus partes o conjunto que no afectan a su naturaleza y que se refieren a ornamentación, colorido, materia constructiva y dimensiones, únicamente.

REIVINDICACIONES

=====

65.- 1ª).- "NUEVO TINTERO", que se caracteriza porque está constituido por un cuerpo de gran base y poca altura, de forma cualquier, adecuada a la construcción por moldeo, que presenta dos cavidades, una donde se aloja una ruleta con su correspondiente esferilla, y otra que constituye el tintero propiamente dicho.

70.- 2ª).- "NUEVO TINTERO", según la anterior reivindicación, que se caracteriza porque la boca del tintero la constituye una pieza roscada sobre el cuerpo del mismo, con un orificio cónico con la base menor en el punto inferior, orificio que permite el paso de la pluma y que en su base está cerrado por un disco de caucho o plástico flexible que presenta dos o tres estrias diametrales que permiten el paso del extremo de la pluma cerrándose al retirarse ésta y escurriendo la tinta sobrante.

80.- 3ª).- "NUEVO TINTERO", según las anteriores reivindicaciones, que se caracteriza porque el disco se arma mediante una pieza roscada que lo sujeta al fondo de la boquilla por el borde y cuya pieza, de forma ligeramente cilíndrico-cónica, termina en un orificio que dá paso a la punta de la pluma, pero no a ésta, de manera que sirve de tope.



5787

4ª).- "NUEVO TINTERO".

85.- La presente memoria descriptiva, consta de cuatro hojas foliadas y escritas a máquina por una sola de sus caras, componiendo un total de líneas ochenta y seis.

Madrid, 20 abril de 1.953.

ANTONIO ESPINOSA
P.P.

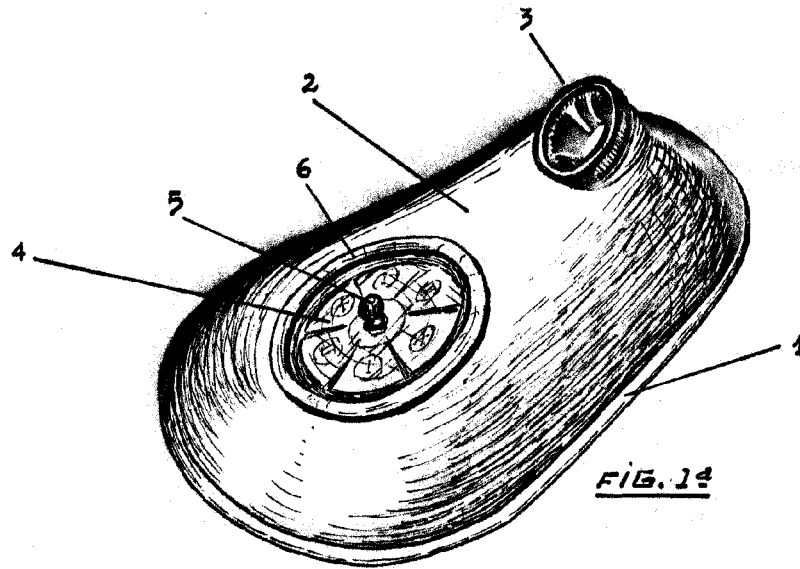

FIG. 1ª

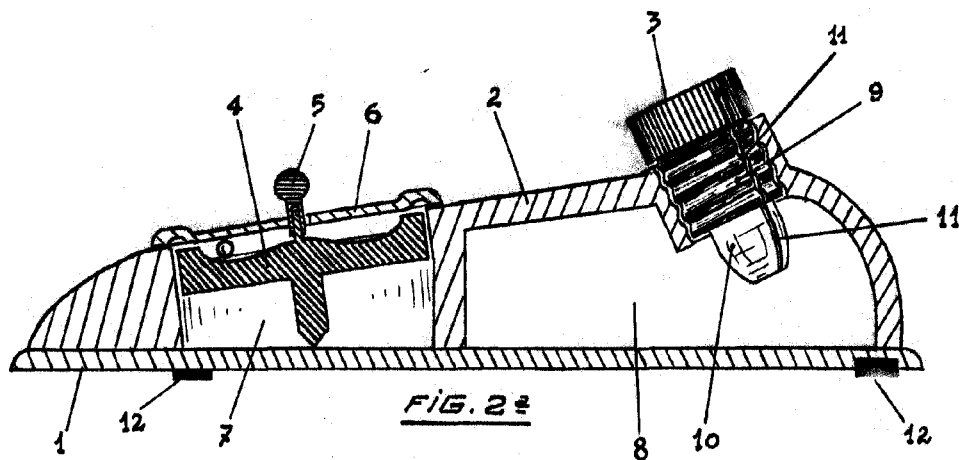

FIG. 2ª

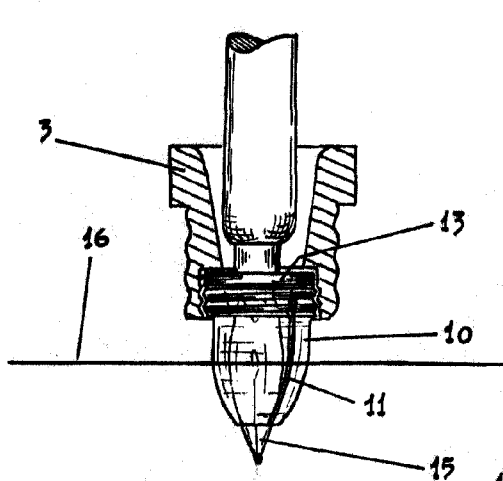

FIG. 3ª

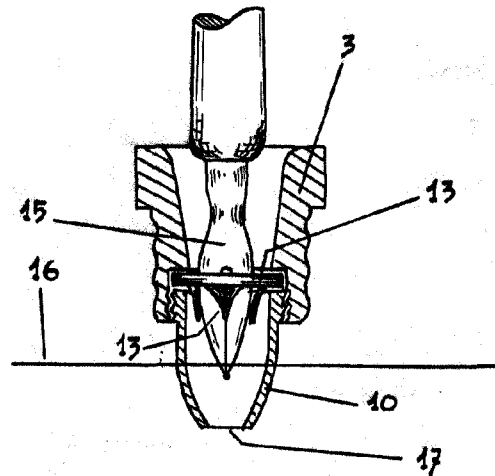

FIG. 4ª

Madrid, 20 de abril de 1.953

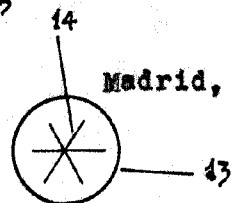

FIG. 5ª

ANTONIO ESPINOSA

ESCALA VARIABLE