

35773



35773

MODELO DE UTILIDAD

por 20 años

por "UNA MAQUINA ELECTRICA PARA AFEITAR", a favor de  
Manufacturas Hispano Suizas de Refrigeración, S. A., de  
nacionalidad española, domiciliada en Barcelona, Paseo  
de Gracia, 11, 5ª, 3ª.

=====

MEMORIA DESCRIPTIVA

El presente Modelo de utilidad describe una nueva  
máquina eléctrica para afeitar.

Conforme puede verse en los dibujos que, a título  
de ejemplo, se adjuntan a esta memoria, la característi-  
ca esencial de la nueva máquina, consiste en el hecho  
5. de que el agrupamiento de tijeras múltiples -1-, queda  
montado en la base superior -2- de un castillete rectan-  
gular -3-, ajustado a la suma de bases inferiores de



10. los elementos fijos de las tijeras. Este castillete forma la cabeza superior de la envolvente -4- de la máquina, formando a cada lado de -3- los planos -5-.

15. Una carcasa postiza, de forma general troncopiramidal -6- y de aristas laterales redondeadas, se ajusta, por su base inferior, a los perfiles exteriores de la envolvente -4-, y por su base superior al perfil de la sección superior del agrupamiento -1- de tijeras. Queda, por tanto, entre las paredes internas de la carcasa -6- y las paredes laterales externas del castillete -3- y los límites terminales de cada par de elementos fijos de la -1- y por ambos lados, un espacio libre o despu-  
20. lla -7-, que facilita la expulsión de los pelos cortados y su almacenaje en el arranque del castillete. Como que la carcasa es de fácil colocación y extracción, ya que queda fija sólo por la débil presión de los topes -8-  
25. de ajuste en las entallas -9- del castillete, la limpieza de la máquina es fácil, completa y rápida.

Todo cuanto no afecte, altere, cambie o modifique la esencia de la máquina descrita, será variable a los efectos del actual Modelo.

30. N O T A.

Se reivindica como objeto de este registro por Modelo de utilidad:

1.- Una máquina eléctrica para afeitar, que se caracteriza por el montaje de su grupo de tijeras múltiples,  
35. adyacentes, y de igual longitud útil en la base superior de un cabezal prismático de sección recta rectangular e idéntica a la superficie total de los planos inferiores de los elementos fijos de las tijeras dispuesto y formando parte de la envolvente general de la máquina,  
40. ajustado lateralmente a las superficies de esta envol-



45.           vente, pero formando unos planos laterales ajustados a los límites de los extremos de sus elementos fijos; o sea formando unas plataformas planas en el arranque de este cabezal, una a cada lado, para unirse al arranque del perfil frontal de la envolvente.
50.           2.- La propia máquina de la reivindicación anterior, caracterizada por estar provista de una caperuza de forma general troncopiramidal que cubre la altura del cabezal y la del grupo de cuchillas múltiples, ajustada por su base inferior a los arranques de los perfiles de la envolvente de la máquina, y por la superior a la superficie periférica del agrupamiento de tijeras; o sea que entre los extremos de cada tijera y la cara interna de la caperuza y entre ésta y las facetas laterales del cabezal, queda un hueco o despulla en el que caen y se almacenan los pelos cortados.
55.           3.- La propia máquina de las reivindicaciones anteriores, caracterizada porque la caperuza troncoprismática se ajuste, por los bordes de su base inferior, en los de la envolvente de la máquina, en su plano de arranque del cabezal portatijeras y que el ajuste entre caperuza y cabezal sea por simple enclave a débil presión de topes asegurada por el coeficiente de deformación elástica de la propia caperuza.
60.           65.           Sean cuales fueren las circunstancias que concurren con la esencialidad del Modelo de utilidad definido en las anteriores reivindicaciones, cual objeto es:
65.           4.- "UNA MAQUINA ELECTRICA PARA AFEITAR".
70.           Consta la presente memoria de cuatro hojas foliadas, mecanografiadas por una sola cara y del dibujo

35773

- 4 -



unido a la misma.

Barcelona diez y siete de marzo de mil novecientos cincuenta y tres.

P. A. de Manufacturas Hispano Suizas de Refrigeración, S. A.,

L. DURAN  
P. P.

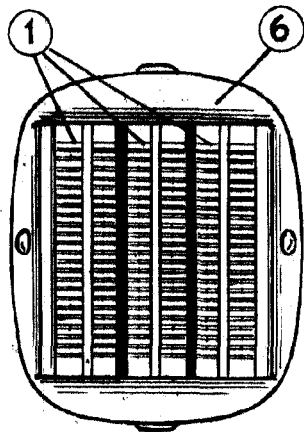
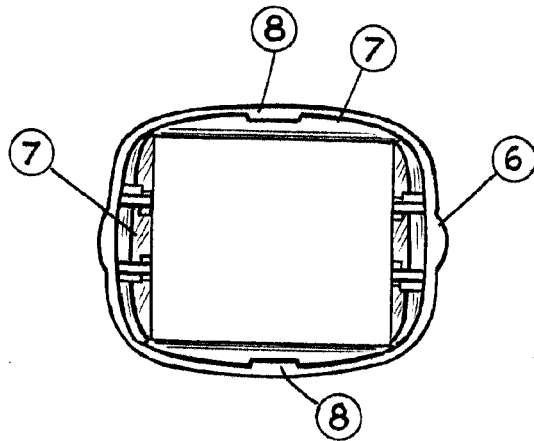
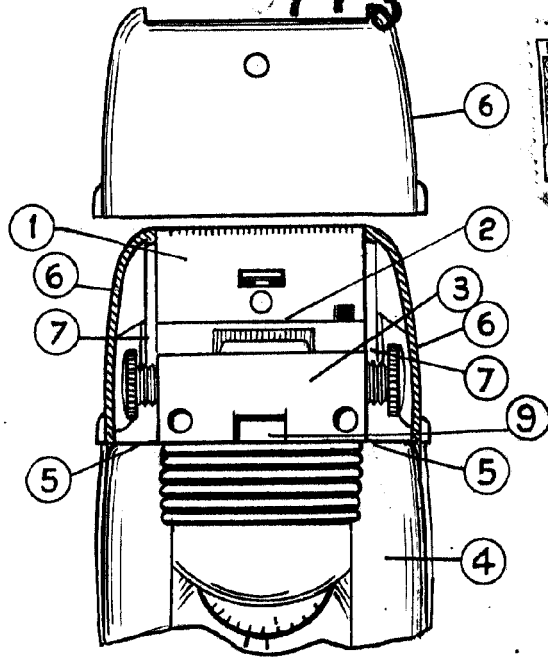
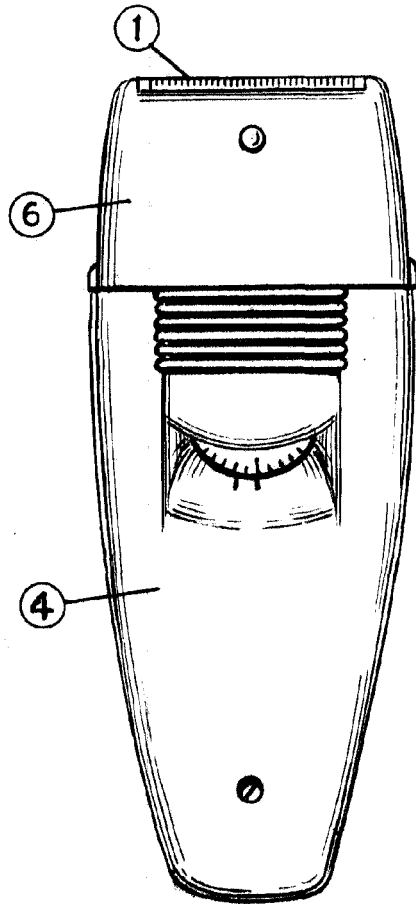

BARCELONA MAR. 1953

L. DURAN

ESCALA VARIABLE