

35768 18 ABR 1954



35768

MODELO DE UTILIDAD

por VEINTE años

cuyo privilegio se solicita para todo el territorio nacional, sus colonias y protectorado de Marruecos, a favor de:

NOGUERA & VINTRO S.A.

de nacionalidad española y con residencia en Barcelona, calle Ausias March núm. 20, por:

AFILALAPIZ EN FORMA DE MAQUINA FOTOGRAFICA.

=====

35763



1875

MEMORIA DESCRIPTIVA
=====

Este Modelo de Utilidad se contrae, conforme indica su enunciado, a un dispositivo afilalápiz cuya estructura exterior representa una máquina fotográfica por cuyo visor se pueden ver diversas vistas de paisajes o similares gracias a un dispositivo complementario de que va dotado, teniendo la ventaja, sobre los de aplicación similar conocidos, de representar exteriormente una máquina fotográfica por cuyo visor y mirando en la misma forma que se hace para enfocar y fotografiar objetos, se ven por él, una o varias vistas. - - - - -

Este afilalápiz, se caracteriza en quedar formado por una pieza de la configuración exterior semejante a una máquina fotográfica con su dispositivo óptico de visor, quedando instalado en una de sus caras menores, un dispositivo afilalápices del sistema conocido. - -

Otra característica del mismo objeto es que intercediendo el campo visual del visor, existe una pieza plana perpendicular a la dirección de la visión, la cual presenta unos orificios en los que van adosadas unas microfotografías transparentes, todo ello de tal suerte que estas microfotografías pasen sucesivamente por el centro del campo visual al girar o desplazar la pieza plana. - - - - -



25. Otra característica del mismo objeto es que el giro o desplazamiento de la pieza plana se controla o gobierna desde el exterior de la caja, para lo cual está pieza va instalada sobre un eje o corredera y presenta un apéndice o rueda engranada, que sobresale al exterior, con la que se varía la posición de la pieza interior y con ella se cambia el microfilm que se vé por el dispositivo visor. - - - - -

Fácil será comprender que gracias a esta especial disposición, el afilalápices presenta aspecto exterior atractivo y al mismo tiempo su dispositivo visor le hace un aparato utilitario sin perder su cualidad fundamental de afilador de lápices. - - - - -

Para hacer mas fácilmente comprensible las características y detalles fundamentales del objeto a que se contrae este Modelo de Utilidad, se describen seguidamente las representaciones del adjunto plano, en las que se han grafiado tres vistas de un caso de posible realización, el cual debe ser considerado como ejemplo ilustrativo, sin carácter limitativo. - - - - -

45. En dicho plano la figura primera es una vista exterior de la máquina que sirve de caja al afilador de lápices, habiéndose señalado por (1) la parte que simula al objetivo, que esta dotada de una pieza de vidrio



50. para hacer mas realista la imitación; por (2) se han señalado unos salientes que simulan los mandos del rolo; por (3) el botón de regulación de exposiciones; por (4) el dispositivo visor que va formado por un sistema óptico apropiado y por cuyo interior discurre la rueda con los microfilm, la que sobresale por (5) al exterior

55. para ser variada su posición a voluntad. - - - - -

60. La figura segunda es una vista en sección de la misma máquina, apreciándose que la rueda (6) presenta fijados en orificios practicados a tal fin, los microfilm (7), quedando esta rueda sobresaliente por (8) de la caja para que pueda ser manejada. En la parte inferior que es una tapa de quita y pon, va instalado el afilalápices (9) propiamente dicho, presentando la tapa el orificio apropiado para que se pueda introducir el lápiz a afilar. - - - - -

65. Por último la figura tercera es otra vista, también en sección, del mismo afilalápices, en la que la rueda (6) está engranada con la (5) que es la que sobresale al exterior tal y como se ha representado en la figura primera. - - - - -

70. Realizado todo ello en la forma indicada, bastará con accionar la rueda (5) ó (8) para que se cambie el microfilm que estaba en el visor (4) variandose así



la vista a observar. - - - - -

75. Describas convenientemente las características y detalles fundamentales del objeto a que se contrae este Modelo de Utilidad se hace constar que en el mismo se podrán introducir todas aquellas modificaciones que la experiencia y la práctica pudieran aconsejar, siempre que con ellas no se cambie, altere o modifique su idea fundamental, la cual se resume en la siguiente: - -

N O T A

Se declaran de novedad, propiedad y utilidad para todo el territorio nacional, sus colonias y protectorado de Marruecos, las siguientes:

85. REIVINDICACIONES

1.- Afilalápiz en forma de máquina fotográfica que se caracteriza en presentar la caja exterior que soporta al dispositivo afilador propiamente dicho, forma de máquina fotográfica con todas sus partes principales imitadas y el dispositivo visor dotado de un equipo óptico entre el que discurre una pieza móvil que presenta varios microfilms los cuales se sitúan sucesivamente en el campo del visor al desplazar la pieza que los soporta.

2.- Afilalápiz en forma de máquina fotográfica según la nota anterior que se caracteriza también en que

95.

3763

13



el dispositivo afilador va adosado a la tapa inferior de la caja la cual se puede quitar y poner para descargar virutas el interior. - - - - -

100. 3.- Afilalápiz en forma de máquina fotográfica según las notas precedentes que se caracteriza también en que la pieza o rueda que es portadora de los microfils, se gobierna desde la parte exterior de la máquina, para lo cual lleva un apéndice , trinquete o rueda que sobresale de la estructura de la caja. - - - - -

105. 4.- "AFILALAPIZ EN FORMA DE MAQUINA FOTOGRAFICA".-

Todo ello tal y como se ha descrito y reivindicado en la presente memoria que consta de seis hojas foliadas y mecanografiadas por una sola de sus caras y un plano que que la ilustra.

Madrid, 18 de Abril de 1.953.

110.

P. A. de

NOGUERA & VINTRO S.A.



Fig. 1

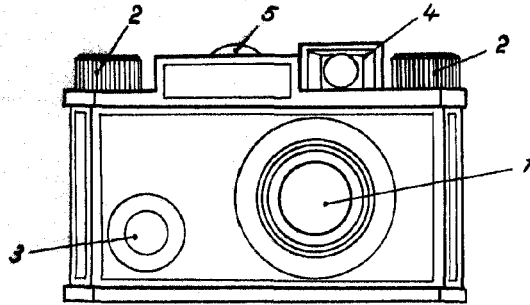

Fig. 2

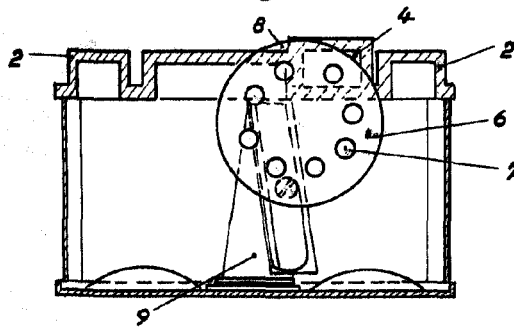
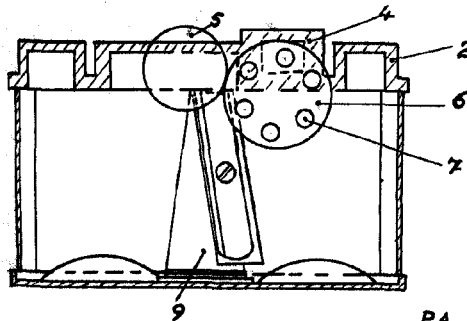

Fig. 3



P.A. de
Noguera & Vintro S.A.

Bernard Bonifant

Escola variable.

10/10/1969