



35730

MEMORIA DESCRIPTIVA

del MODELO DE UTILIDAD, por 20 años, solicitado a favor -
de Don Luis S A L A Fosch, de nacionalidad Española, re-
sidente en Barcelona, calle de San Olegario numero 4, por
" UN SOPORTE PARA ZOCALOS Y TRINCHANTES DE CARNICERIAS Y
SIMILARES ".

El presente Modelo de Utilidad hace referencia a un so-
porte para zócalos y trinchantes de carnicerías y simila-
res.

5 Sabido és que hasta la fecha los zócalos o trinchantes
empleados en carnicerías y establecimientos similares y
que sobresalen ligeramente del mostrador de despacho de -
las mismas, están constituidos por un tronco de madera -
apropiada, cuya parte inferior descansa en un cajón re -
lleno de arena, para de este modo amortiguar el golpe que
10 con los cuchillos y tajaderas se dá en la carne apoyándo-
la sobre los mismos.

Tal disposición presenta el inconveniente de que al -
desgastarse progresivamente la parte superior de la made-



ra, ésta tiene que ser subida hacia arriba rellinando de arena
15 el cajón, precisándose para ello la ayuda de algún operario -
acostumbrado al manejo de pesos.

Además la utilización del leño o madera es relativamente li
mitada obligando a emplearlo de una longitud excesiva de la que
solamente se aprovecha una pequeña proporción.

20 Con el fin de solucionar estos inconvenientes, el recurren-
te ha ideado un soporte para zócalos que limita extraordinaria-
mente la longitud de los mismos y al propio tiempo permite su
aprovechamiento integral.

Consiste esencialmente en una pieza troncocónica de fundi -
25 ción, de interior hueco, provista o nó de nervios de refuerzo,
cuya base superior presenta un orificio roscado por el que atr
viesa un vástago, roscado también, el cual en su parte superior
queda sujeto a un plato circular provisto de tres o más nervios
de refuerzo, sobre el que se asienta el zócalo o leño que que -
30 da sujeto por tirafondos, los cuales atravesando el plato circu-
lar se fija en la madera. Completa el soporte un volante rosca-
do dispuesto en el vástago, el cual obra de contratuerca e immo-
viliza dicho vástago roscado, con el zócalo de madera, a la al-
tura y posición conveniente.

35 Se caracteriza dicho soporte porqué el vástago roscado será-
de longitud variable e incluso mayor que la altura de la pieza-
truncocónica, penetrando en este caso en un hoyo practicado en
la base o asiento de la pieza troncocónica.

En los dibujos de la hoja adjunta y a título de ejemplo se
40 representa la realización práctica del objeto del Modelo de Uti-
lidad descrito.

La figura 1, muestra un alzado del soporte con su correspon-
diente zócalo de madera y la figura 2, muestra un corte diame-
tral del mismo.



45 Siguiendo los diseños vemos que el soporte propiamente di-
cho está constituido por una pieza troncocónica -1- en cuya -
base se forma un ensanchamiento -2- en el que tienen su alo-
jamiento los pernos de anclaje -3- que se sujetan en el sue-
lo -4- situado debajo del mostrador -5-. En la base superior -
50 de la pieza troncocónica -1- se halla un orificio roscado que
queda atravesado por el vástago roscado también -6-, en la -
parte superior del cual se halla dispuesto un plato circular-
-7- provisto de unos nervios de refuerzo -8-, al que se suje-
ta el zócalo de madera -9- por medio de un tirafondos -10- .

55 Completa el conjunto un volante -11- que hace las veces de
contratuerca al asentarse sobre el manguito -12- con que se
prolonga la base superior de la pieza troncocónica -1-.

Dispuesto el zócalo -9- a la altura que se desee para que
sobresalga solamente una porción -12- por encima del mostra-
dor -5- basta dar al volante -11- un pequeño giro para que -
60 quede completamente trabado el vástago -6-, e inmovilizado a
la altura deseada, siendo suficiente un ligero giro en senti-
do contrario para aflojarlo y permitir, arrollando o desarro-
llando el vástago -6-, bajar o subir el zócalo -9-.

65 Se comprende que en la forma descrita este soporte permite
el aprovechamiento del zócalo -9- hasta reducirlo a su mínima
expresión, bastando para ello ir subiendo el vástago -6- hasta
llevar su extremo inferior -13- junto a la base superior de la
pieza troncocónica -1-.

70 Cuando convenga el vástago roscado -6- puede ser de longi-
tud superior a la altura de la pieza troncocónica -1- en cuyo
caso habrá que prever un alojamiento -14- para que al inici-
ar la utilización del zócalo -9- permita la entrada en él del ex-
tremo inferior -13- del vástago -6-.



75 Se fabricará el soporte objeto del presente Modelo de Utilidad de fundición, cuya composición variará y así mismo variarán cuantos detalles de fabricación no alteren, cambien o modifiquen su esencialidad.

===== N O T A =====

Se reivindica como objeto de este Modelo de Utilidad:-

- 80 1º.- Un soporte para zócalos y trinchantes de carnicerías y similares, que consiste esencialmente en una pieza troncocónica de fundición, de interior hueco, provista o nó de nervios de refuerzo, cuya base superior presenta un orificio roscado, por el que atraviesa un vástago, roscado también, el
- 85 cual en su parte superior queda sujeto a un plato circular, provisto de tres o más nervios de refuerzo y sobre el que se asienta el zócalo o leño, que queda sujeto por tirafondos, los cuales atravesando el plato circular se fija en la madera. Completa el soporte un volante roscado dispuesto en el
- 90 vástago, el cual obra de contratuerca e inmoviliza dicho vástago roscado, con el zócalo de madera, a la altura y posición conveniente.
- 2º.- Un soporte para zócalos y trinchantes de carnicerías y similares, según la reivindicación anterior, que se caracteriza porqué el vástago roscado será de longitud variable, incluso mayor que la altura de la pieza troncocónica base, penetrando en este caso en un hoyo practicado en el asiento o fundación de la citada pieza troncocónica.
- 95 3º.- Un soporte para zócalos y trinchantes de carnicerías y
- 100 similares.

C o n s t a l a

35730



103 presente memoria descriptiva de cinco hojas foliadas escritas por una sola cara.

Barcelona, 13 de ABRIL de 1.953.

P. A.

M. L. MORA

p. p.

35730



Fig.1

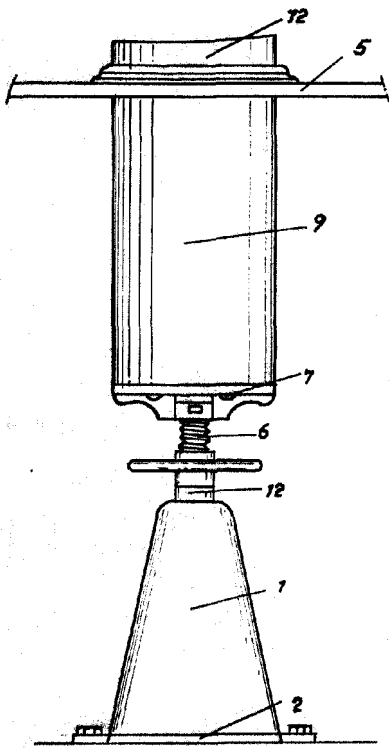
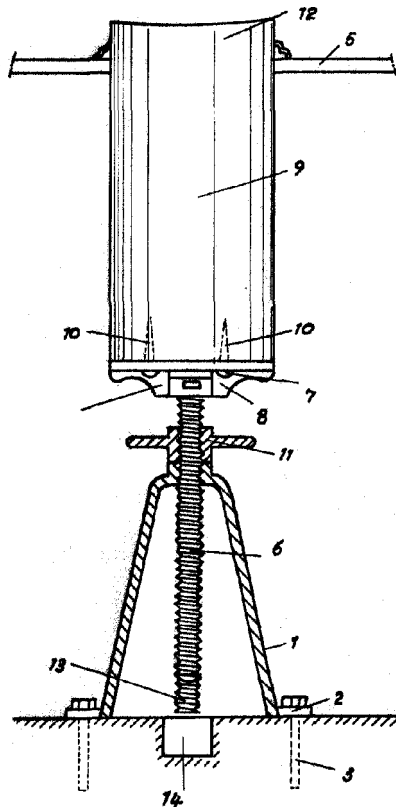

Fig.2



BARCELONA 13 DE Abril DE 1953

M. L. MORÀ

J. Gallanor

Escala variable.