

35709

35709



MODELO DE UTILIDAD

por 20 años

por "UN PONEDOR PERFECCIONADO", a favor de Don Ricardo Mestre Nogués, de nacionalidad española, domiciliado en Riudoms (Tarragona), General Sanjurjo, 10.

=====

MEMORIA DESCRIPTIVA

El presente Modelo describe un ponedor perfeccionado, que presenta la cualidad de que es desmontable. Consiste en su esencia en una serie de cuerpos o células huecas construidas en cemento armado, cada una de las cuales comprende tres departamentos, dispuestos unos al lado de los otros, separados por tabiques intermedios, cada uno de ellos provisto de su correspondiente abertura de entrada, suelo y paredes; cada uno de estos cuerpos está provisto en su fachada a los lados de su puerta de unos soportes articulados plegables contra la fachada,

5.
10.



que sirven para sostener a un par de barras para las aves.

Cuando se superponen varias unidades se cubre la superior con otra unidad con cubierta inclinada.

15. En los dibujos que, a título de ejemplo, se adjuntan, se representan con detalle una solución práctica de estos ponedores. La figura I representa un conjunto de tres cuerpos -1-, -2- y -3-, superpuestos y con la pieza de cobertura -4-; en la figura II se representa este mismo conjunto en sección frontal; y en la figura III se da el detalle en perspectiva de una unidad suelta. En dichas figuras se aprecia que cada unidad forma tres compartimentos -5-, separados por tabiques -6-, con su abertura o boca y con su solera -7-; estos cuerpos presentan los armazones -8-, articulados por las bisagras -9-, con los cuales se sustentan las barras -10-, que pueden rebatirse sobre la fachada -11-.
- 20.
- 25.

Todo cuanto no afecte, altere, cambie o modifique la esencia del ponedor descrito, será variable a los efectos del presente Modelo.

30.

N O T A.

Se reivindica como objeto de este registro por Modelo de utilidad:

- 1.- Un ponedor perfeccionado, que se caracteriza por estar formado por una pieza moldeada en cemento armado en forma de paralelepípedo hueco, dividido en tres compartimentos iguales por medio de dos tabiques intermedios; cada compartimento está provisto con su correspondiente abertura, sus paredes laterales y su fondo o solera, disponiéndose varias de estas unidades unas sobre otras, y cubriéndose la superior por una pieza, asimismo moldeada
- 35.
- 40.



de cemento armado, en forma de cubierta o montera hueca y con las vertientes inclinadas.

45. 2.- El propio ponedor de la reivindicación anterior, caracterizado por el hecho de que, por debajo de las aberturas de entrada, se prevean unos armazones metálicos articulados a bisagra con unas charnelas encarceladas en la pared de fachada; con los cuales se sostienen dos o más barras para las aves; pudiéndose rebatir estos armazones sobre el plano de fachada.

Sean cuales fueren las circunstancias que concurren con la esencialidad del Modelo de utilidad definido en las anteriores reivindicaciones, cual objeto es:

50. 3.- "UN PONEDOR PERFECCIONADO".
55. Consta la presente memoria de tres hojas foliadas, mecanografiadas por una sola cara y del dibujo unido a la misma.

Barcelona veinticuatro de marzo de mil novecientos cincuenta y tres.

P. A. de Don Ricardo Mestre Nogués,

L. DURÁN
P. P.

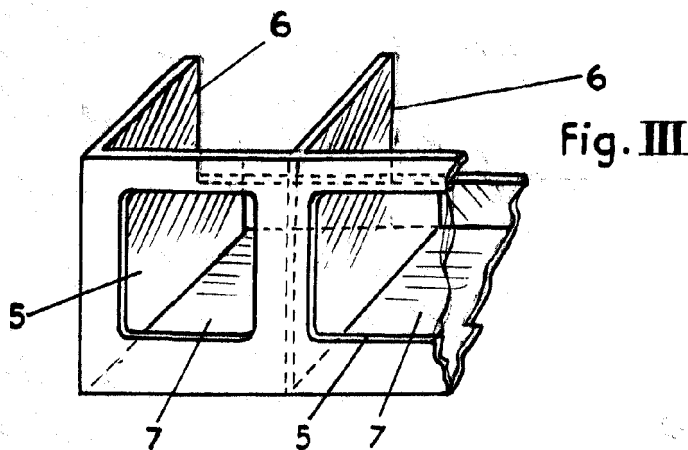
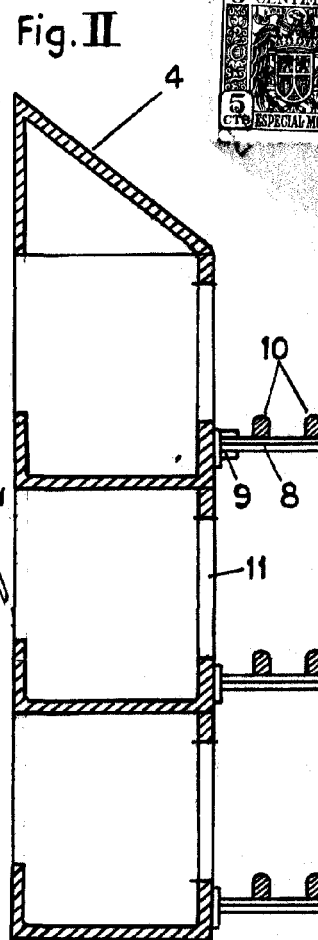
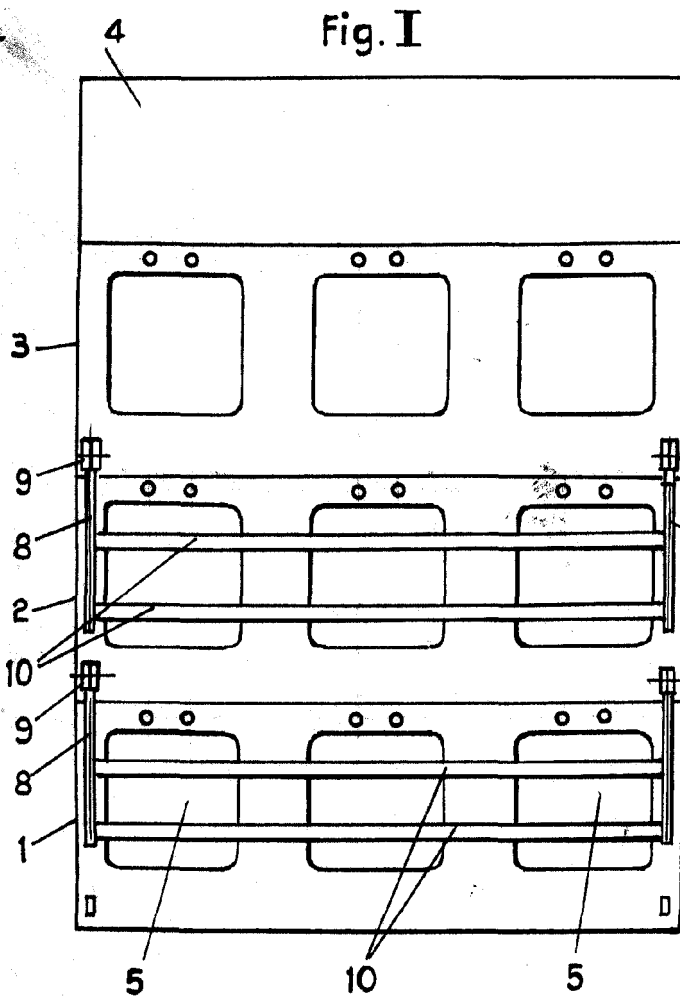

ESCALA VARIABLE