

35704



85704

MODELO DE UTILIDAD

por 20 años

por "UNA PITILLERA DE SOBREMESA", a favor de D<sup>a</sup> Joaquina Amillach Esperabé, de nacionalidad española, domiciliada en Barcelona, Industria, 311.

=====

MEMORIA DESCRIPTIVA

El presente Modelo describe una pitillera de sobremesa, que puede verse representada, a título de ejemplo, en los dibujos que se adjuntan a esta memoria.

- Consiste, esencialmente, en una caja aplanada -1-,
5. de fondo -2- suelto, inclinado, basculante y apoyado sobre un resorte delantero -3-; este fondo se prolonga anteriormente con una placa -4- que sobresale fuera del límite de la caja. La parte delantera del fondo -2- propiamente dicho, presenta una regla en relieve -5-, que
  10. sirve de contención a la serie de cigarrillos -6- apoya-



dos sobre el fondo -2-. Una tapa -7- cubre el depósito de cigarrillos, o sea desde la regla -5- hasta la pared posterior -8- de la caja. En la parte anterior de la misma caja, está previsto un departamento sólo parcialmente cubierto por la tapa -7-.

15. El funcionamiento es como sigue. Apoyada la caja sobre una mesa -9-, basta presionar con los dedos el plano -4- del fondo según la flecha -10-, para que todo el fondo -2- bascule, apoyado por su tope posterior -11-, por debajo del borde -12- de la caja, venciendo la tensión del resorte -3-. Entonces, el primer cigarrillo -6- salta la regla -5- y cae dentro del recinto anterior -13- de la caja, apoyándose sobre el enlace -14- de -2- con -4-, el cual sólo cubre la mitad, aproximadamente, del ancho del recinto -13-. Con lo que, al saltar el plano -4-, el resorte -3- levanta de nuevo al fondo -2-, y entonces el cigarrillo se inclina y levanta al quedar amordazado entre el borde -15- de -14- y el borde -16- del extremo de la tapa -7-, de lo que resulta que el cigarrillo queda en posición apta para ser cogido por uno de sus extremos.

20. Para consolidar sus posiciones, la tapa -7- forma, pues, un saliente lateral, que se fija a la parte delantera de la caja por una especie de tajadera -18-, en forma de bayoneta, que encaja con el borde superior -19- del recinto -13-.

25. 30. 35.

Todo cuanto no afecte, altere, cambie o modifique la esencia de la pitillera descrita, será variable a los efectos del presente Modelo.

N O T A.

40. Se reivindica como objeto de este registro por Modelo de utilidad:

1.- Una pitillera de sobremesa, que consiste en una caja



45. aplanada de fondo y tapa inclinados y que se caracteriza porque su fondo queda formado por una pieza suelta, plana, provista de una pestaña posterior sobre la cual bascula y que, por su parte anterior, se apoya sobre el resorte en espiral que tiende a levantarla; asimismo, por su parte anterior este fondo presenta una regla en relieve que forma el tope de contención de la serie de cigarrillos depositados sobre este fondo; forma, además, en su parte delantera, un enlace plano que ocupa la mitad, o menos, del ancho de la caja, el cual sostiene a un pulsador plano que queda en el exterior de la caja.

50. 2.- La propia pitillera de la reivindicación anterior, caracterizada porque el depósito de cigarrillos queda cubierto por una tapa que en su parte anterior forma una amplia escotadura que deja al descubierto todo el ancho del enlace plano del fondo y, además, a un espacio libre, igual o mayor, que el diámetro normal de los cigarrillos; el límite de esta escotadura de la tapa, queda formado por una tajadera vertical en forma de bayoneta, que permite sujetar a la tapa por debajo del travesaño superior del recinto anterior de la caja que sirve de salida de los cigarrillos.

55. Sean cuales fueren las circunstancias que concurren con la esencialidad del Modelo de utilidad definido en las anteriores reivindicaciones, cual objeto es:

60. 3.- "UNA PITILLERA DE SOBREMESA".

65. Consta la presente memoria de tres hojas foliadas, mecanografiadas por una sola cara y del dibujo adjunto.

70. Barcelona veintisiete de marzo de mil novecientos cincuenta y tres.

P. A. de D<sup>sa</sup> Joaquina Amillach Esperabé,

L. DURÁN  
P. P.  
*[Handwritten signature]*

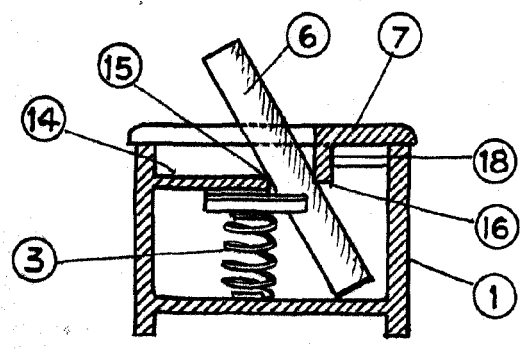
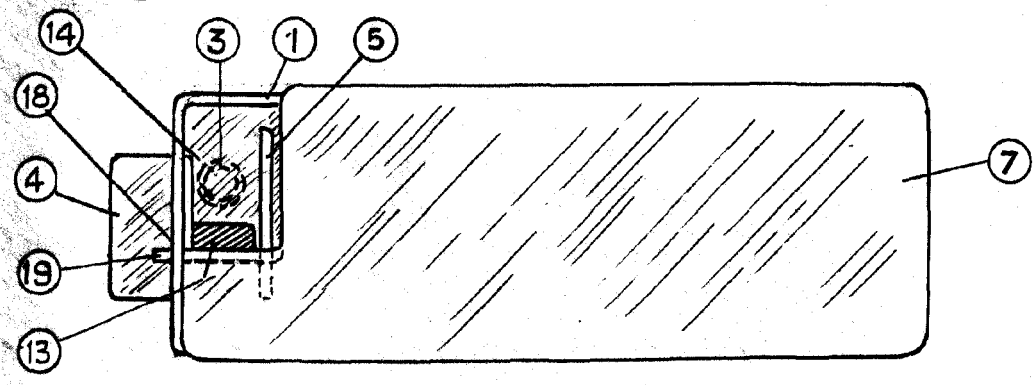
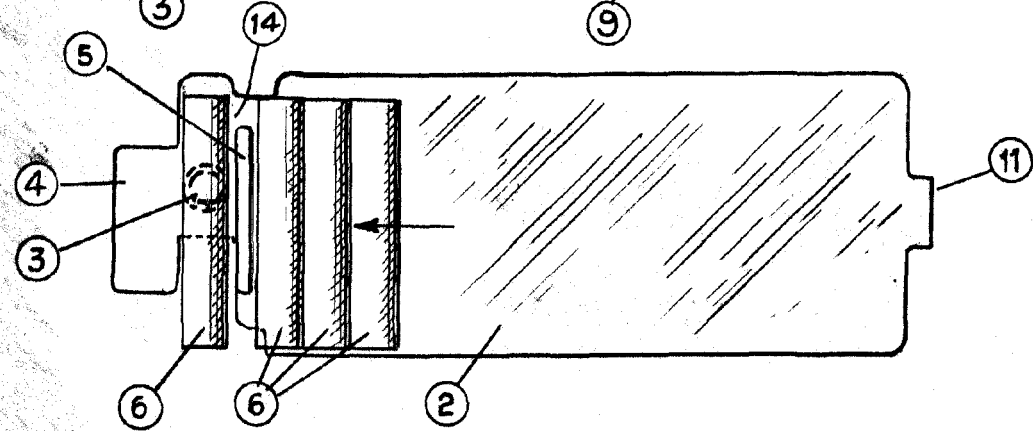
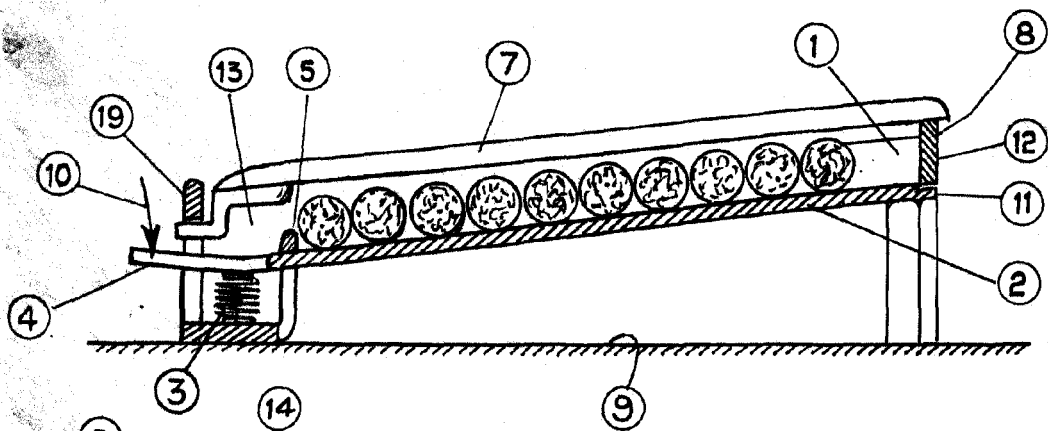

*[Handwritten signature]*