



30036

1953

MEMORIA DESCRIPTIVA

=====

Correspondiente a la solicitud de registro de un modelo de utilidad que, por veinte años, se solicita para España y sus Colonias a favor de Don Emilio Serrano Lassalle, domiciliado en Madrid, - calle de Alcalde Saiz de Baranda, número 4, - - - - -

p o r

" NUEVO CUADRO DECORATIVO "

=====

5 La decoración de las habitaciones es cosa de la mayor importancia para que los usuarios de ellas encuentren en las mismas un ambiente acogedor y grato y a tal fin viene empleándose, desde la antigüedad, pinturas murales o cuadros que contribuyen a tal fin. Pero éstos, prescindiendo de los de firmas de grandes maestros, difícilmente asequibles, presentan en su mayoría una gran falta de perspectiva, careciendo de la necesaria profundidad para lograr el aspecto grato, imprescindible en toda decoración.

10 Para evitar este inconveniente y lograr cuadros decorativos que presenten los necesarios planos que se dan en la realidad, lográndose la sensación de profundidad requerida y, en el caso de utilización publicitaria, hacer resaltar debidamente la figura principal, se ha ideado y realizado el objeto de la presente

15 Memoria descriptiva, con el que se logran grandes ventajas al fin propuesto y uno de cuyos posibles ejemplos de realización se representa, con carácter no limitativo en el dibujo adjunto.



Consta en esencia de una caja (1), rectangular, elíptica u otra apropiada, que constituye el armazón del cuadro, en cuyo frente va un marco (2) que soporta un cristal transparente por cuya parte posterior o cara interna va la figura que se desee y que, de este modo, queda debidamente protegida; tras ella va uno o más planos (4), que presentan la particularidad de no disponerse paralelamente al cristal (3), sino que guardan respecto a éste una cierta inclinación, cerrándose el armazón mediante una tapa (5) por la parte posterior de aquel.

Estos planos inclinados (4) llevan pintado en su cara anterior un fondo apropiado a la figura del cristal y, cuando se dispone más de uno como fondo, los anteriores van recortados para permitir ver los posteriores. En el espacio comprendido entre el cristal (3) y el plano posterior inclinado (4) puede disponerse eventualmente un medio de alumbrado que aumentará considerablemente el efecto decorativo buscado.

Como es natural podrá ser alterado el ejemplo descrito y representado en detalles de materia, forma y dimensiones y, más especialmente, en cuanto al asunto representado se refiere, así como a la inclinación y los recortes de los planos de fondo, sin que tales alteraciones supongan la del principio fundamental en que el nuevo cuadro decorativo se basa.

M O T A

EN RESUMEN: El presente Modelo de utilidad que, por veinte años, se solicita para España y sus Colonias, ha de recaer sobre las siguientes reivindicaciones:

1ª:- NUEVO CUADRO DECORATIVO, que se caracteriza por estar constituido por un armazón o caja, de cualquier planta y material que lleva en su parte anterior un marco que soporta un cristal transparente, en la cara interna del cual va pintada la figura principal que desee, la cual queda así protegida, y a la que sirve de fondo uno o más planos con las pinturas adecuadas a su fin, los cuales pueden estar iluminados y, en el caso



50 de emplearse varios, irán recortados o taladrados los primeros para dejar ver los posteriores, pero que en cualquiera de estas posibles disposiciones presentarán la particularidad de no hallarse paralelos al cristal, sino inclinados respecto al mismo, más o menos según lo requiera el asunto y el juego de luces y colores.

55 Por último se reivindica como objeto sobre el que ha de recaer el presente modelo de utilidad que, por veinte años se solicita para España y sus Colonias, - - - - -

p o r

" NUEVO CUADRO DECORATIVO "

Todo conforme queda expresado en la presente Memoria descriptiva que consta de tres hojas escritas a máquina por una sola cara y plano que se acompaña.

Madrid, 10 de Marzo de 1.953

P.A.,  
PEDRO FELIX MARA  
P.P.

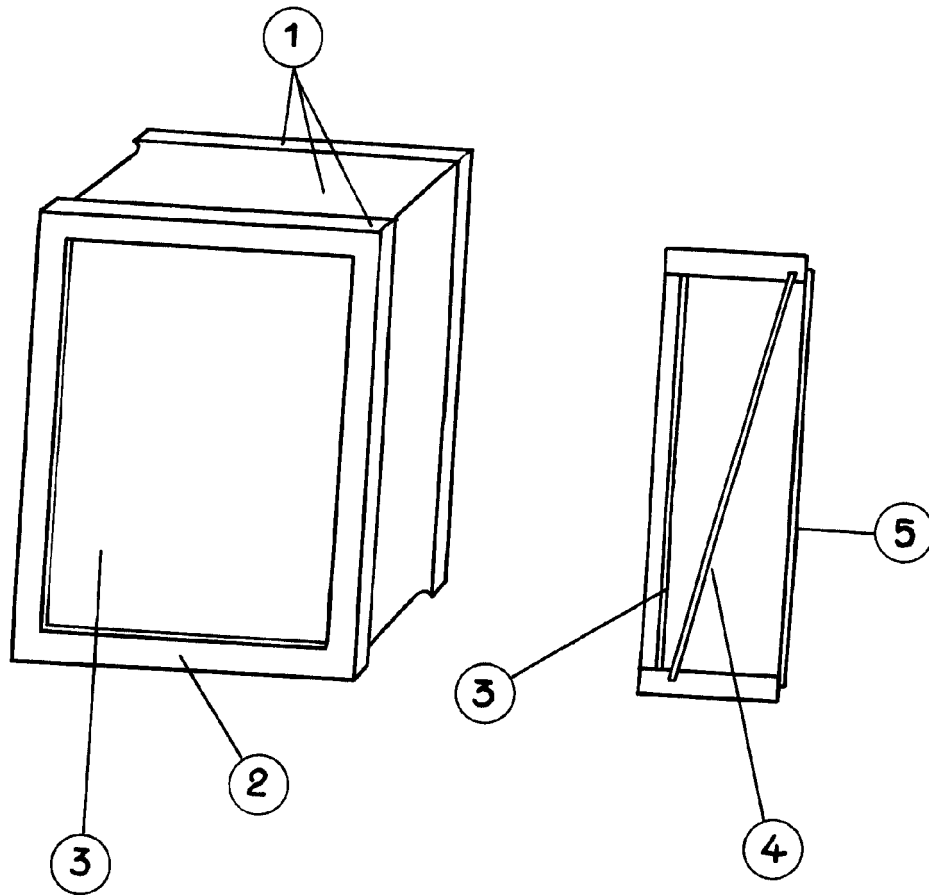

ESCALA VARIABLE

MADRID, 10 de Julio de 1907

P.A.

*[Handwritten signature]*