



35634

M O D E L O
D E
U T I L I D A D

para "UN ESTUCHE O CAJA CONSTITUYENDO UN CAMPO DE FUTBOL EN MINIATURA", a favor de Don Juan A. Lutjens, residente en Barcelona, calle de Bailén, nº 238.

- . -

MEMORIA DESCRIPTIVA

El presente modelo de utilidad se refiere a un estuche o caja constituyendo un campo de futbol en miniatura.

El modelo comprende una caja de forma de una mesa alargada tal como la de una mesa de billar en la que bajo un cristal que sirve de cubrición se encuentra un fondo en forma y colorido similar al de un campo de juego de futbol.

En este fondo se encuentran en sus cabeceras las porterías constituidas por un hueco rectangular por el cual se cae la pelota cuando no es oportunamente detenida por unos dispositivos manejables a mano que actúa como los porteros. Estos dispositivos dotados de muelle tensor llevan vástago con horquilla o boca en la cual se debe recoger la pelota para poder lanzar a la portería contraria que a su vez la debe coger, so pena de perder el juego con un gol, conseguido por la caída de la pelota por el hueco de la mencionada portería.

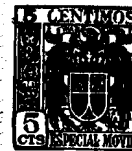

La pelota, que es una bola de cualquier material por ejemplo una bola metálica, es lanzada al campo por un disparador de juego vertical provisto de resorte y una cuchara, en dependencia con un doble fondo colector de las pelotas que caen por los huecos de las porterías.

5.

Para facilitar la explicación se acompaña a la presente memoria una lámina de dibujos en la que se ha representado un caso de realización que se cita a título de ejemplo.

En el dibujo:

10.

la figura 1, representa en planta, el dibujo esquemático de la caja de juego que se describe

la figura 2, muestra en vista frontal y lateral el lanzador de la pelota al campo.

15.

Consiste el modelo en un tablero de juego -1- que es fondo o planta de un conjunto a manera de pequeña mesa de billar, dotado de una cubrición -2- constituida por un cristal o, placa transparente.

20.

En el tablero -1- se encuentran las porterías constituidas por los huecos o vaciados -3- y -4- existiendo en cada portería un vástago -5- con su muelle helicoidal -6- y que por la parte externa termina en una cabeza -7- como pomo asidero y por el extremo opuesto en una horquilla -8- para recoger la pelota o bola que hace sus veces.

25.

La pelota o bola tiene acceso al campo por una embocadura -9- por la que asoma una cuchara -10- que pertenece a un lanzador que juega en un alojamiento vertical -11- con muelle elevador -12- afluyendo a esta cuchara las bolas merced a un doble fondo -13- con adecuada pendiente para tal fin.

El funcionamiento es como sigue:

30.

Una vez lanzada la bola o pelota al campo, rueda y rebo-

35634



- ta según sea el esfuerzo de lanzamiento y llega a las porterías, para lo que puede tener el campo cierta inclinación imperceptible; en las porterías se encuentra con la acción y presencia del vástago con horquilla, que manejado por el jugador trata de hacer que la pelota quede encajada en la referida horquilla.
5. En este caso se tira hacia atrás el vástago hasta comprimir el resorte y se suelta para que la pelota sea enviada a la portería contraria que se defiende igualmente hasta que en un fallo pase la pelota a caer en el hueco de aquella quedando marcado un gol.
- 10.

El doble fondo envía la pelota sobre la cuchara -10- y entonces haciendo descender el lanzador actuando sobre su pulsador se comprime el resorte -12- de manera que al ser soltado el lanzador este resorte se distiende y envía con fuerza la pelota al campo.

15.

El modelo dentro de su esencialidad puede ser llevado a la práctica en otras formas de realización que difieran en detalle de la indicada a título de ejemplo a las cuales alcanzará igualmente la protección que se recaba. Podrá pues construirse en cualquier forma y tamaño, con los medios y materiales más adecuados por quedar todo ello comprendido dentro del espíritu de las reivindicaciones.

20.

N O T A

Descrito el objeto y utilidad de la invención lo que se declara como no divulgado ni practicado en España comprende las



35634

siguientes reivindicaciones:

5. 1ª.- Un estuche o caja constituyendo un campo de futbol en miniatura, según un pequeño objeto de sobremesa que puede tener forma de mesa de billar o similar, caracterizado por el hecho de que la caja que se reivindica es de la organización de un campo de futbol sirviendo este campo como fondo visible de la caja y estando ésta cubierta y cerrada por un cristal o similar substancialmente paralelo al plano del campo y a poca distancia de él, comprendiendo la caja en cada extremo o cabecera, sendos dispositivos de retención y lanzamiento de las pelotas o bolas, respectivos huecos de caída de la pelota dispuestos en cada portería, un doble fondo de recogida de la pelota que cae por dichos huecos y un dispositivo colector y lanzador de la pelota al campo, situado lateralmente en uno de los costados mayores de la mesa o caja.
10. 2ª.- Un estuche o caja según la anterior reivindicación en la que, el dispositivo de cada portería para retención y lanzamiento de la pelota comprende un vástago dotado al exterior de un pomo de maniobra y al interior de una horquilla con la que se puede interferir la marcha de la pelota, estando solicitado el vástago por un resorte que permite, por su distensión, lanzar la pelota contra la portería contraria.
15. 3ª.- Un estuche o caja según 1ª y 2ª en el que, la entrada de la pelota al campo tiene lugar por una boca dispuesta en los lados mayores del campo, comprendiendo esta boca un dispositivo lanzador de desplazamiento vertical, provisto de una cuchara para recibir a la pelota y un resorte para el impulso de la misma hacia la caja que forma el campo de juego.
20. 4ª.- Un estuche o caja según 1ª a 3ª en la que la cuchara de lanzamiento de la pelota recibe a ésta a través de un
- 25.
- 30.

35634



doble fondo que lleva la caja, y que converge sobre la cuchara desde cualquiera de los huecos de las respectivas porteras.

5. 5ª.- Un estuche o caja constituyendo un campo de futbol en miniatura.

Según se describe y reivindica en la presente memoria descriptiva que consta de cinco hojas foliadas y escritas a máquina por una sola cara, acompañadas de una lámina de dibujos.

10. Barcelona para Madrid, a 31 de marzo de 1953.

JUAN A. LUTJENS.

p. a.

JAIME ISERN

o. n.

Fig. 1

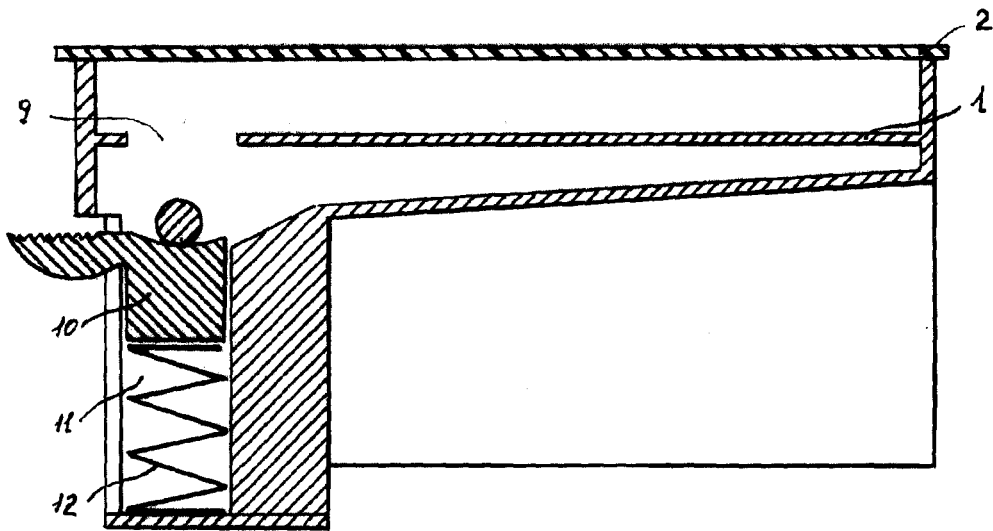
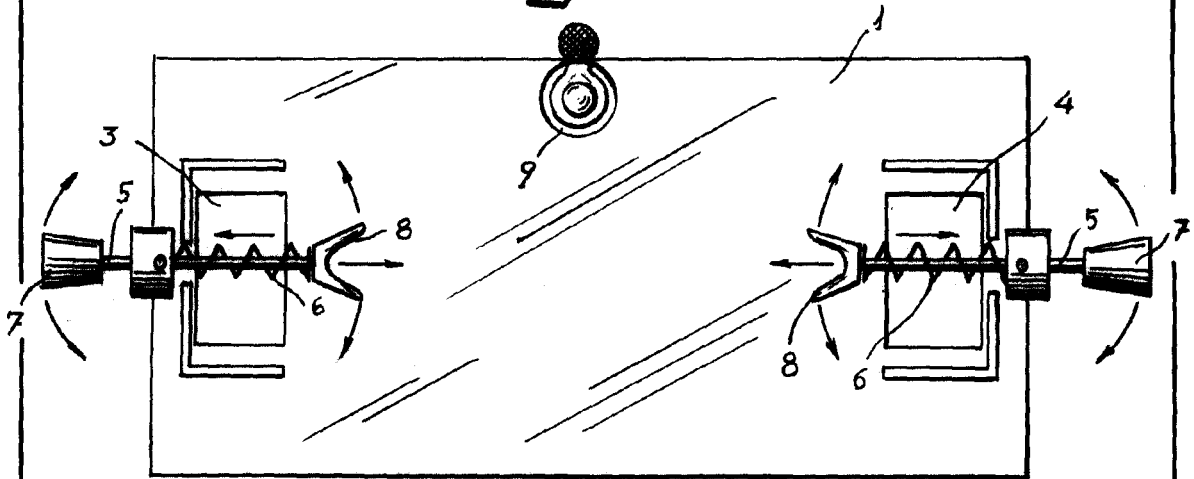
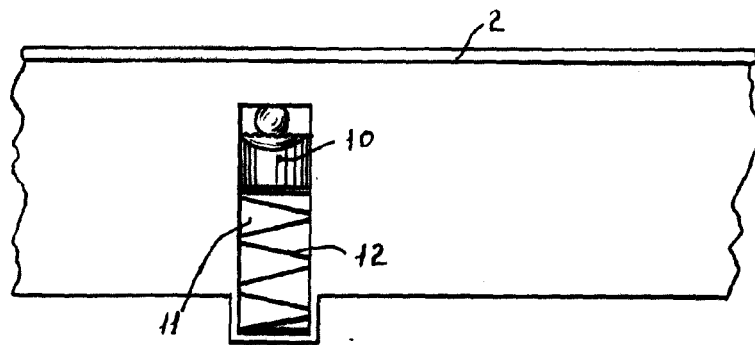

Fig. 2



Barcelona, para Madrid, 31 Marzo 1953
Jaime Tsern

p.p.