

35499



MEMORIA DESCRIPTIVA

del Modelo de Utilidad, por 20 años, solicitado a favor de Don José AUTONELL Dachs, de nacionalidad Española, residente en TORELLÓ (Barcelona), calle de Manlleu s/n. por " UN CAPUCHÓN PERFECCIONADO PARA TAPONES ".

El presente Modelo de Utilidad, se refiere a un capuchón perfeccionado para tapones, especialmente indicado para tapones de corcho y madera.

5 Las botellas, frascos y envases similares, precisan - muchas veces para mejorar su presentación y vistosidad, de un capuchón que complementa y mejore su aspecto.

10 A este fin el recurrente ha ideado y puesto en práctica un capuchón perfeccionado que es susceptible de llevar impresos ó estampados, las marcas, dibujos y leyendas que se desee.

Consiste esencialmente en un cuerpo cilíndrico de madera de poca altura, cuya base inferior presenta un rebaje circular de profundidad variable para acoplar el tapón, en la superior aparecen troquelados en relieve los



15 dibujos, leyendas y marcas que se deseen, en tanto que la periferie se halla provista de un grafilado, o rayado basto, obtenido por rulina o troquel para facilitar el uso del tapón.

A título de ejemplo, en los dibujos de la hoja adjunta se representa un caso particular de realización práctica del -
20 capuchón objeto del presente Modelo de Utilidad.

La figura 1 muestra una vista en perspectiva del capuchón aplicado a un tapón de corcho; la figura 2, un corte diame -
tral de la figura 1; las figuras 3 y 4, una vista superior e inferior del capuchón, respectivamente.

25 Siguiendo los diseños, vemos como el capuchón queda constituido por una pieza cilíndrica -1- en cuya base inferior se halla el rebaje circular -2- en el que encaja el tapón -3-. La cara superior presenta unos dibujos y leyendas en relieve -4- incluidos dentro de una circunferencia -5- tam -
30 bién en relieve, obtenida como dichos dibujos y leyenda por troquel, en tanto que la periferie del propio capuchón se halla provista de un rayado basto -6- obtenido por troquel o rulina, para facilitar su uso.

Se fabricará este tapón con madera, material plástico o -
35 análogo, variando sus dimensiones, forma y acabado y, en general, cuanto no altere, cambie o modifique su esencialidad.

===== N O T A =====

Se reivindica como objeto de este Modelo de Utilidad:

1º.- Un capuchón perfeccionado para tapones, que consiste -
esencialmente en un cuerpo cilíndrico de madera de poca altu -
40 ra, cuya base inferior presenta un rebaje circular de profun -
didad variable para acoplar el tapón, y en la superior apare -
cen troquelados en relieve los dibujos, leyendas y marcas -

- 3 - 35499



que se deseen, en tanto que la periferie se halla provista
de un grafilado o rayado basto, obtenido por rulina o tro-
45 quel para facilitar el uso del tapón.

2ª.- Un capuchón perfeccionado para tapones.

Consta la presente memoria descriptiva de tres hojas folia
48 das escritas por una sola cara.

Barcelona, 27 de Marzo de 1.953.

P. A.

M. L. MORA

P. P. *J. Hannon*



Fig. 1

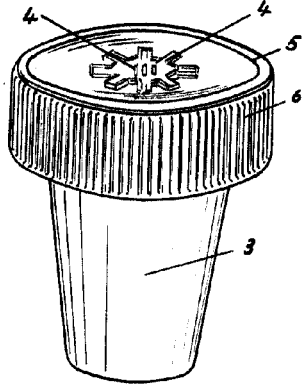

Fig. 2

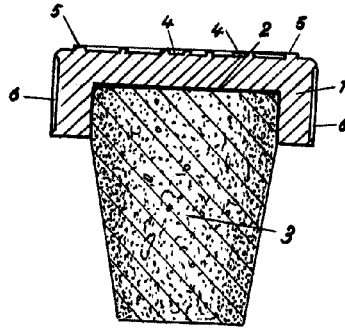

Fig. 3

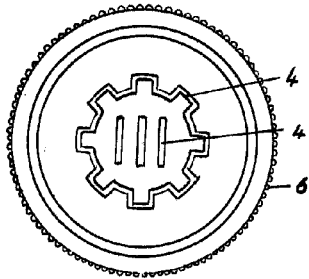
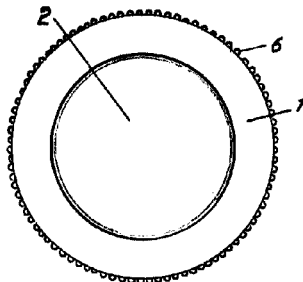

Fig. 4



21 Hoja 53

J. Antonell

Escala variable.