

35458



13

MODELO DE UTILIDAD

por 20 años

por "UN PICK-UP PERFECCIONADO", a favor de Germán Ramón Cortés, S. A., de nacionalidad española, domiciliada en Barcelona, Aribau, 74.

=====

MEMORIA DESCRIPTIVA

Este Modelo de utilidad describe un pick-up perfeccionado, extraligero y muy suave en su giro.

En los dibujos que, a título de ejemplo, se adjuntan a esta memoria, se representa una de las preferentes ejecuciones prácticas del pick-up que nos ocupa. Esta ejecución nos permitirá describir y definir las características esenciales del nuevo pick-up.

En los dibujos, -1- es el brazo basculante y giratorio porta-agujas; -2- el eje de giro del mismo; y -3- el soporte portacojinetes de este eje.



43 MAR 1953

El brazo estará moldeado en material plástico o en otro material rígido y extraligero, de paredes delgadas y sección recta en U invertida, con las precisas nervaduras interiores -4- para reforzarlo. Su cabeza -5-, que forma parte integrante del brazo, estará desviada hacia un lado de acuerdo con los cánones ya establecidos. Lo esencial en este brazo, es el asiento -6- para la placa -7- unida con la -8- central por el fleje elástico intermedio -9-; con lo que se suaviza el peso del brazo y, por tanto, la presión de la punta de la aguja sobre la ranura del disco. La solidarización radial del brazo -1- con el eje -2-, se asegura por la ballesta rígida -10- unida por los vástagos -11- y -12-, con el asiento ya citado y su antagónico en la parte posterior. Esta ballesta -10- y la placa central -8-, se fijan al eje de giro -2-, por el orificio solidario -13- la segunda, y el alargado y libre -14- la primera.

El eje -2-, se sostiene por el soporte -3- fijo a la caja o placa superior -15- del tocadiscos y se apoya en los dos rodamientos de bolas -16- y -17-. Por tanto, su giro no presenta rozamiento alguno.

Todo cuanto no afecte, altere, cambie o modifique la esencia del pick-up descrito, será variable a los efectos legales del actual Modelo de utilidad.

N O T A.

Se reivindica como objeto de este registro por Modelo de utilidad:

- 1.- Un pick-up perfeccionado, que fundamentalmente se distingue por el enlace de su brazo con el eje de giro, mediante un conjunto radialmente rígido, pero axialmente elástico, a base de un travesaño rígido abrazado, por su parte central, por un orificio alargado, con el eje, y

35458

- 3 -



13 MAR

45. provisto de dos vástagos excéntricos, uno en cada extremo, coincidentes con guías previstas en el brazo y por un conjunto de dos placas, una central y otra lateral, enlazadas entre sí por un fleje elástico, la primera fija y solidaria al eje de giro, y la segunda apoyada o asentada en el asiento o plano inferior o base de la guía del vástago anterior del fleje rígido.

50. 2.- El propio pick-up de la reivindicación anterior, caracterizado porque el eje de giro se apoye, por dos rodamientos a bolas, sobre un soporte o pedestal de asiento fijo a la placa o tapa superior de la caja del tocadiscos.

55. Sean cuales fueren las circunstancias que concurren con la esencialidad del Modelo de utilidad definido en las anteriores reivindicaciones, cual objeto es:

3.- "UN PICK-UP PERFECCIONADO".

Consta la presente memoria de tres hojas foliadas, mecanografiadas por una sola cara y del dibujo unido a la misma.

60. Barcelona trece de marzo de mil novecientos cincuenta y tres.

P. A. de Germán Ramón Cortés, S. A.,

L. DURÁN
P. P.

33458

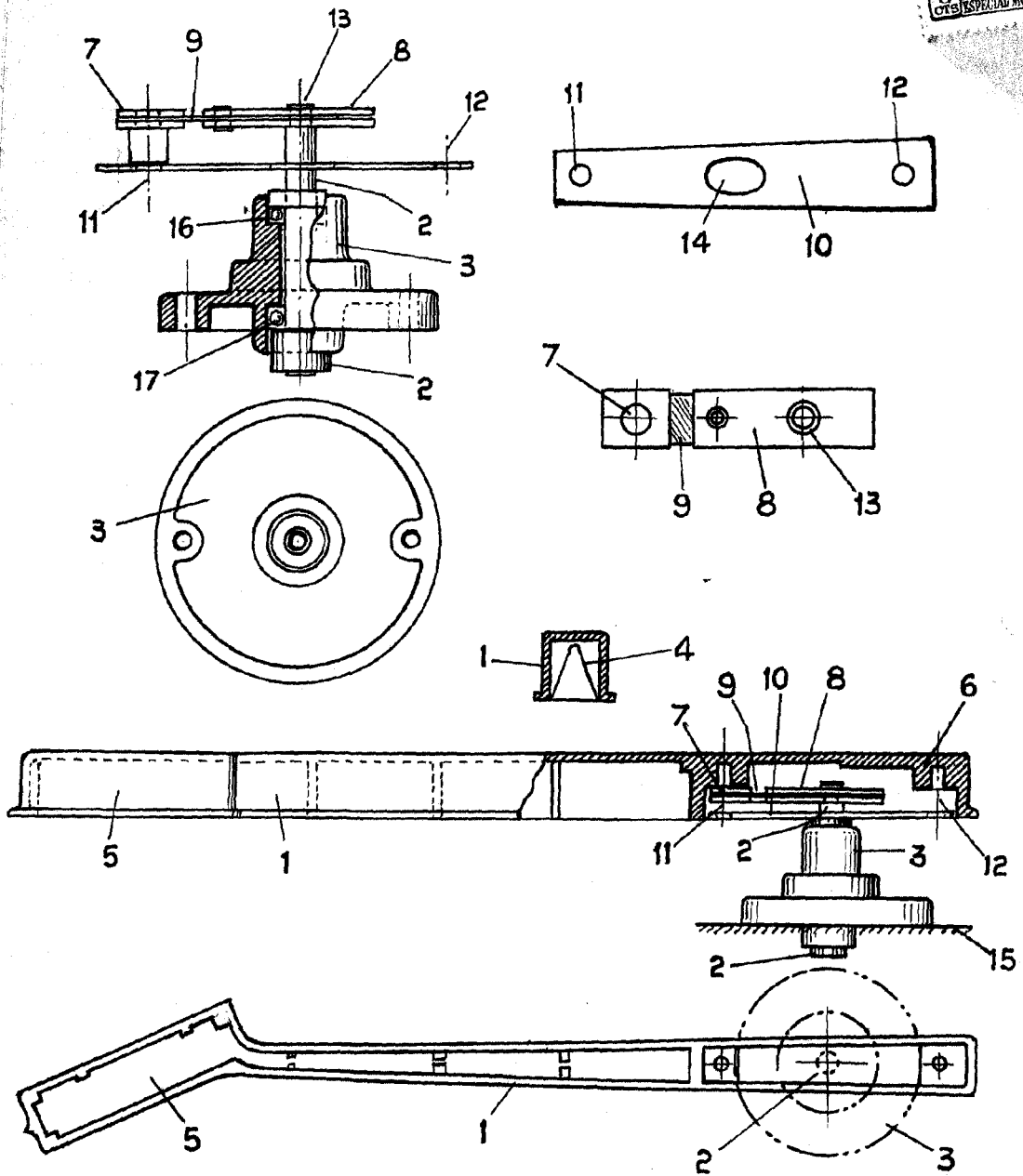

MADE IN SPAIN
A. Cortes

ESCALA VARIABLE