



35408

MEMORIA DESCRIPTIVA
que se acompaña a
la solicitud de un
MODELO DE UTILIDAD por VEINTE AÑOS en ESPAÑA
a favor de

DON MARIANO ALVAREZ ALVAREZ, con residencia en
PALENCIA (calle del Alisal número, 21).

por

"NUEVO MODELO DE ENVASE PARA CARAMELOS".

Inventor: El solicitante de nacionalidad española.



5 La invención a que se refiere la presente memoria, constituye una novedad industrial, con características y ventajas que la hacen merecedora del privilegio de explotación exclusiva que por ella se solicita, de acuerdo con las prescripciones del Estatuto vigente de la Propiedad Industrial, de 26 de Julio de 1929, texto refundido, publicado el 30 de abril de 1930.

10 El nuevo modelo de envase para caramelos que vamos a describir, es totalmente original y proporciona una gran visibilidad al producto contenido, tal como puede verse en los dibujos que se adjuntan.

15 En estos dibujos, la Fig. 1ª es una vista de conjunto del envase a que nos referimos, la Fig. 2ª muestra uno de los caramelos contenidos en el envase y la Fig. 3ª, es un detalle de constitución del mismo.

20 En dicha Fig. 1ª las letras "A" y "B" indican los dos aros que ajustan de modo envolvente en un tercer aro "C". La letra "D" muestra el disco central encargado de sujetar los vértices de los caramelos "E". La Fig. 2ª representa el caramelo de forma cónica "F", atravesado en sentido longitudinal por el palillo "G". En el detalle de la Fig. 3ª aparece el aro "C", provisto de las perforaciones o agujeros "H", por los que ha de introducirse el citado palo "G" y que podrá rasgarse para extraer el caramelo tal como indica la abertura "I", ya que
25 esta no irá cubierta sino por un papel que servirá de garantía y precinto de la mercancía.

30 Según estos dibujos el envase objeto de esta memoria está constituido por un aro "C" en el que ajustan los dos aros envolventes "A" y "B", estando fija al primero la base de la caja y al segundo un papel de celofán que sirve de tapadera de

35408

28



la misma y que permitirá ver el contenido interior.

Para extraer los caramelos basta quitar la tapa "B" y tirar de uno de los palos "C", rompiendo el precinto de papel detallado en la Fig. 3ª.

35 Los caramelos gracias a su forma especial, llenan completamente el interior del envase y permanecen fijos en el mismo, sujetos por los dos discos centrales "D", dispuesto uno en la parte inferior de la base y otro cubriendo los vértices de dichos caramelos.

40 El aspecto del conjunto del envase resulta sumamente original y sin duda ha de tener una gran aceptación en el mercado de su especialidad. Puede contener cualquier clase de caramelo • confitura, siempre que tengan la forma cónica adecuada, caramelo recubierto de barquillo, etc.

45 La constitución del envase es tan sencilla que su coste total ha de ser indudablemente muy económico, por lo que no gravará considerablemente el precio de la confitura.

50 Hecha la descripción precedente es preciso añadir que los detalles de realización de la idea expuesta, pueden variar, sin que ello altere la esencia de la invención que es la que se desprende de los párrafos que anteceden y la que se reivindica en la siguiente

NOTA

55 En resumen: El MODELO DE UTILIDAD, que se solicita, recaerá sobre las reivindicaciones siguientes:

1ª.- Nuevo modelo de envase para caramelos, caracterizado porque se compone esencialmente de una caja circular formada por un aro, sobre el que se sujeta por un segundo aro envolvente la base de la caja, constituyéndose la tapa de la misma

35408



60 un tercer aro, también envolvente, que aprisiona un papel celo-
fán que permite ver el contenido del envase.

65 2ª.- Nuevo modelo de envase para caramelos, según la rei-
vindicación 1ª, caracterizado porque el aro interior citado en
la reivindicación mencionada, está provisto de orificios practi-
cados a intervalos regulares, por los que se introduce el
70 palo central de los caramelos de forma cónica que ha de con-
tener el envase, de tal manera que en virtud de la forma men-
cionada el envase circular queda ocupado totalmente, sujetando
se los extremos agudos o vértices de los caramelos por medio
de dos discos que aprisionan entre sí a los caramelos, impidien-
do que se muevan.

75 3ª.- Nuevo modelo de envase para caramelos, según reivin-
dicaciones anteriores, caracterizado porque los orificios por
los que se introducen los pales de los caramelos están abier-
tos ocasionalmente por la parte superior, cerrándose solamen-
te por medio de una tira de papel, haciendo posible rasgarla
al sacar uno de los caramelos, con lo cual se consigue un pre-
cinto de garantía del contenido del envase.

80 4ª.- Se reivindica por último como objeto sobre el que ha
de recaer el MODELO DE UTILIDAD, que se solicita, "NUEVO MO-
DELO DE ENVASE PARA CARAMELOS".-

Todo conforme queda descrito en el presente memoria que
consta de cuatro páginas escritas a máquina y dibujos que se
acompañan.

85

Madrid 24 de Marzo de 1953.

ALFONSO UNGRIA,

35408

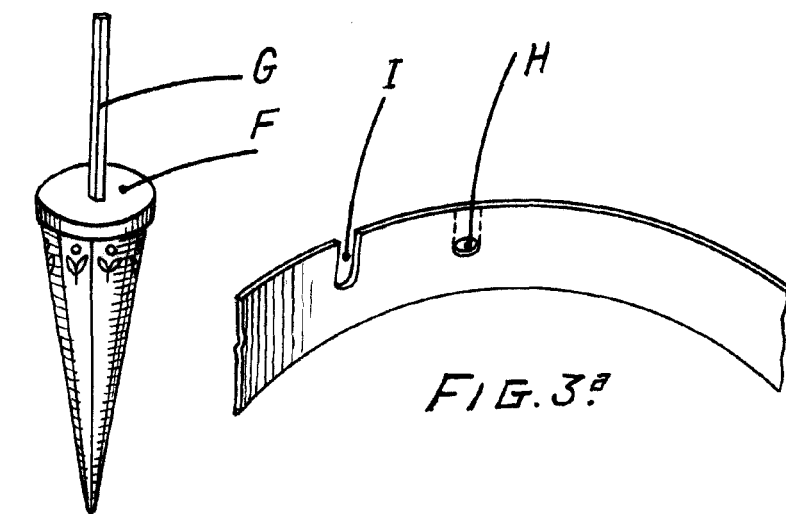
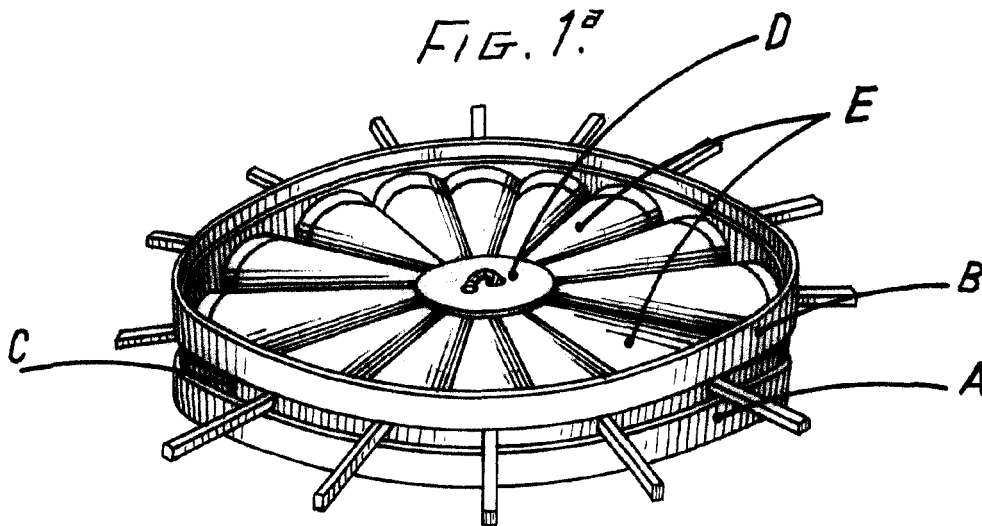

FIG. 2ª

FIG. 3ª

ESCALA VARIABLE

MADRID, 24 DE marzo DE 1953

ALFONSO VARELA