

353671



35367

MODELO DE UTILIDAD

por veinte años

a favor de

Don Gustavo TERRON RODRIGUEZ

de nacionalidad española

residente en Motril-Granada-

P O R

#NUEVO SOPORTE PARA MECHAS ACOPLABLE A LOS HORNILLOS DE PETRÓLEO#

MEMORIA DESCRIPTIVA

Consiste el objeto del presente Modelo de Utilidad en un nuevo soporte para mechas acoplable a los hornillos de petróleo.

Hasta la fecha no se conoce en el mercado un soporte de 5 mechas aplicable a hornillos de petróleo, que, reúna las condiciones que en sí lleva el que es objeto de éste modelo de Utilidad por veinte años, caracterizado en el cuerpo de ésta memoria descriptiva.

Para la mejor comprensión del objeto de éste Modelo de

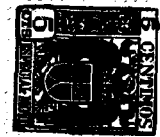

10 éste Modelo de Utilidad se acompaña un plano explicativo a título de ejemplo, en el cual pueden apreciarse las fundamen-
tales características de éste Modelo de Utilidad.

En -A- apreciamos el cuerpo general del soporte.

En -B- el espacio existente entre dos piezas y donde ac-
15 tua la mecha.

En -C- se aprecia una especie de cogedor para unirse a una pieza interior para hacer actuar a la mecha.

En -D- se aprecia una rama que tiene el cuerpo exterior -A- para que actua el espárrago -G- para hacer salir o entrar
20 a la mecha en el expresado soporte general.

En -E- se aprecia la parte del soporte para su colocación en el hornillo.

En -F- apreciamos la pieza interior paralela a la -A- y entre cuyas paredes actua la mecha de encendido.

25 Como se apreciará, el espárrago -G- actua por la rama helicoidal -D- y mediante el cual la mecha trabaja con gran soltura y firmeza y la comodidad de acción es a todas luces muy interesante, práctica y sencilla.

30 Descrito suficientemente el objeto del presente Modelo de Utilidad, solamente cabe hacerse constar que, podrá ser objeto de mejoras, siempre y cuando no se altere la esencialidad del mismo, no invalidándola el cambio de forma ni materiales a emplear en su construcción o fabricación.

REIVINDICACIONES

35 Reivindica el recurrente la propiedad y el derecho exclusivo de fabricación en España y sus Dominios, caracterizado esencialmente en las siguientes reivindicaciones:

1. Nuevo soporte para mechas acoplable a los hornillos de petróleo, caracterizado esencialmente porque la acción de

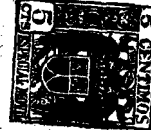

40 la mecha para mayor, a menor encendido, como para ocultar-
la o apagado, se efectua por medio de un espárrago que uni-
do al cuerpo interior del soporte y por medio de una ranura
helicoidal hace el servicio de salida o entrada de la mecha.

2. Por "NUEVO SOPORTE PARA MECHAS APLICABLE A LOS HORNI-
45 LLOS DE PETROLEO".

Sean cuales fueren las circunstancias que concurren en
la esencialidad de la presente memoria descriptiva.

Consta ésta memoria descriptiva de tres hojas mecanogra-
fiadas por una sola cara, numeradas, foliadas y acompañadas
50 de un plano explicativo a título de ejemplo.

Madrid veintiuno de Marzo de 1953

P.A.

Don Gustavo Terrón Rodríguez

37267

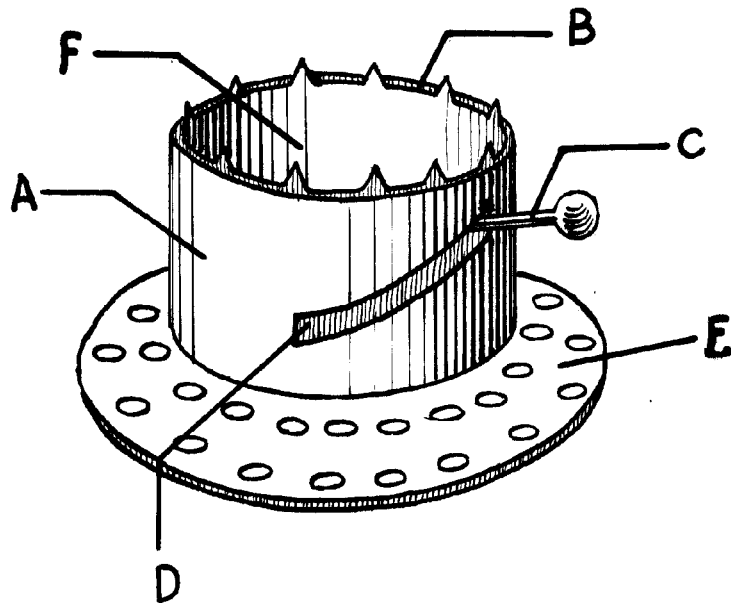

Escala variable
Madrid 21 marzo 1953

PA.