



35353

MODELO
DE
UTILIDAD

para "UN CABEZAL PLEGABLE PARA PLAYA O CAMPO", a favor de D.
José Capell Feliu, residente en Barcelona, Pasaje Marime,
nº 6.-

- . -

MEMORIA DESCRIPTIVA

El presente modelo de utilidad, se refiere a un cabezal plegable, para playa o campo.

5. El modelo, aventaja notablemente a las conocidas almohadillas, en cuanto a que el apoyo que proporciona a la cabeza, mantiene a ésta, separada del suelo, evitando el contacto con posibles insectos u otras materias, que siempre puede haber, o presentarse inadvertidamente.

10. El modelo consiste en un armazón de tijaerilla, muy ligero, de madera u otro material, suficientemente bajo, pero con extensión adecuada para proporcionar un perfecto asiento a la cabeza.

15. Los dos tramos del armazón, se unen entre sí, por una almohadilla, lámina de plástico flexible, o de otro material, preferentemente aquellos materiales que no sean absorbentes, y puedan lavarse y enjugarse con facilidad.

35353

90 MAR



Para facilitar la explicación, se acompaña a la presente memoria, una lámina de dibujos, en la que se ha representado un caso de realización, que se cita a título de ejemplo.

5. En el dibujo:

la figura representa, la perspectiva abierta del cabezal que se describe.

10. Consiste en un armazón de tijerilla -1-, en el que sus dos travesaños -2- y -3-, se encuentran relacionados por la almohadilla, hoja o lámina flexible -4- de cualquier material conveniente.

15. Las puntas de las ramas inferiores de la tijerilla, se traban con travesaños de amplia superficie de asiento -5- y -6-, que impiden el hundimiento en la arena, cuando se utiliza el dispositivo en las playas.

20. La altura de cabezal, está delimitada de acuerdo con el ángulo más o menos abierto de la tijerilla, cuyas dos ramas -2- y -3-, están mantenidas en posición entre sí, por una cadenilla o similar, fijada en una de ellas por un extremo, y susceptible de engarzarse por el otro en un gancho o similar, con posibilidad de mantener el ángulo de la tijerilla, más o menos abierto, según el largo de dicha cadenilla utilizada.

25. El modelo dentro de su esencialidad, puede ser llevado a la práctica, en otras formas de realización, que difieran en detalle de las indicadas a título de ejemplo, a las cuales alcanzará igualmente la protección que se recaba. Podrá, pues, construirse en cualquier forma y tamaño, empleando los materiales más adecuados: por quedar todo ello comprendido dentro del espíritu de las reivindicaciones.

35353



N O T A

Descrito el objeto y utilidad de la invención, lo que se declara como no divulgado ni practicado en España, comprende las siguientes reivindicaciones:

- 1ª.- Un cabezal plegable para playa o campo, adecuado para apoyar sobre él, la cabeza, y quedar ésta separada del suelo, caracterizado esencialmente, por el hecho de estar constituido por un armazón de tijerilla, de poca altura, pero de amplio desarrollo transversal, en el que los dos travesaños paralelos laterales, se reunen entre sí, por una almohadilla, lona, tela, lámina de plástico u otro material flexible, presentando las puntas de las ramas inferiores de esta tijerilla, una trabazón por travesaños paralelos a los superiores, y de anchura adecuada para proporcionar una base de asiento, que impida el hundimiento en terreno blando o arena, los cuales apoyos, se traban entre sí, por un tirante o similar, que sirve de graduación para la apertura del dispositivo.
5. para apoyar sobre él, la cabeza, y quedar ésta separada del suelo, caracterizado esencialmente, por el hecho de estar constituido por un armazón de tijerilla, de poca altura, pero de amplio desarrollo transversal, en el que los dos travesaños paralelos laterales, se reunen entre sí, por una almohadilla, lona, tela, lámina de plástico u otro material flexible, presentando las puntas de las ramas inferiores de esta tijerilla, una trabazón por travesaños paralelos a los superiores, y de anchura adecuada para proporcionar una base de asiento, que impida el hundimiento en terreno blando o arena,
10. los cuales apoyos, se traban entre sí, por un tirante o similar, que sirve de graduación para la apertura del dispositivo.
15. 2ª.- Un cabezal plegable para playa o campo.
- Según se describe y reivindica en la presente memoria descriptiva, que consta de tres hojas, foliadas y escritas a máquina por una sola cara, acompañadas de una lámina de dibujos.
- 20.

Madrid, a 16 de marzo de 1953.

JOSE CAPELL FELIU.

p. a.

PROHIBIDA LA REPRODUCCION

Dr. José Capell Feliu.

Hoja única.

35358

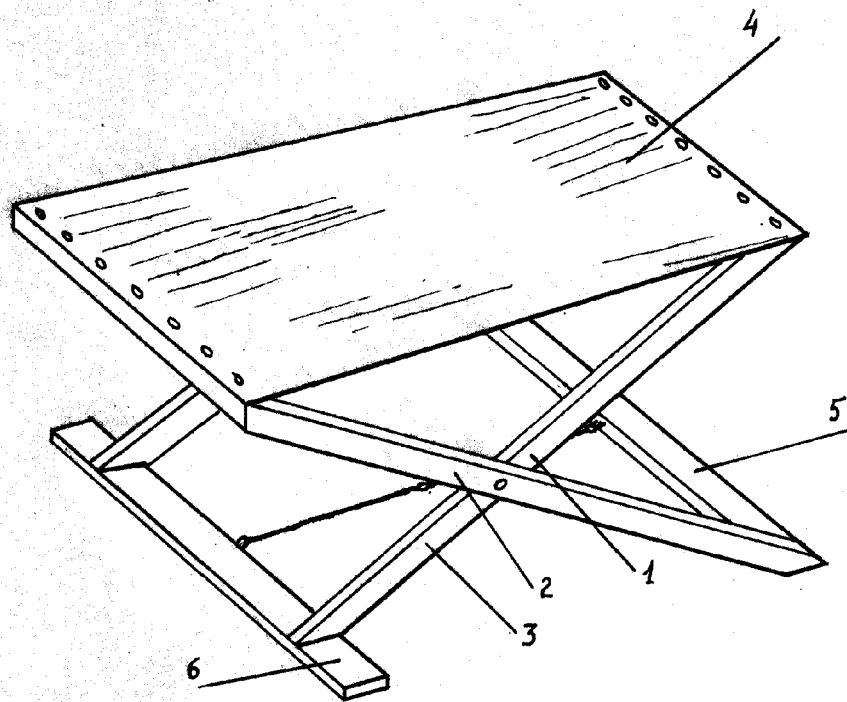

Madrid, Marzo 1953

Jaime Isern.

pp.