



MODELO DE UTILIDAD

35 323.

Solicitante: Don Germán Fuentes Lizaur.

Residencia: Bilbao.- Alameda de Urquijo, 45.

35323

oooOooo

MEMORIA DESCRIPTIVA

Sobre:

"ALBUM PARA FOTOGRAFÍAS, O SIMILAR, CON MUSICA".

oooOooo

El presente Modelo de Utilidad se refiere a un álbum para fotografías, libro o similar, con dispositivo productor, o generador de música.

En el dibujo adjunto, a título de ejemplo no limitativo, se ilustra una forma de ejecución del invento, con referencia al cual:

El álbum para fotografías, 1, comprende las diversas hojas, 2, para adherir a ellas las fotografías, y en uno de sus extremos, precisamente en el opuesto al lomo del libro, se dispone un rectángulo a todo el ancho -



del álbum, dividido en dos espacios sensiblemente irregulares, y en el espacio menor, 3, vá encerrado el carrillón o dispositivo productor de la música, saliendo al exterior el dispositivo, 4, que cederá al apoyarse sobre él la tapa del álbum, cesando el sonido, música o canción, que se genera por el simple hecho de levantar dicha tapa.

El espacio mayor unido al que contiene el carrillón, es transparente o translúcido, 5, para permitir la visión de un elemento decorativo, 6, tal como una pareja de baile o cualesquiera otro, que se mueve o baila, al producirse el movimiento oscilatorio que produce el carrillón. Quiere pues decirse, que el elemento decorativo estará ajustado a la clase de música que genere el carrillón, y así, por ejemplo, si dicha música es el canto regional de Aragón, la jota, dicho elemento decorativo será una pareja de baile, ataviada a usanza de los correspondientes bailarines que, por tanto, por dicho movimiento oscilatorio bailarén la jota, o sea, dicho baile regional. En este supuesto, la portada de este álbum irá decorada de acuerdo con tales bailarines y baile y, sobre todo, con dicha región española, y comprenderá una vista del Templo Nacional de El Pilar, o cualesquiera otro elemento decorativo regional apropiado.

En la parte superior de la tapa posterior del álbum, se dispone la manilla para dar cuerda al repetido carrillón, cuyo dispositivo, simultáneamente, produce la fuerza que pone en movimiento mecánicamente de la pareja de baile o similar.

Es fácilmente comprensible que podrán variar los tamaños, materiales y elementos decorativos de este modelo, puesto que tales variaciones son accesoriedades que no alteran lo fundamental del invento, en el área del cual que-



dan comprendidos.

NOTA

45                    Describe suficientemente la naturaleza del invento  
y su forma de realización práctica, se hace constar que la  
presente memoria es susceptible de modificaciones de deta-  
lle, en cuanto no altere su esencialidad, y siendo, por tan-  
to, lo que se solicita Modelo de Utilidad por 20 años en Es-  
50                    paña, lo que se recoge en las siguientes:

REIVINDICACIONES

1ª.- Album para fotografías, o similar, con música, carac-  
terizado porque en el extremo opuesto al lomo del mis-  
mo, se dispone un rectángulo, a todo el ancho del libro, en  
55                    cuyo espacio menor está oculto el carrillón o dispositivo -  
generador de sonidos, música o canciones, saliendo al exte-  
rior un pequeño gancho o dispositivo similar, que cederá al  
apoyarse sobre él la tapa del álbum, al cerrar este, cesan-  
do el sonido, música o canción, que se genera al levantar  
60                    dicha tapa.

2ª.- Album para fotografías, o similar, con música, según  
reivindicación precedente, caracterizándose porque el  
espacio mayor seguido al que contiene el carrillón, es --  
transparente o translúcido, y contiene un elemento decora-  
65                    tivo, tal como una pareja de baile u otro, que se mueve o  
baila, al producirse el movimiento oscilatorio que produce  
el carrillón, estando ajustado este elemento decorativo a -  
la música generada o viceversa.

3ª.- Album para fotografías, o similar, con música, según  
70                    reivindicaciones anteriores, caracterizándose porque  
en la parte superior de la tapa posterior del álbum, se --  
dispone la manilla para dar cuerda al carrillón o similar,  
produciéndose simultáneamente la fuerza que origina mecáni-  
camente el movimiento de la pareja de baile o elemento de-

30328

18/



75 corativo similar.

4<sup>a</sup>.- Album para fotografías, o similar, con música, según reivindicaciones anteriores, caracterizándose porque en la portada del mismo se dispondrá, como elemento decorativo, una vista de la región o similar, correspondiente con la música producida y elemento decorativo móvil utilizado.

5<sup>a</sup>.- "Album para fotografías, o similar, con música"; según queda sustancialmente descrito en la presente memoria, que consta de cuatro páginas mecanografiadas por una sola cara y se representa en el dibujo adjunto.

Madrid, 18 de Marzo de 1953.

EMILIO GUILL SIRVENI  
P. P.



35023

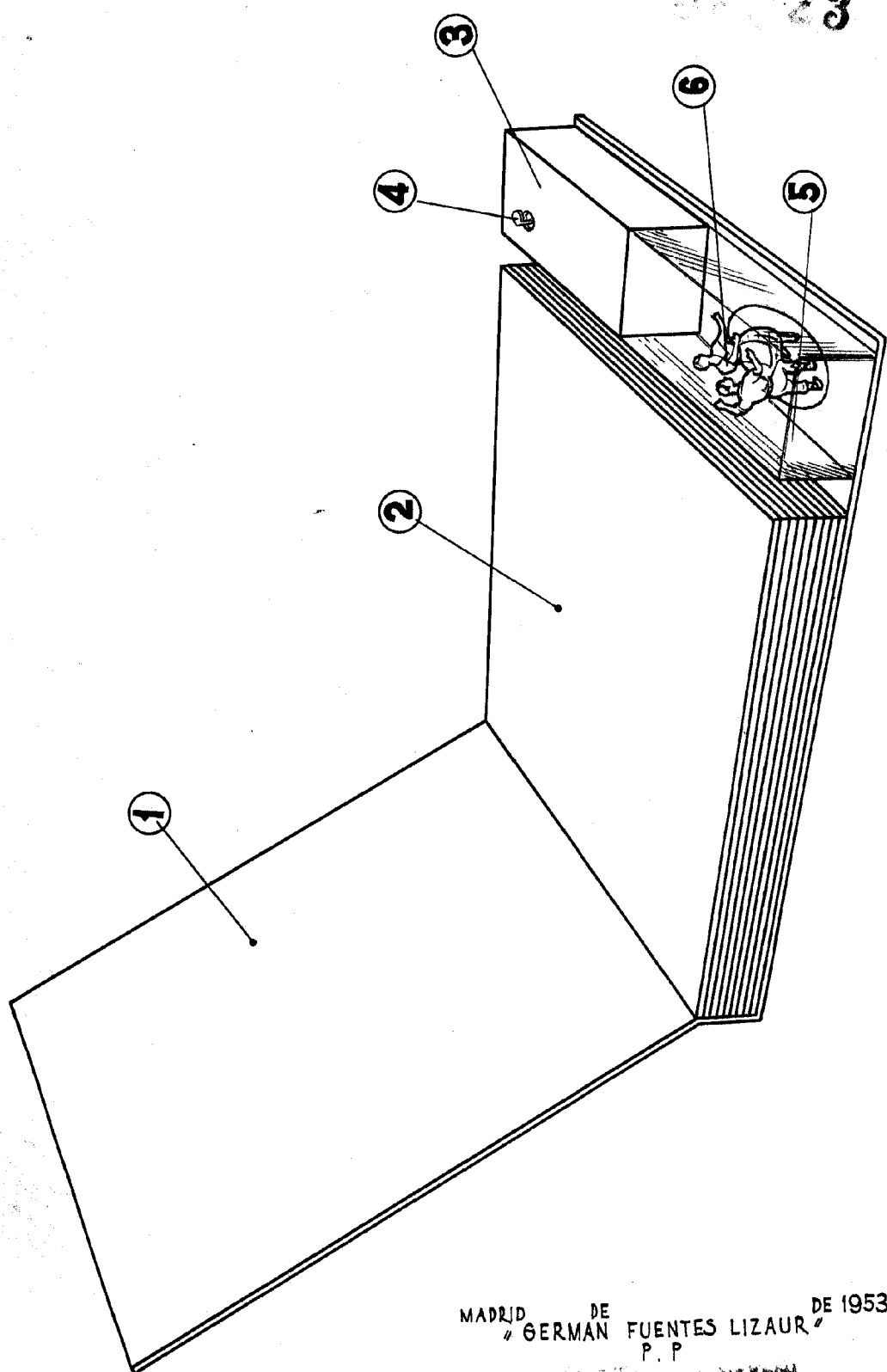

MADRID DE GERMAN FUENTES LIZAUR DE 1953 P.P.

REPRODUCIDO EN SU VENTA P.P.

*Quill*