

35298



MODELO DE UTILIDAD

por 20 años

por "UNAS BISAGRAS PERFECCIONADAS", a favor de Biosca & Botey, S. A., de nacionalidad española, domiciliada en Barcelona, Rambla Cataluña, 129.

=====

MEMORIA DESCRIPTIVA

Con este Modelo se describen unas bisagras perfeccionadas, en las que se ha resuelto el problema del desgaste de sus superficies de apoyo.

5. Para describir las características de estas bisagras, pasamos a referirnos a los dibujos que, con carácter de ejemplo, se adjuntan a esta memoria.

En los dibujos podemos observar que la conexión entre las dos palas -1- y -2- de las bisagras, se establece según el eje -3-, compuesto del vástago -4- unido al



10. cojinete -5- de la -2- que penetra en la perforación -6- del cojinete -7- de la pala opuesta -1-. Las superficies -8- y -9- se protegen con el anillo -10-, pero se descarga el peso del elemento sostenido por -1- situando una bola de acero -11- retenida por el anillo -12- y apoyada en el extremo o base inferior del vástago -13- de acero ocluido en el interior o fondo de -6-.

Todo cuanto no afecte, altere, cambie o modifique la esencialidad de las bisagras descritas, será variable a los efectos legales del actual Modelo.

20. N O T A.

Se reivindica como objeto de este registro por Modelo de utilidad:

1.- Unas bisagras perfeccionadas, caracterizadas porque su eje queda formado por un vástago de acero anclado en el cojinete de una de las patas, encajado en el interior de la perforación del cojinete superior y opuesto, interponiéndose entre la punta de su vástago y el fondo acera-

25. do del cojinete superior, una bola de acero retenida por un anillo de ajuste con esta perforación.

30. Sean cuales fueren las circunstancias que concurren con la esencialidad del Modelo de utilidad definido en la anterior reivindicación, cual objeto es:

2.- "UNAS BISAGRAS PERFECCIONADAS".

35. Consta la presente memoria de dos hojas foliadas, mecanografiadas por una sola cara y del dibujo adjunto.

Barcelona tres de marzo de mil novecientos cincuenta y tres.

P. A. de Biosca & Botey, S. A.,

L. DURAN
P. P.

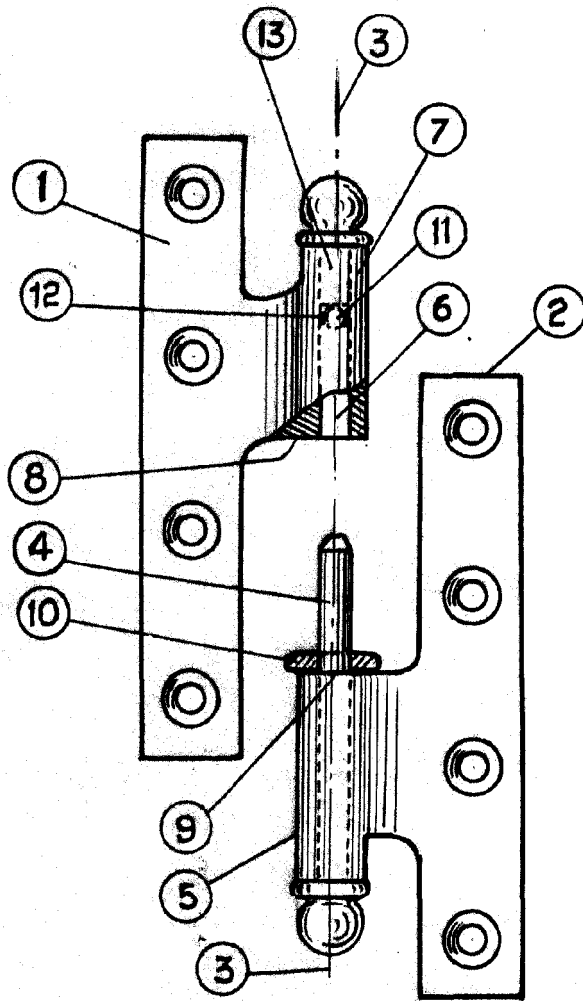

Fig. II

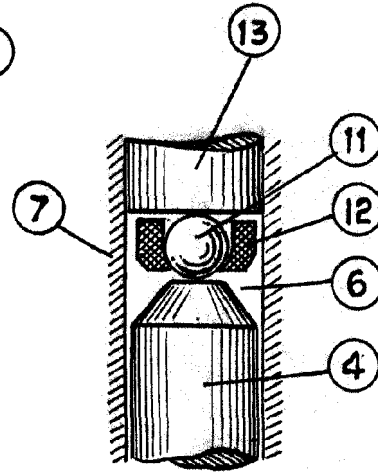

Fig. III

BARCELONA 3 MAR. 1953

L. DURAN
P. P.

A handwritten signature in black ink, appearing to read "L. Duran".

ESCALA VARIABLE