

35285



MODELO DE UTILIDAD

por veinte años

a favor de Don Rafael BAS Per-  
diguera, de nacionalidad española, residente en Bar-  
celona, calle Lepante, número 197, por:

"FICHA DE DOMINÓ PERFECCIONADA"

MEMORIA DESCRIPTIVA

- 1 La nueva ficha de dominó objeto del presente regis-  
tro de patente de modelo de utilidad, resulta muy prác-  
tica, elegante y sólida, y es a la vez irrompible. Pre-  
senta además la ventaja de ser su fabricación muy econó-  
5 mica, no solo por el muy reducido coste intrínseco del  
material que la integra y la facilidad para su obtención,  
sino porque permite con solo dos tipos de piezas, y por  
ende con solo dos moldes, constituir el total de las pie-  
zas de un juego completo de dominó.

35285



De acuerdo con el nuevo sistema, la ficha de dominó, fabricada de "plástico", está constituida por dos piezas, enchufadas una en otra a modo de base y tapa de una cajita y soldadas, pegadas o solidarizadas de cualquier modo, tal por simple ajuste o presión, entre sí, siendo una de dichas piezas opaca y la otra transparente e incluye en el interior de la cajita, aplicada contra su cara principal transparente y dando frente a la misma, una cartulina o similar que lleva impreso o grabado el diseño del anverso de una ficha de dominó:

Para darle el peso característico de las fichas de dominó, se rellenará, de preferencia, la cajita con un material de carga inerte cualquiera:

Con el propio material constituyente de la parte tapa o transparente, se formará un saliente o pesón con efectos comparables a los clásicos de las fichas de dominó en su anverso:

En los dibujos adjuntos se representa, en perspectiva en figura 1 y en corte longitudinal en la figura 2, un ejemplo concreto de realización de una ficha como la que nos ocupa. Naturalmente tal ejemplo no es limitativo, sino que caben múltiples variaciones de detalle y en sus aspectos accesorios, sin salirse de la protección de la patente:

En los indicados dibujos puede apreciarse que la ficha, conforme se ha relacionado, está constituida con la unión o sólido acoplamiento de dos piezas de "plástico", una opaca, 1ª, y otra transparente, 2ª, soldadas entre sí con disolvente o solidarizadas mediante otro procedimiento cualquiera, tal simple ajuste a enchufe, formando la 1ª el

35285



5 saliente o pezón 3 y llevando interiormente, aplicada contra la cara principal transparente, la cartulina 4 con la reproducción del diseño de una ficha de dominó. La cajita formada entre ambas piezas, se rellena, facultativa y preferiblemente, de material pesado inerte 5:

10 Se comprende que alojando en el interior de diversas cajas constituidas del modo dicho, sendas distintas cartulinas con respectivas reproducciones de las veintiocho fichas de un dominó, se compondrá el total de las fichas de un juego, y ello de un modo económico, dada la baratura de las referidas cartulinas y la permanencia e identidad en el resto de elementos. Al propio tiempo se logran unas fichas muy vistosas, con posibilidades de colores llamativos, muy variadas:

15 El "plástico" (polivinilo, poliestireno, u otro) utilizado en la manufactura de estas nuevas fichas, podrá ser de tipo para moldeado por inyección o a prensa o de naturaleza cualquiera, tal que, por un procedimiento adecuado cualquiera asimismo, permita realizar la construcción conforme a la exposición detallada:

20

25 Por lo demás, y aparte de lo ya en tal sentido indicado en el curso de la presente memoria, podrá ser variable en la realización del objeto de esta patente de modelo de utilidad, todo cuanto pueda considerarse accesorio o circunstancial relativamente a lo que constituye la esencia del mismo:

N O T A

SE REIVINDICA:

- 1 - Ficha de dominó, fabricada de "plástico", cons-

35286



titulada por dos piezas, enchufadas una en otra a modo de base y tapa de una cajita y solidarizadas entre sí, siendo una de dichas piezas opaca y la otra transparente e incluyendo en el interior de la cajita, aplicada contra la cara principal transparente y dando frente a la misma, una cartulina o similar que lleva impreso o grabado el diseño del anverso de una ficha de dominó:

2 - Ficha de dominó según reivindicación 1, cuya cara principal de la parte transparente presenta en su centro un relieve o pezón formado con su propio material constituyente:

3 - Ficha de dominó según reivindicaciones 1 y 2, con su interior relleno con un material pesado, inerte:

4 - Ficha de dominó perfeccionada:

15

Consta la presente Memoria descriptiva de cuatro hojas mecanografiadas, escritas por una sola cara, numeradas del 1 al 4 y con sus líneas numeradas, a su vez, de cinco en cinco, y de una hoja con dibujos, anexa:

20

Barcelona, 9 Marzo 1958  
P.A.

35285



FIG.1

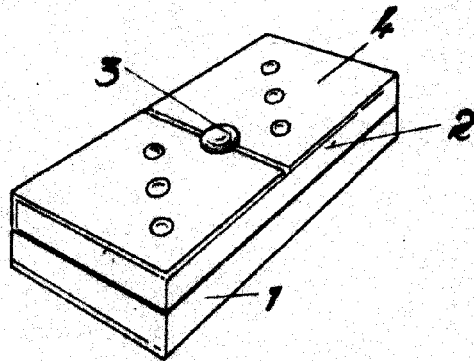
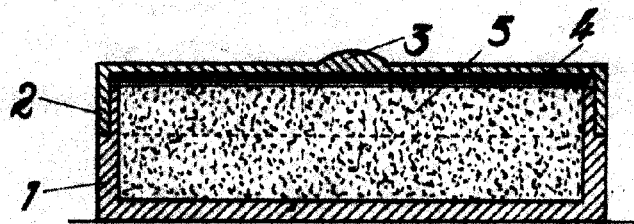

FIG.2



Barcelona, 9 marzo 1953

P.A.

Escola variable.