



35280

M O D E L O
D E
U T I L I D A D

a favor de Don MARTIN FIGUERAS HILARI, de nacionalidad española, residente en Hospitalet de Llobregat (Barcelona), calle Santa Eulalia, 149, por "CAMA PLEGABLE".

- . -

MEMORIA DESCRIPTIVA

La presente invención se refiere a una cama plegable, práctica, cómoda e higiénica, cualidades que se ven incrementadas por lo sencillo y rápido de su montaje, a la vez que por el reducido volumen que ocupan sus diferentes elementos, cuando está desmontada.

5.

La cama plegable, objeto de la invención, consiste esencialmente en un marco rectangular rígido, formado por cuatro listones, dos testeros o puentes y dos largueros o bancadas, acoplables a quita y pon por sus extremos, en los cuales hay dispuestos sendos elementos

10.



- de unión, complementarios. En los citados elementos encajan, a su vez, las patas que soportan el marco, Los elementos de unión entre testeros y largueros están constituidos por un cuerpo troncocónico hueco provisto
5. de una espiga o aleta para su fijación axial en los extremos de los testeros y un vaciado, asimismo troncocónico, abierto por una generatriz, al cual está practicado en la cara lateral interna y próximo al extremo de los largueros, quedando dicho vaciado revestido por una pieza metálica
10. fija al mismo. Sobre el marco, así constituido, se dispone y sujeta convenientemente la pieza de tela, con preferencia lona, que constituye el colchón o sommier de la cama.

15. Para la mejor comprensión de cuanto se indica en la presente memoria descriptiva se acompaña un dibujo en el que, tan sólo a título de ejemplo, se representa un caso práctico de realización de la cama plegable objeto de la invención.

20. En dicho dibujo la figura 1 representa la vista en perspectiva de la cama montada; la figura 2 representa la vista en perspectiva del detalle correspondiente al acoplamiento entre una bancada y el testero; la figura 3 representa la vista en perspectiva del elemento de unión, acoplable al testero; la figura 4 representa la vista en planta superior de dicho elemento una vez acoplado;
25. la figura 5 representa la vista en perspectiva del vaciado troncocónico del extremo del larguero; la figura 6 representa la vista en perspectiva de la pieza que reviste



35280

la pared interior del vaciado; y la figura 7 representa la vista de la sección correspondiente al acoplamiento.

5. En el aludido dibujo la cama plegable, objeto de la invención, está constituida por un marco rectangular rígido, formado por cuatro listones, dos testeros o puentes -1- iguales y dos largueros o bancadas -2- también iguales, los cuales están acoplados por sus extremos, por medio de sendos elementos de unión, complementarios, en los que encajan los pies -3- que soportan el marco. Los largueros -2- presentan diversos orificios -4- por los cuales pasa la cuerda -5- que sujeta la lona -6-, provista de ojales -7-, que forma el colchón o sommier de la cama.

15. El elemento de unión que se dispone en los extremos de los testeros -1- está constituido (figuras 2, 3 y 4) por una pieza troncocónica -8-, hueca la cual presenta a lo largo de una generatriz una aleta -9- o pestaña, con diversos taladros -10-. Esta aleta -9- va introducida en una entalla -11- existente en el extremo de los testeros -1-. Ambas caras del testero presentan otros taladros coincidentes con los -10-, por los cuales se sujetan las aletas -9- de las piezas -8- a los testeros -1- por medio de los posadores -12-. A ambos lados se disponen sendas chapitas -13- para protección de los testeros.

25. El elemento de unión complementario, de los largueros -2-, está constituido, figuras 2, 5 y 6 por un vaciado troncocónico -14- practicado en los extremos de la cara interna de los largueros o bancadas -2-, abierto



según generatrices, el cual queda revestido por una pieza metálica -15-, de su misma forma, provista de dos aletas -16-, pone su fijación en la cara interna de los largueros.

5. Como se deduce de la descripción hecha la forma de efectuar el montaje de la cama es el siguiente: se introducen los pies -3- en el hueco de las piezas troncocónicas -8- y seguidamente se acopla sobre la indicada pieza -8- el vaciado -14- de los extremos de los largueros -2-, de forma que coincidan sus superficies, con lo cual queda el conjunto rígido y la cama montada.

Para desmontarla basta repetir en orden inverso las operaciones descritas.

10. Al objeto de evitar la pérdida de alguno de los listones quedan estos enlazados por un cordel -17- fijo a los testeros.

15. Se comprende que será independiente del objeto de la invención el material empleado en la fabricación de los diversos elementos que constituyen la cama plegable, así como la forma y dimensiones, tanto absolutas, como relativas, de los mismos y en general, todo cuanto no afecte a su esencialidad.

- . -

N O T A

Se reivindica como objeto del presente modelo de



95280

utilidad:-

1. Cama plegable, que se caracteriza esencialmente por estar constituida por un marco rectangular rígido, formado por cuatro listones, dos testers y dos largueros, acoplables, a quita y pon, por sus extremos provistos de sendos elementos de unión, complementarios, en los cuales encajan a su vez los pies o patas que soportan el marco, ocupando el vano de éste una pieza de tela, con preferencia lona, sujeta convenientemente a los largueros del mismo.
5. 10. 2. Cama plegable, según la reivindicación anterior, la cual se caracteriza esencialmente por el hecho de que los elementos de unión, complementarios, están constituidos por un cuerpo troncocónico hueco provisto de una espiga o aleta, normal al eje teórico del mismo, por el que se fija axialmente al extremo de los testers y un vaciado, asimismo troncocónico, practicado en la extremidad de la cara interna de los largueros, cuyo vaciado queda revestido por una pieza metálica fija al mismo.
15. 20. 3. Cama plegable.

La presente memoria consta de cinco hojas foliadas, escritas por una sola cara.

Barcelona, a 7 de marzo de 1953.

Martín FIGUERAS HILARI

p.a.

I. PONTI

P.P.

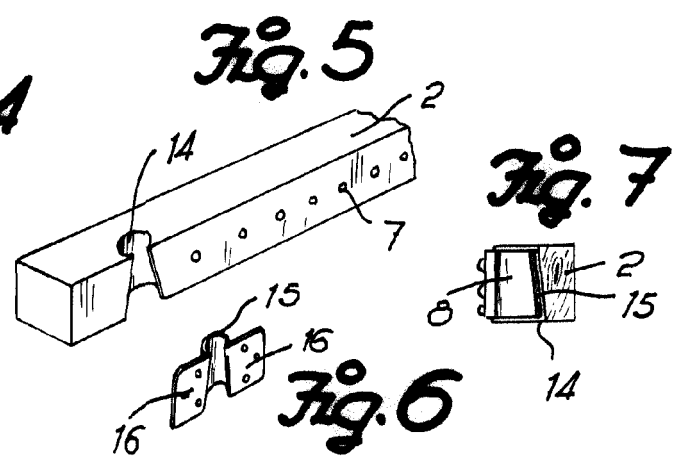
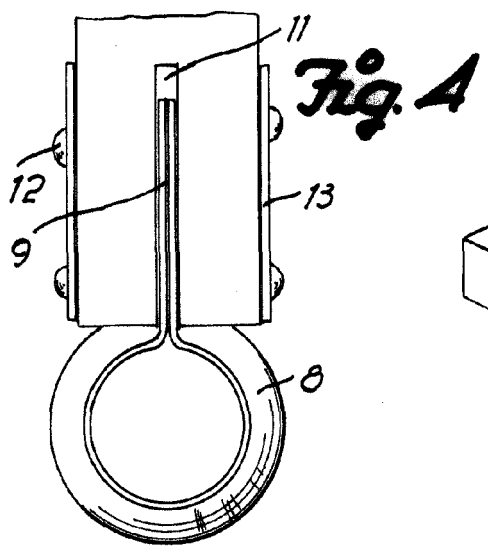
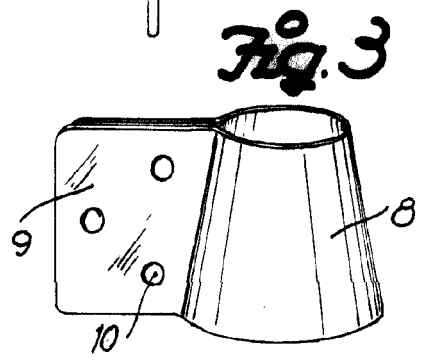
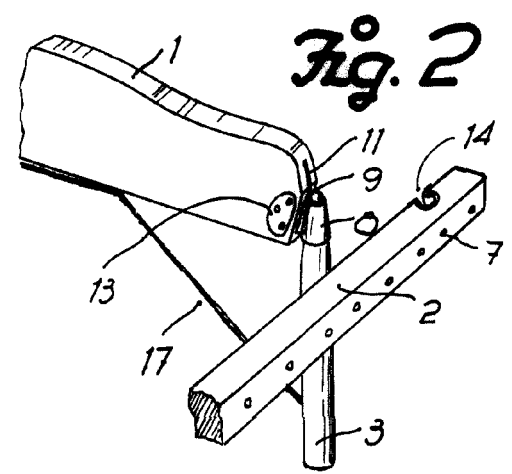
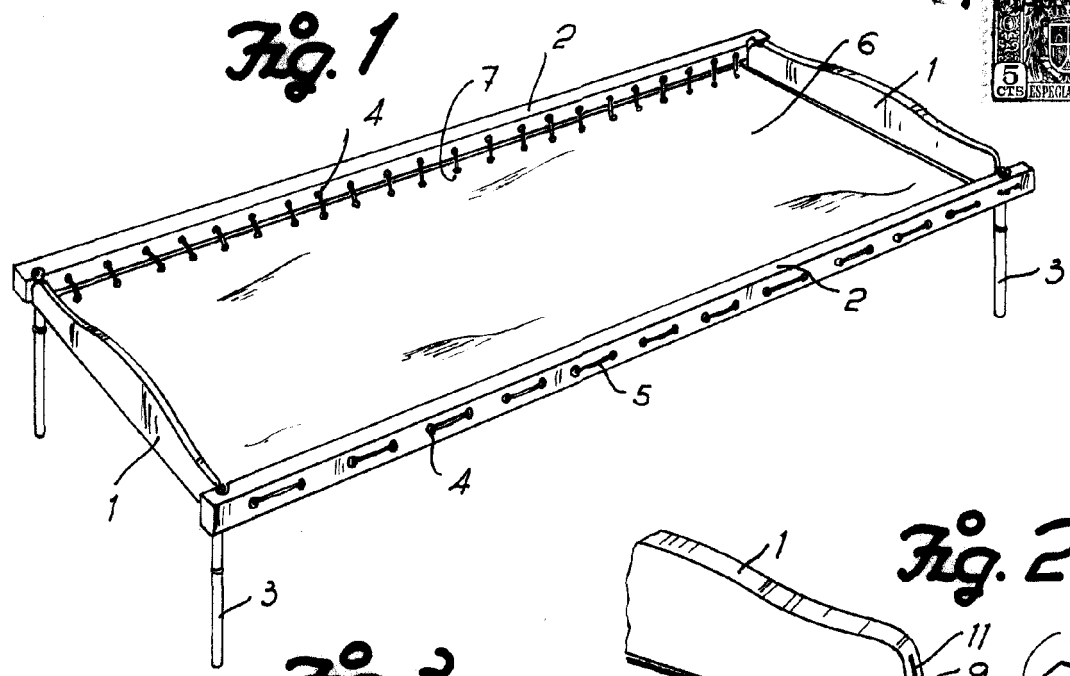

Barcelona, 7 Marzo, 1953
 Martín Figueras Hilari
 P. O.

A. FORTI