



35156

M O D E L O

D E

U T I L I D A D

para "HUCHA PERFECCIONADA", a favor de Don JOSÉ M. FARRERONS
RENE, domiciliado en BARCELONA, calle Casanova 99, 4a, 2a.

- . -

MEMORIA DESCRIPTIVA

El presente modelo de utilidad se refiere a una hucha perfeccionada.

5. El modelo se caracteriza por estar constituido por una plataforma, que comprende un cuerpo hueco, provisto de una abertura para el acceso a su interior y una abertura alargada dispuesta para permitir el paso de una moneda, formando este conjunto la caja de la hucha propiamente dicha, la cual puede afectar una forma adecuada, por ejemplo, la de una columna buzón, estando combinada con un muñeco montado en posición oscilante alrededor de un eje aproximadamente vertical, el cual presenta un miembro extendido y rematado en una bandeja o similar, susceptible de sostener una moneda y de introducirse, por oscilación del muñeco, en la abertura alargada de la hucha, dejando caer a su interior dicha moneda, estando el conjunto del muñeco equilibrado de tal suerte que, normalmente, tiende a mantenerse con la bandeja separada de la hucha, pero puede ser desequilibrado por el peso de la referida moneda, el cual lo hace oscilar hacia aquélla, volviendo a su posición inicial una vez la mencionada moneda ha caído de la bandeja.
- 10.
- 15.
- 20.

35156

10



Como es natural, dentro de la esencialidad del muñeco oscilante, que introduce con su movimiento, la moneda en la abertura alargada de la hucha, tanto ésta como el muñeco, pueden ser organizados con una forma y estructura exterior que

5. responda a motivos, personajes u otros, imitación de cosas reales, o bien de carácter puramente caprichoso.

Para facilitar la explicación, se acompaña a la presente memoria una lámina de dibujos, en los cuales se ha representado una realización, que se cita a título de ejemplo no restrictivo de la amplitud del modelo, con referencia a la siguiente descripción.

10.

En los dibujos:

La figura es una vista en perspectiva de una hucha representativa de una columna buzón con muñeco imitando un botones

15.

En el caso de realización ilustrado, el modelo consiste en una plataforma -10-, sobre la que se halla fijada, por cualquier medio convencional, una caja de hucha -11-, cuyo aspecto exterior responde a la forma de una columna buzón, en la que, la abertura -12-, tiene la configuración y dimensiones adecuadas para permitir el paso de una moneda. Esta caja puede estar dotada de los medios de cierre más convenientes, tales como una tapa provista de cierre de combinación en su parte inferior (la cual no es visible en la figura).

20.

El buzón propiamente dicho constituye la abertura o rendija de la hucha.

25.

De la parte superior de la columna sobresale un brazo -13-, que termina en un cojinete -14-, y en la plataforma -10- existe un cojinete similar -15-, alineado con el anterior, de manera que el eje que definen ambos no es exactamente vertical.

30.

35156



5. En estos cojinetes -14 y 15- juegan respectivos muñones -16 y 17- solidarios de un muñeco-18- que afecta la forma de un botones con un brazo extendido, con la mano abierta, palma hacia arriba, a modo de bandeja -19-, dispuesta para sostener una moneda. La altura de esta bandeja es la conveniente para que al oscilar el muñeco alrededor de sus muñones pueda introducirse en el buzón -12-, y el conjunto móvil está equilibrado de tal manera que, normalmente, presenta cierto remanente de peso hacia el lado del cuerpo, el cual le mantiene en la posición ilustrada, pero que, al colocar una moneda sobre la bandeja -19-, el peso de ésta desequilibra el conjunto y lo hace oscilar rápidamente en el sentido indicado por la flecha -20-. Al final de esta carrera, la mano del muñeco tropieza con un tope adecuado, que puede muy bien ser el propio borde de la rendija -12-, y la moneda, en virtud de su inercia, cae en el interior de la hucha. Liberado el muñeco del peso de la moneda, vuelve inmediatamente a la posición inicial.

10.

15.

20. El modelo puede estar provisto de medios indicadores para llamar la atención cuando se produce la introducción de la moneda en la hucha.

25. El modelo, en su esencialidad, puede ser realizado en otras variantes que difieran en detalle de las indicadas a título de ejemplo y a las cuales alcanzará igualmente la protección que se recaba. Podrá, pues, ser construido en cualquier forma, tamaño, y material con los materiales más adecuados: por quedar todo ello comprendido dentro del espíritu de las reivindicaciones.

35156



NOTA

Descrito el objeto y utilidad del modelo, lo que se declara como no divulgado ni practicado en España, comprende las siguientes reivindicaciones:

- 1ª.- Hucha perfeccionada, caracterizada porque comprende un cuerpo hueco provisto de una abertura para el acceso a su interior y una rendija dispuesta para permitir el paso de una moneda, formando este conjunto la caja propiamente dicha de la hucha, la cual puede afectar una forma adecuada, por ejemplo de columna bazon, y está combinada con un muñeco montado en disposición oscilante alrededor de un eje aproximadamente vertical, cuyo muñeco presenta un miembro extendido y rematado en una bandeja o similar, susceptible de sostener una moneda y de introducirse, por oscilación del muñeco, en la rendija de la hucha, dejando caer en su interior dicha moneda, estando el conjunto del muñeco equilibrado de tal suerte que, normalmente, tiende a mantenerse con la bandeja separada de la hucha, pero que puede ser desequilibrado por el peso de la referida moneda, el cual lo hace oscilar hacia aquella, y volver a su posición inicial una vez que ha caído de la bandeja.

2ª.- Hucha perfeccionada.

- Según se describe y reivindica en la presente memoria descriptiva, que consta de cuatro hojas, foliadas y escritas a máquina por una sola cara, acompañadas de una lámina de dibujos.

Madrid, a 6 de marzo de 1953

JOSÉ M. FARRERONS RENÉ

P. a.

JOSE M. FARRERONS RENÉ

35156

10

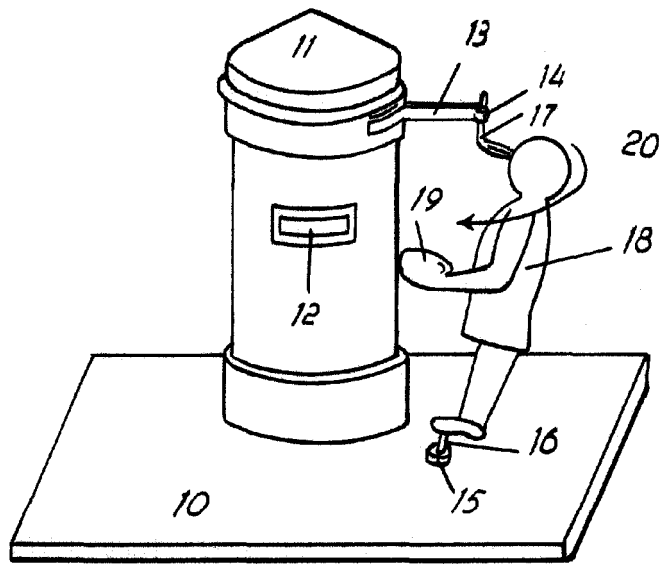

Madrid, Febrero 1953

Jaime Isern

p.p.