

35125

27 FEB 1953



M O D E L O
D E
U T I L I D A D

a favor de Don JOAQUIN GUBERT LLISTOSELLA, de nacionalidad española, residente en Hâspitalet de Llobregat (Barcelona), calle Llobregat, 96, por "MONTURA AJUSTABLE PARA OJOS BASCULANTES DE MUÑECAS".

- . -

MEMORIA DESCRIPTIVA

La presente invención se refiere a una modalidad de montura para ojos basculantes de muñecas, ajustable a la medida precisa para su aplicación.

5. El objeto de la invención consiste esencialmente, en dos brazos de forma angular o curvada, ajustables por desplazamiento entre sí y montados a un soporte a modo de brida abierta, cóncava y con aletas en sus extremos.

Este soporte va montado en el brazo del contrapeso que forma la pieza basculante.

10. Para la mejor comprensión de cuanto se indica

85125



1953

en la presente memoria descriptiva, se acompaña un dibujo en el que, esquemáticamente y tan sólo a título de ejemplo se representa un caso práctico de realización del objeto de la invención.

5. En dicho dibujo, la figura 1 representa una perspectiva en despiece, de la montura, la figura 2, una perspectiva de la misma, una vez graduada la distancia entre los ojos y antes de fijar las aletas del soporte; y la figura 3, una vista en perspectiva de la montura dispuesta para su aplicación.

10. En el aludido dibujo, el objeto de la invención está constituido por dos brazos rectos -1- y -2- de sección angular o curvada, ajustable entre sí por desplazamiento mútuo y montados a un soporte -3- a modo de brida abierta, cóncava y con aletas -4- en sus extremos.

Este soporte -3- va montado por -5- al brazo -6- del contrapeso -7-.

20. Cada brazo -1- y -2- presenta en uno de sus extremos montado un ojo -8- de muñeca, siendo el otro extremo -9- el que ajusta al soporte -3- a modo de brida abierta superponiéndose ambos brazos en forma corredera, lo que permite graduar la distancia deseada entre ambos ojos (figura 2).

25. Una vez determinada esta distancia y antes de colocar la montura, se doblan las aletas -4- del soporte -3- para dejar bien fijada aquella graduación (figura 3).



Se comprende que será independiente del objeto del presente modelo de utilidad, el material empleado en su construcción, dimensiones y todo cuanto no afecte a la esencialidad de la invención.

- . -

N O T A

5. Se reivindica como objeto del presente modelo de utilidad:-
1. Montura ajustable para ojos basculantes de muñecas, que está constituida por dos brazos rectos de sección angular o curvada que presentan montado en uno de sus extremos un ojo de muñeca, ajustando el otro extremo a un soporte a modo de brida abierta, cóncava y con aletas en sus extremos, montado en el brazo del contrapeso que forma la pieza basculante, cuyo soporte sirve de guía a los dos brazos, que, superponiéndose en forma corredera, gradúan la distancia entre los ojos, quedando ésta fija por el doblado de las aletas de que está provisto el soporte brida.
 2. Montura ajustable para ojos basculantes de muñecas.

Todo ello según queda descrito y reivindicado

35125



1953

en la presente memoria que consta de cuatro hojas foliadas, escritas por una sola cara.

Barcelona, a 27 de febrero de 1953.

Joaquín GUBERT LLISTOSELLA

p.a.

A large, stylized handwritten signature in black ink, written over a horizontal line.

35125

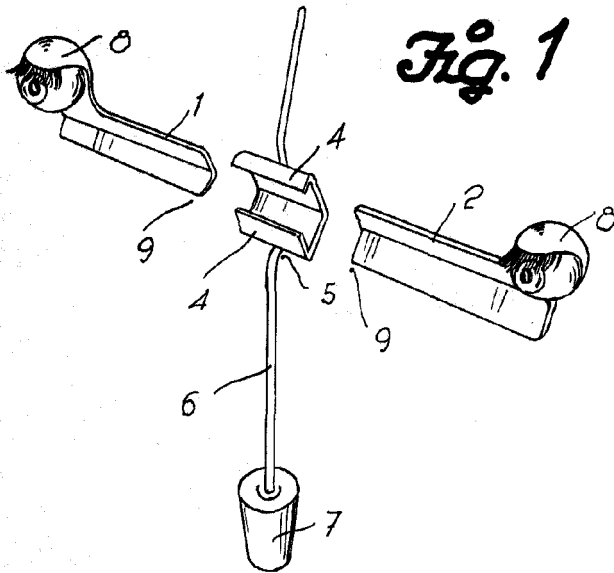

Fig. 1

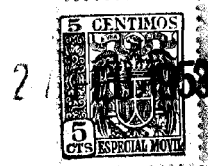

Fig. 3

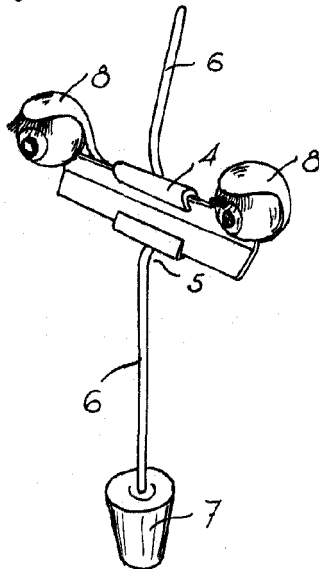
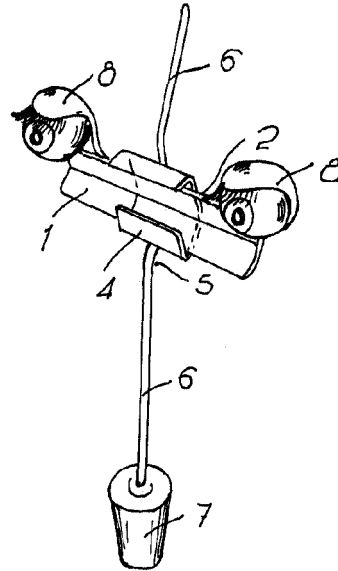

Fig. 2



*Barcelona, 27 febrero 1953
Joaquín Gubert Llistosella
p.a.*