

35100



35100

MEMORIA DESCRIPTIVA

MODELO DE UTILIDAD.

PAIS : ESPAÑA.

DURACION : 20 AÑOS.

OBJETO : "UN APARATO DE ESCRITORIO PARA HUMEDECER LOS DEDOS,
"SELLOS DE CORREO, CINTAS DE PAPEL ENGOMADO Y SIMI-
"LARES, Y PARA OTROS USOS ANALOGOS".

A nombre de : DON LEONE MONTALCINI.

Residente en : TORINO (Italia), Via Bertola 2.

Nacionalidad : ITALIANA.



Tiene por objeto este Modelo de Utilidad, la protección en España, Protectorado y Colonias, de un aparato de escritorio para humedecer los dedos, sellos de correo, cintas de papel engomado y similares, y para otros usos análogos.

5 Es sabido, que en la rutina diaria de las oficinas es a menudo necesario tener que humedecer los dedos, sellos de correo, cintas de papel engomado, sobres, etc.

En relación con esta necesidad, la presente invención tiende a realizar un aparato que permita la ejecución racional de dichas operaciones.

10

Este aparato se halla constituido esencialmente por una caja cilíndrica vacía, provista de un disco movible, siguiendo la vertical, agujereado y dispuesto horizontalmente sobre un resorte que se halla guardado en su posición de trabajo por dos alargaderas que tienen su iniciamiento en la tapa y que tienen además el objeto de guiar al disco móvil.

15

El agua para humedecer se halla contenida en la caja que funciona de depósito, debajo del disco, mientras que encima de éste se halla colocada una esponja.

20 La invención se halla ilustrada, a título de ejemplo, en una forma de realización en la tabla de dibujo anexa, en la que:

La Fig. 1 representa una vista en perspectiva del aparato.

La Fig. 2 representa un corte siguiendo a,b,c,d de la Fig.

1.

25 La Fig. 3 representa la vista sobre el plano del disco y de



la tapa.

En estas figuras, la caja cilíndrica 1 presenta el borde
 2 fileteado exteriormente. En esta caja se halla colocado el
 resorte 3, sobre el que se halla dispuesto, en modo movible el
 disco agujereado 4. Este disco prevé asimismo además de los
 agujeros 5, los cortes 6 destinados a acoger las alargaderas
 7 de que se halla provista la tapa fileteada 8. Encima del
 disco se halla luego colocada la esponja 9. De esta manera,
 haciendo pasar las alargaderas 7 a través de los cortes 6 del
 disco y atornillando la tapa 8 sobre el borde fileteado 2 se
 dispone el aparato en su posición de trabajo. Ahora bien, si
 se llena de agua la caja por debajo del disco, claro está que
 cada vez que se ejerza la menor presión sobre la esponja, ésta
 obligará al disco agujereado a descender y al agua contenida
 en la caja a desbordar para ser absorbida por la esponja, que
 de esta manera es humedecida cuanto sea preciso a los efectos
 del dispositivo. Aflojando la presión, el resorte devuelve el
 disco a su posición normal o de reposo.

Evidentemente, el aparato mas arriba descrito, puede ser
 objeto de modificaciones en su perfil, como asimismo en sus de-
 talles de construcción, quedando siempre dentro del marco de
 la invención.

REIVINDICACIONES

1ª.- Un aparato de escritorio para humedecer los dedos,
 sellos de correo, cintas de papel engomado y similares y para
 otros usos análogos, el cual está constituido por una caja ci-
 líndrica, dividida en dos cámaras por un disco móvil siguiendo
 la vertical agujereada y dispuesto horizontalmente sobre un re-
 sorte, de manera de poder ser desplazado verticalmente por me-
 dio de una ligera presión.



2º.- Un aparato como el de la reivindicación anterior, caracterizado porque el disco y el resorte son mantenidos en posición conveniente por medio de tres alargaderas fijadas en la tapa.

60 3º.- Un aparato, como el de las reivindicaciones anteriores, caracterizado porque el disco prevé un número indeterminado de agujeros para llenar de agua la caja y para la alimentación de la esponja.

65 4º.- Un aparato, como el de las reivindicaciones precedentes, caracterizado porque el disco prevé unos cortes periféricos para el paso de las alargaderas de que se halla provista la tapa.

70 5º.- Un aparato, como el de las reivindicaciones anteriores caracterizado porque el disco divide la caja en dos cámaras, de las cuales la inferior constituye a la vez el depósito de agua y el lugar de colocación del resorte, mientras que la superior constituye el sitio destinado a la esponja.

75 6º.- UN APARATO DE ESCRITORIO PARA HUMEDECER LOS DEDOS, SELLOS DE CORREO, CINTAS DE PAPEL ENGOMADO Y SIMILARES, Y PARA OTROS USOS ANALOGOS.

Madrid, 4 de marzo de 1.953

Leone MONTALCINI

P. A.

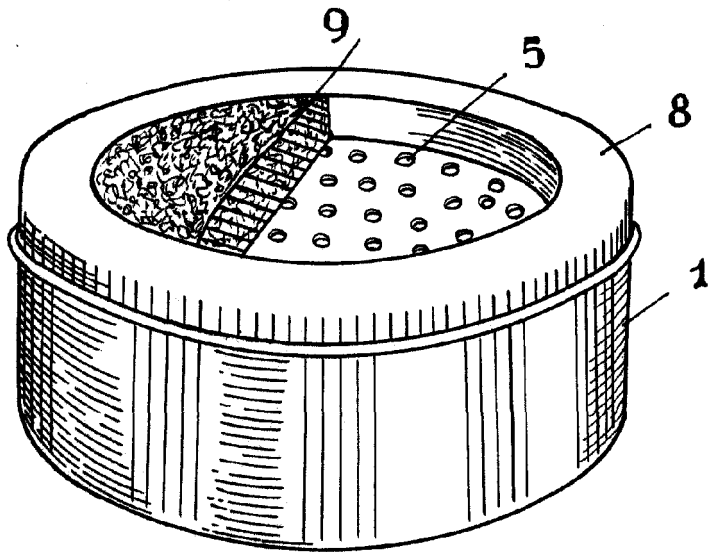

9 1 00

FIG. 1

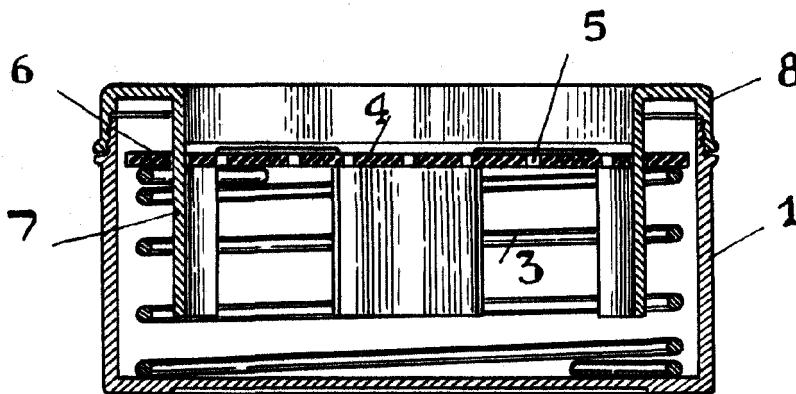

FIG. 2

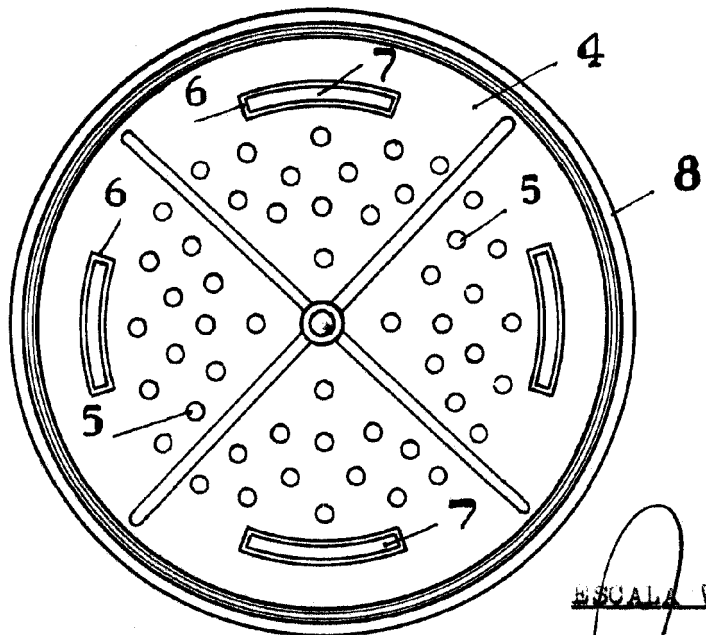

FIG. 3

ESCALA VARIABLE

Madrid, 4 de marzo de 1.933

P. 12

[Handwritten signature]