

34892



18 FEB

M O D E L O
D E
U T I L I D A D

a favor de Don PASCUAL FASANELLA BOZOR, de nacionalidad italiana, residente en Barcelona, calle Valencia, 661, por "TROMPETA DE JUGUETE".

- . -

MEMORIA DESCRIPTIVA

La presente invención se refiere a una trompeta de juguete provista de los correspondientes registros para emitir sonos musicales.

5. El objeto de la invención consiste esencialmente en un tronco de cono, cerrado por su base mayor, donde va unida otra pieza cónica considerablemente ensanchada en su base, que forma la boca del instrumento.

10. En la base menor del tronco de cono va montada una pieza en forma de boquilla, y en el centro van dispuestos unos cilindros perpendiculares provistos de una

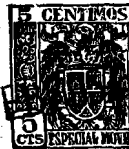

16F

34892

válvula interior, una pieza soporte que sostiene una lengüeta y el correspondiente botón de mando al exterior.

5. Los cilindros van apoyados en una asa que va montada a un lado del tronco cónico.

10. Para la mejor comprensión de cuanto se indica en la presente memoria descriptiva, se acompaña un dibujo en el que, esquemáticamente y tan sólo a título de ejemplo, se representa un caso práctico de realización del objeto de la invención.

15. En dicho dibujo, la figura 1 representa una vista en perspectiva del juguete; la figura 2, una sección longitudinal del mismo; la figura 3 una sección diametral de un cilindro con válvula interior; y la figura 4 una sección también diametral del mismo cilindro, en un plano perpendicular al anterior.

20. En el aludido dibujo, el objeto de la invención está constituido por un tronco de cono -1- cerrado por su base mayor -2- donde va unida otra pieza cónica -3- considerablemente ensanchada en su base -4- que forma la boca -5- del instrumento.

En la base menor -6- del tronco de cono va montada una pieza en forma de boquilla -7-.

25. En el centro del tronco van montados unos cilindros -8- en cuyo interior va dispuesta una pieza soporte -9- provista de una lengüeta -10- que emite el sonido, y en la parte superior del cilindro va montada una pieza circular -11- que actúa de asiento de válvula, y

34892

16 FEB



una válvula -12- cuyo eje -13- sobresale al exterior terminando en un botón de mando -14-.

5. La presión de la válvula se ejerce mediante un muelle -15- colocado en el extremo del eje que sale al exterior, entre la parte superior del cilindro y el botón de mando, con tendencia a mantener dicha válvula cerrada.

10. Los referidos cilindros presentan en la parte lateral superior, un orificio -16- para expeler el aire.

Una asa de forma elíptica -17- completa la ilustración del juguete y sirve de punto de apoyo a los cilindros que forman los registros del instrumento.

15. Soplando por la boquilla -7- el aire no tiene salida, pues la embocadura del instrumento es solo figurada al estar obstruida por -2- mas al apretar un botón de mando -14- y presionar el muelle -15-, que mantenía tensa y fija la válvula -12- contra el asiento de válvula -11- cerrando herméticamente el paso del aire, la válvula desciende dejando libre el paso de este, que hace vibrar la lengüeta -10- al ser expelido por el orificio -16-.

20. La figura 3, muestra la posición de la válvula cerrando el registro, y la figura 4, el registro abierto dejando esta el libre paso del aire.

25. Se comprende que será independiente del objeto de-l presente modelo de utilidad, el material empleado en su construcción, dimensiones, decoración y todo cuan-

34892

16 FEB 1968



to no afecte a la esencialidad de la invención.

- . -

N O T A

Se reivindica como objeto del presente modelo de utilidad:-

5. 1. Trompeta de juguete, consistente en un cuerpo tronco cónico, cerrado por su base mayor, llevando unida una pieza cónica considerablemente ensanchada en su base que forma la boca del instrumento, que presenta montada en la base menor de dicho cuerpo, una pieza formando boquilla, y en el centro unos cilindros perpendiculares que presentan en la parte lateral superior unos orificios para expeler el aire, y alojan en su interior la lengüeta del sonido y una válvula de registro.
10. 2. Trompeta de juguete, según la reivindicación anterior y que se caracteriza por el hecho de que en el interior de los cilindros va montada una pieza soporte provista de una lengüeta que emite el sonido, y en la parte superior va dispuesto un asiento de válvula, y una válvula, cuyo eje sobresale al exterior, terminando en un botón de mando, que lleva unido un muelle que presiona a la válvula en el sentido de cierre.
15. 3. Trompeta de juguete.
- 20.



16 FEB

34892

Todo ello según queda descrito y reivindicado en la presente memoria que consta de cinco hojas foliadas, escritas por una sola cara.

Barcelona, a 16 de febrero de 1953.

Pascual FASANELLA BOZOR

p.a.

I. IONTI
P. P.

A large, stylized handwritten signature in black ink, written over the typed name "I. IONTI".

Fig. 1

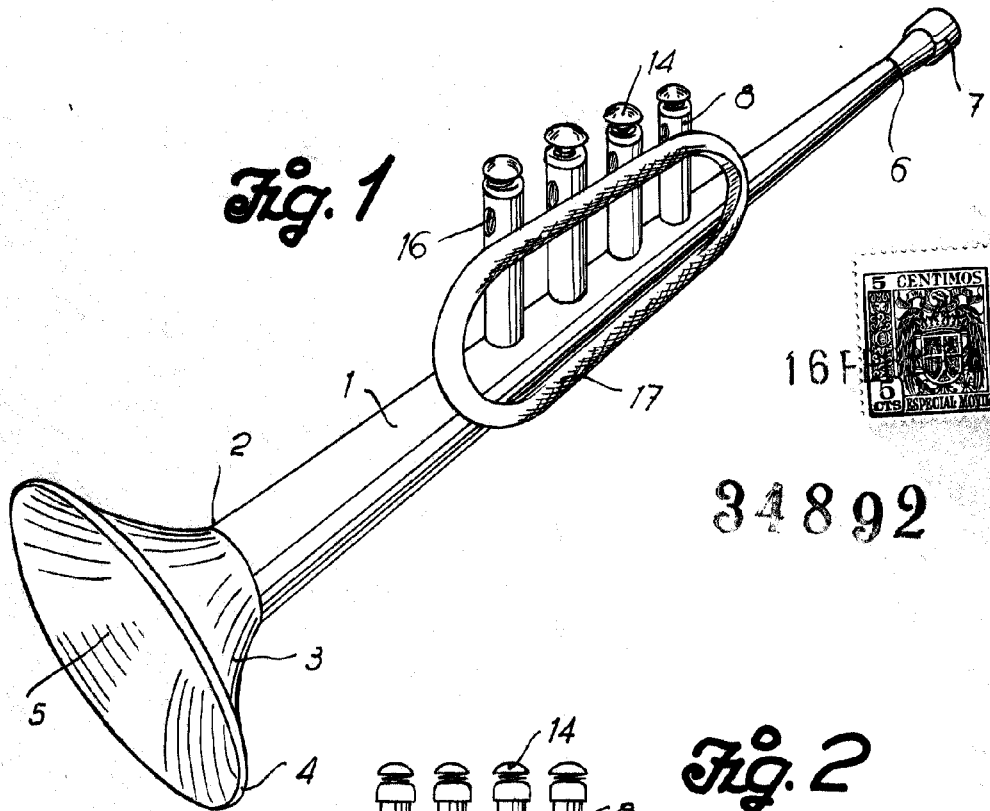

16F

34892

Fig. 2

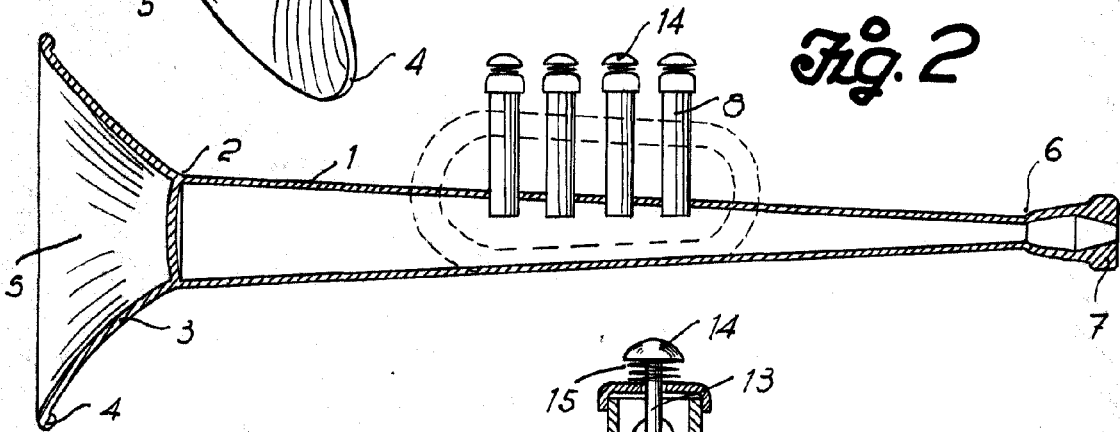

Fig. 3

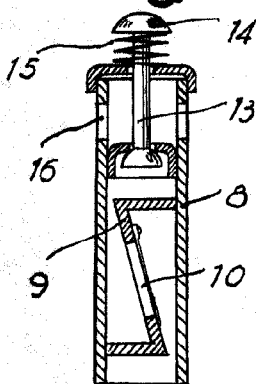
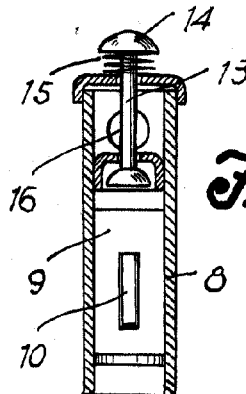

Fig. 4



Barcelona, 16 Febrero 1953
 Pascual Fasanella Bozor
 p.o.

L. FONTE