

34772



M O D E L O  
D E  
U T I L I D A D

a favor de la sociedad española RESINAS ARTIFICIALES  
MOLDEADAS, S. A., domiciliada en Barcelona, Avenida  
Mistral, 54, por "NUEVO ESTUCHE PARA MAQUINILLA DE  
AFEITAR".

- . -

MEMORIA DESCRIPTIVA

La presente invención se refiere a un nuevo estuche para maquinilla de afeitar, que se distingue de sus similares por la forma de su presentación, la cual constituye una atractiva novedad.

5. El nuevo estuche para maquinilla de afeitar objeto de la invención consiste esencialmente en una caja prismática o cilíndrica, constituida por una cápsula base de boca cilíndrica y una tapa en forma de capuchón acoplada axialmente en ella. El interior de la cápsula presenta diversos resaltes huecos o macizos, curvos o rectan-
- 10.



gulares, enfrentados o aislados, en los cuales se disponen desmontados los elementos que constituyen la maquinilla de afeitar.

5. Para la mejor comprensión de cuanto se indica en la presente memoria descriptiva, se acompaña un dibujo en el que, tan sólo a título de ejemplo, se representa un caso práctico de realización del nuevo estuche para maquinilla de afeitar, objeto de la invención.

10. En dicho dibujo, la figura 1 representa la vista en perspectiva, separada, de la base del estuche y su tapa o capuchón, conteniendo la primera los elementos constitutivos de la maquinilla y las hojas de afeitar; y la figura 2 es una vista en perspectiva en desglose de la base, tapa, maquinilla montada y hojas.

15. En el aludido dibujo, el objeto de la invención está constituido por una caja cilíndrica, la cual está compuesta de una cápsula base -1-, cilíndrica y de poca altura y una tapa -2- en forma de capuchón, de muchasmás altura, acoplada a ella. La cápsula base -1- tiene un fileteado -3- en su pared exterior y un reborde grafilado -4- en su base. La cápsula -1-, de fondo plano, presenta diametralmente opuestos en el interior de la misma, dos resaltes -5-, de sección en "U", los cuales están adosados a la pared interior y con las concavidades enfrentadas. Estos resaltes determinan un espacio rectangular -6-.

20.

25.

En uno de los sectores que en el interior de la cápsula -1- determina el compartimiento -6-, existe otro resalte -7- similar a los -5-, el cual, con la base adosa-

34772



da al compartimiento -6-, tiene su concavidad dirigida a la pared lateral de la cápsula. En el sector opuesto va dispuesto un resalte cilíndrico -8-, hueco y normal al fondo de la cápsula.

5. La tapa -2- tiene en su embocadura un fileteado interior, por el cual se acopla al fileteado -3- de la cápsula base -1-.

10. En el interior de la caja va dispuesta, convenientemente desmontada, la maquinilla de afeitar, la cual se compone, como la mayoría de maquinillas de esta clase, de dos peines curvos -9- y -10- y un mango -11-, disponiéndose entre aquellos dos las hojas de afeitar -12-.

15. Como se deduce de la descripción hecha, la forma de disponer en el estuche los elementos constitutivos de la maquinilla, una vez desmontada ésta, es el siguiente: el mango -11- se introduce en el resalte cilíndrico -8-; los peines -9- y -10- se acoplan entre sí y con los resaltes mirando hacia el centro de la cápsula base -1- se deslizan entre la pared de la misma y el resalte -7-, de forma que los pivotes del peine -9- se introduzcan en el vaciado en "U" del resalte -7-; las hojas -12- se yuxtaponen y se introducen en el espacio rectangular -6-, haciendo que sus bordes de corte desciendan por el interior de los vaciados en "U" de los resaltes -5-. Hecho esto, se toma
20. la tapa -2- y se acopla sobre la pieza base -1- roscándose el fileteado -3-.

25. Se prevé una realización en la cual el mango -11- se componga de dos piezas acoplables axialmente una en la



- otra, a fin de dejar libre la mitad de la tapa -2- inmediata a su fondo, al objeto de disponer en ella una barra de jabón. Con ello se conseguirá reunir en un solo conjunto, de tamaño reducido, los diversos elementos necesarios para el afeitado.
- 5.

- Se comprende que serán independientes del objeto de la invención los materiales empleados en la fabricación del nuevo estuche para maquinilla de afeitar, así como la forma y dimensiones, tanto absolutas como relativas del mismo y, en general, todo cuanto no afecte a su esencialidad.
- 10.

- . -

#### N O T A

Se reivindica como objeto del presente modelo de utilidad:-

1. Nuevo estuche para maquinilla de afeitar constituido por una caja, preferentemente prismática o cilíndrica, formada por una cápsula base y una tapa capuchón acoplada axialmente en ella, cuya cápsula base se caracteriza esencialmente por presentar interiormente diversos resaltes, huecos, macizos o parcialmente vaciados, en o entre los cuales se disponen en posición perpendicular a la base los elementos, peines, mango y hojas que constituyen la maquinilla de afeitar.
- 15.
- 20.

2. Nuevo estuche para maquinilla de afeitar.

34772



1953

Todo ello según queda descrito y reivindicado en la presente memoria, que consta de cinco hojas foliadas, escritas por una sola cara.

Barcelona, a siete de febrero de mil novecientos cincuenta y tres.

5.

RESINAS ARTIFICIALES  
MOLDEADAS, S. A.

p.a.

I. PONTI

P.P.

RESINAS ARTIFICIALES MOLDEADAS, S.A.

Hoja única

Fig. 1

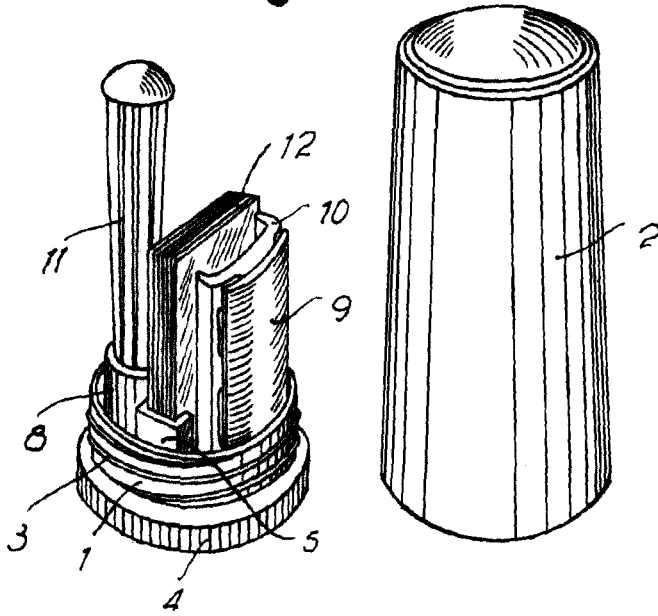

ET 72  
 8772  
 5 CENTIMOS  
 5 CTS ESPECIAL NOROCC

Fig. 2

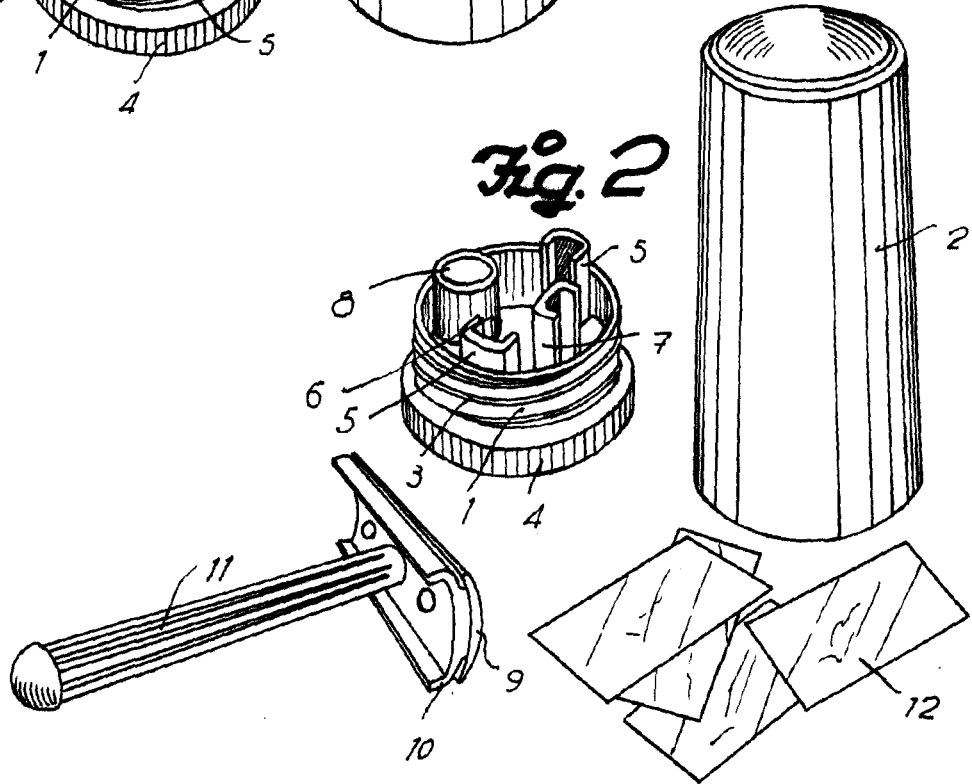

Barcelona, 7 Febrero 1953  
 Resinas Artificiales Moldeadas, S.A.  
 p.a.

L. FONTE

P.P.