

34767



34767

MODELO DE UTILIDAD

por 20 años

por "UNA ESTUFA CON CIRCULACION AUTOMATICA DE AIRE", a favor de José Botey y Compañía, de nacionalidad española, domiciliada en Granollers (Barcelona), Corró, 36.

=====

MEMORIA DESCRIPTIVA

Este Modelo de utilidad describe una estufa con circulación automática, y racional de aire ya conocida en Inglaterra.

- Se adjuntan unos dibujos para precisar con más detalle la esencialidad del invento. Consta de una caja envolvente -1-, de cualquier forma y tamaño, que presenta una lumbrera inferior -2- y otra superior -3-, afectando cada una de ellas la total anchura de la caja. Ambas también están protegidas por sendas rejillas de persiana -4- y -5-, y por telas metálicas interiores -10-. Por encima del dintel de la lumbrera inferior se sitúan una o más resis-
- 5.
- 10.

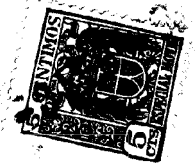

15. tencias eléctricas -6-, cubriendo la boca inferior de una amplia boquilla estrangulada a modo de tubo de venturí -7- que desemboca en la persiana -5- de la lumbre superior -3-.

20. Como que las resistencias -6- quedan ocultas, puede ser útil prever una luz piloto -8- para cercionarse del buen funcionamiento. Como es lógico, se situará uno o más interruptores -9- para poner en marcha la resistencia o resistencias que se deseen. Esta estufa es perfectamente racional, por cuanto es sabido que el aire caliente, en razón a su menor densidad, tiende a desplazarse hacia arriba. Esta estufa recoge el aire húmedo y frío a nivel del suelo y lo calienta por medio de unas resistencias eléctricas, desplazándolo seguidamente en sentido ascendente. A fin de activar esta operación, el conjunto de las resistencias está colocado al principio de una chimenea o lo tiene en su parte central el estrangulamiento a modo de tubo de venturí que activa esta succión considerablemente al reducir la sección y aumentar la velocidad, lográndose con ello una renovación y calentamiento constante del aire de la habitación en donde esté instalada.

30. Las resistencias pueden ser varias y montadas en sentido transversal, en forma de parrilla o en cualquier otra disposición que se juzgue conveniente. Pueden funcionar todas juntas o bien parcialmente abriendo o cerrando los distintos circuitos por medio de interruptores.

35. Las bocas de entrada y salida del aire van provistas de tela metálica, a fin de impedir que se introduzcan en el interior substancias que puedan perjudicar el funcionamiento eléctrico de la estufa. Las persianas acaban de ayudar al buen funcionamiento de las corrientes de

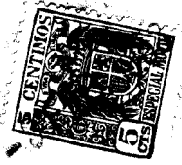

45. aire.

Todo cuanto no afecte, altere, cambie o modifique la esencia de la estufa descrita, será variable a los efectos legales del actual Modelo.

N O T A.

50. Se reivindica como objeto de este registro por Modelo de utilidad:

1.- Una estufa con circulación automática de aire, caracterizada por estar formada por una caja envolvente que presenta en su parte inferior una amplia lumbrera y en la

55. superior otra similar, ambas protegidas por rejillas de persiana anteriores y telas metálicas interiores; encima de la lumbrera inferior están situadas una o más resistencias eléctricas, formando una especie de emparrillado, que cubre la boca inferior de una chimenea que asciende

60. por el interior de la caja con su sección estrangulada a modo de tubo de venturí, para desembocar en la rejilla de la tubulura superior.

2.- La propia estufa de la reivindicación anterior, caracterizada porque está provista de una lámpara piloto para  
65. controlar desde el exterior el buen funcionamiento de las resistencias eléctricas no visibles, y por estar provista de uno o más interruptores para graduar la intensidad de la calefacción.

70. Sean cuales fueren las circunstancias que concurren con la esencialidad del Modelo de utilidad definido en las anteriores reivindicaciones, cual objeto es:

3.- "UNA ESTUFA CON CIRCULACION AUTOMATICA DE AIRE".

75. Consta la presente memoria de cuatro hojas foliadas, mecanografiadas por una sola cara y del dibujo unido a la misma.

Barce-

34767



- 4 -

lona tres de febrero de mil novecientos cincuenta y tres.

P. A. de José Botey y Compañía.

L. DURÁN  
P. P.

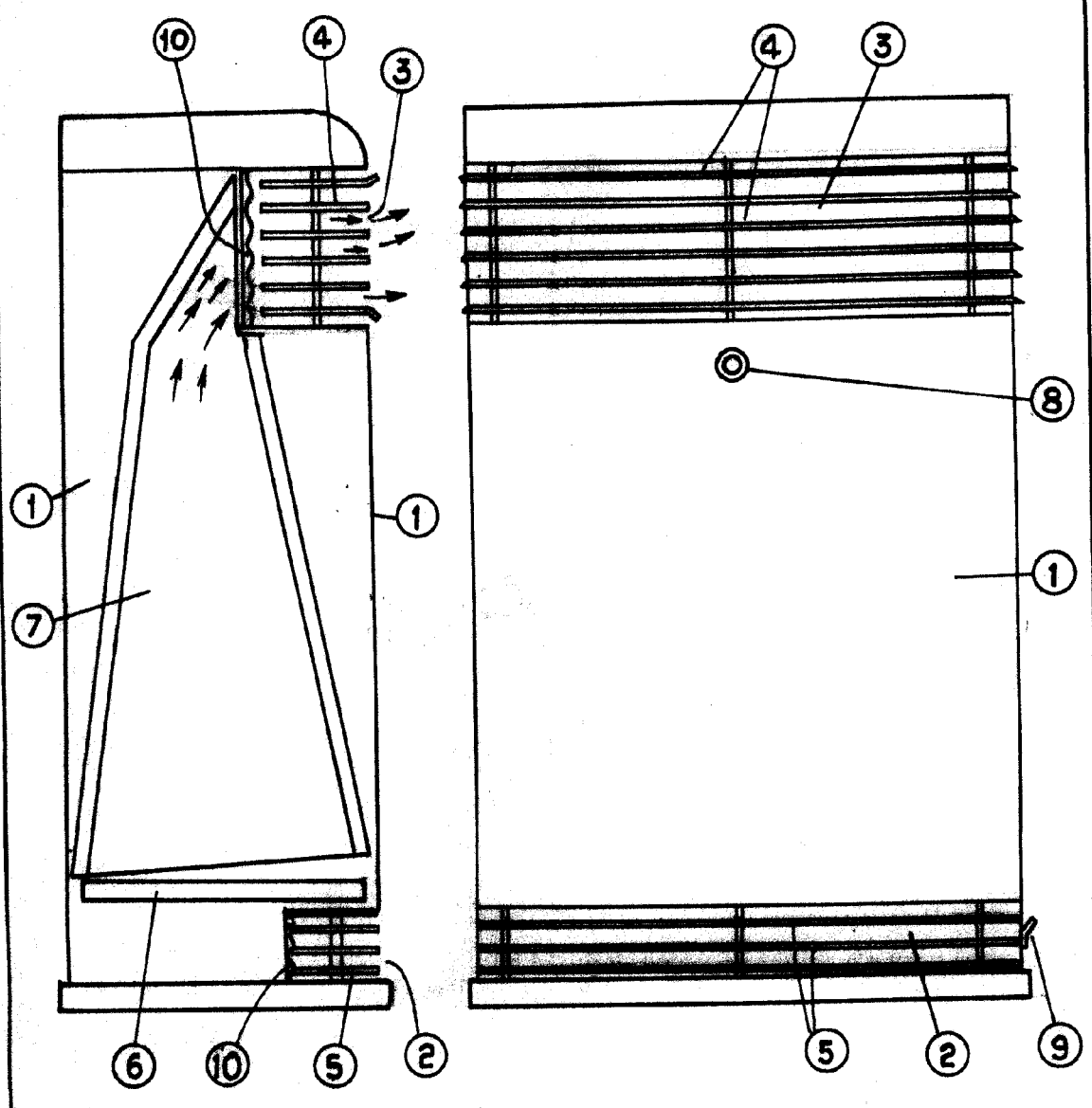

BARCELONA - 3 FEB 1953

L. DURAN  
E.P.  
*[Signature]*

ESCALA VARIABLE