

84750



M O D E L O  
D E  
U T I L I D A D

a favor de la Sociedad Española RESINAS ARTIFICIALES  
MOLDEADAS, S. A., domiciliada en Barcelona, Avenida  
Mistral, 54, por "BOTE PARA TALCO".

- . -

MEMORIA DESCRIPTIVA

La presente invención se refiere a un bote para talco, el cual por su sistema de cierre facilita notablemente la apertura del mismo, al propio tiempo que por su hermetismo impide toda contaminación, cualidades que, unidas a una esmerada presentación le convierten en un objeto práctico e higiénico a la par que atractivo.

El bote para talco, objeto de la invención consiste esencialmente en un recipiente de boca circular fileteada exteriormente. Sobre el borde de la



- misma asienta una tapa plana, troncocónica o esférica convexa, la cual presenta, sobre la cara plana superior y central y en una o más circunferencias concéntricas y coaxiales, diversos orificios y en la inmediación de cada uno de ellos y por la cara externa un pivote cilíndrico, situado en su correspondiente circunferencia. En el fileteado de la boca va roscada una sobre-tapa, de forma similar a la tapa, la cual queda dispuesta tangencialmente sobre ella presentando, enfrentado a cada juego de orificio y resalte de la tapa, sendas ranuras en las cuales penetran los respectivos pivotes de la referida tapa.
- 5.
- 10.

- Para la mejor comprensión de cuanto se indica en la presente memoria descriptiva se acompaña un dibujo en el que, tan solo a título de ejemplo, se representa un caso práctico de realización del bote para polvos de talco, objeto de la invención.
- 15.

- En dicho dibujo la figura 1 representa la vista perspectiva en desglose, de los elementos constitutivos del bote, mostrando la forma de acoplamiento de los mismos; la figura 2 representa la vista en planta superior del bote, estando cerrados los orificios de salida; y la figura 3 representa una vista análoga a la de la figura 2, estando libres los orificios de salida de polvo.
- 20.
- 25.

En el aludido dibujo el bote para polvo de talco, objeto de la invención, está constituido por un recipiente cilíndrico -1-, de material plástico, el cual

8-7-50

4 FEB 5



- presenta exteriormente, junto al borde -2- de su boca un fileteado -3-. Sobre el borde -2- asienta una tapa -4-, troncocónica, de diámetro ligeramente inferior al exterior de la boca, la cual presenta un reborde -5-. En la base menor hay practicados diversos orificios -6-, cada uno de los cuales tiene en su inmediación, a su izquierda, un pequeño resalte cilíndrico -7-, estando dichos orificios -6- y resaltes -7- sobre una misma circunferencia.
- 5.
10. Sobre la tapa -4- y roscada en el fileteado -3- del recipiente -1-, va dispuesta una sobre-tapa -8- esfero-convexa, la cual presenta sobre un fondo plano de su cara interna y enfrentado a cada juego, orificio-resalte -6- y -7- de la tapa -4-, sendas ranuras -9-, cuya longitud es igual a la distancia entre los bordes opuestos de cada juego -6- y -7-.
15. El borde -10- de la base de la sobre-tapa -8- presenta diversos resaltes -11- para facilitar el esfuerzo de giro para abrir y cerrar.
20. Como se deduce de la descripción hecha el manejo es el siguiente: (figura 1) se apoya la tapa -4- sobre el borde -2-, introduciéndose el reborde -5- en el interior del recipiente. Sobre ella se coloca la sobre-tapa -8- y se rosca en el fileteado -3- hasta que los pivotes -7- se introduzcan por las ranuras -9-, en cuyo momento se solidarizan tapa y sobre-tapa y se continúa roscando hasta el máximo. En tal posición (figura 2), los tramos continuos -12-, estre ranura y ranura -9-
- 25.



ocultan los orificios -6-. Basta girar un poco la sobratapa -8- en sentido opuesto al de la rosca, para que los orificios -6- queden libres sobre las ranuras -9-, ya que la tapa -4- no gira.

5. Se comprende que será independiente del objeto de la invención el material empleado en la fabricación del bote para talco, así como la forma y dimensiones tanto absolutas como relativas, del mismo y en general todo cuanto no afecte a su esencialidad.

- . -

N O T A

10. Se reivindica como objeto del presente modelo de utilidad:-

1. Bote para talco consistente en un recipiente de boca circular, fileteado exteriormente, el cual se caracteriza esencialmente por llevar asentada en el

15. borde de la boca una tapa provista de diversos orificios, cada uno de los cuales tiene en su inmediación y equidistante del centro un resalte en la cara externa de la misma, yendo roscada en el fileteado del recipiente y sobre la tapa indicada una sobre-tapa o cubierta la cual de forma semejante queda dispuesta tangencialmente sobre ella y enfrentada a cada juego de orificio y resalte de aquélla, presenta sendas ranuras en cada una de las cuales se introduce el correspondiente de la
- 20.

34750

4 FEB



tapa.

2. Bote para talco, según la reivindicación anterior, el cual se caracteriza esencialmente por el hecho de que la tapa y sobretapa se sobreponen ajustando por su zona central y los orificios y pivotes de la primera y ranuras correspondientes de la segunda están dispuestos sobre circunferencias coaxiales con los polos de la tapa y sobre-tapa.

3. Bote para talco.

10. La presente memoria consta de cinco hojas foliadas escritas por una sola cara.

Barcelona, a 4 de febrero de 1953.

RESINAS ARTIFICIALES  
MOLDEADAS, S. A.

p.a.

I. PONTI

P.D.

RESINAS ARTIFICIALES MOLDEADAS, S.A.

34750

Fig. 1

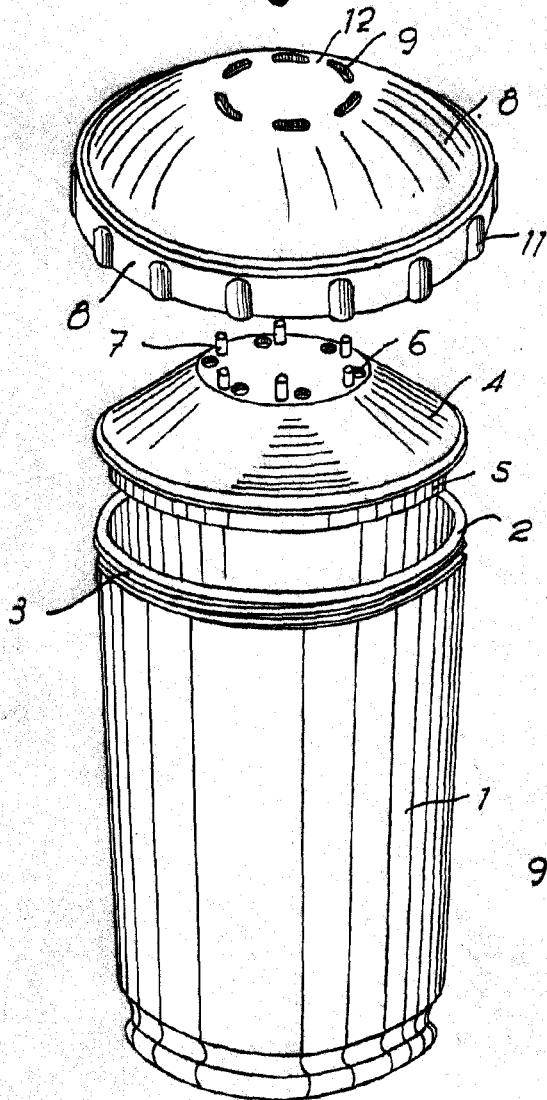

Fig. 2

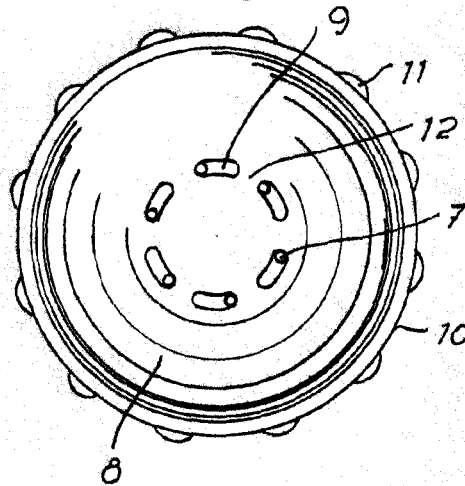
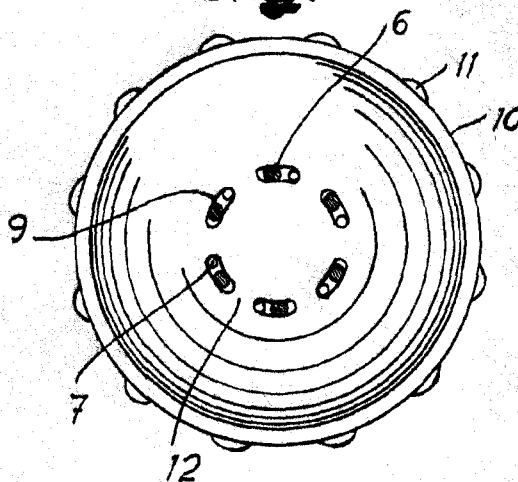

Fig. 3



Barcelona, 4 Febrero 1953  
 Resinas Artificiales Moldeadas, S.A.  
 p.a.

I. PONTI