

34746



34746

M O D E L O D E U T I L I D A D

por "JUGUETE ESTUCHE PARA BORDAR", a favor de los señores Don Juan y Don Pedro VILARRUBIS FERRANDO, de nacionalidad española, residente en Barcelona, calle Sagrera nº 2. - -

M E M O R I A D E S C R I P T I V A

5 El juguete que es objeto de esta solicitud, está constituido por una serie de telas montadas sobre ános marcos, con la misma tirantez con que se pone la prenda en los bastidores para bordar, usados generalmente por las niñas en sus labores del colegio.

10 Las telas son piezas de forma cuadrangular, como la de los bastidores. En ellas aparecen, señalados con trazos finos de distintos colores, diversas figuras decorativas, sobre las cuales se borda con las lanas de unas madejitas pequeñas que forman parte de los complementos del juguete.

15 Los citados bastidores son semejantes a marcos de pequeños cuadrillos, siendo ésta la verdadera resultante, ya que una vez concluido el bordado, por la niña, se puede colgar en la pared constituyendo un elemento decorativo. Son de forma rectangular con el marco de superficies lisas y ángulos romos con una suave curva. Se presentan o distribuyen en el

34746

- 2 -



comercio ya montados definitivamente, con la tela, sin re-
querir su desmontaje para sucesivas manipulaciones, pero
consignaremos su estructuración. Esta es a base de dos mi-
tades en las que se traba o prensa la tela indicada sujeta
5 por dos varillas a las que enlaza un pequeño dobladillo que
coincide en las medias ramuras que cruzan la cara interna
de los montantes superior e inferior. La separación a que
quedan estas ramuras, es la suficiente y prevista para ati-
rantar la tela igual que en un tambor cuando al juntar y pe-
10 gar las dos mitades del bastidor o marco, queda lista la
pieza. Tal como se ha expuesto puede comprobarse, con mayor
elocuencia, en las Figs. 1 y 2, de la hoja gráfica adjunta
con que se ilustra, a título de ejemplo representativo, la
presente memoria. En una se ve frontalmente el cuadrado su-
15 poniéndose el bordado ya concluido, y en la otra, Fig. 2,
se muestra esquemáticamente el bastidor visto de canto,
siendo -1- la tela, -2- el bastidor y -3-, la varilla oculta
que afianza la tela.

En la Fig. 3, se representa la totalidad del juguete,
20 que está constituido por una caja o estuche en el que se dis-
tribuye, en dos pilas, una colección (en número determina-
do) de cuadrillos o bastidores. Se sujetan mediante unas pes-
tañas -4-, que perforan por medio de trepa un cartón, que
como doble fondo tiene la caja. Aparecen además, en el conju-
25 to de la caja, unas tijeras -5-, sin punta, un dedal de mate-
rial plástico -6-, y además, en dos ranuras a ambos lados de
la tijera de metal, y por debajo de las dos series de basti-
dores, dos colecciones de pequeñas madejitas de hilos -7- y
-8-, que totalizan los colores con que se deben bordar las
30 figuras o ilustraciones según el propio modelo indica.

Los marcos o bastidores son asimismo de material plásti-



co con diversos y vistosos colores y en cuanto al número y tamaño, forma y material de ellos, así como de los temas diversos que reproducen, podrán variar dentro de la natural mutabilidad, sin que alteren fundamentalmente la esencialidad del juguete descrito.

5

- N O T A -

Se reivindicará como objeto de este modelo:

1º.- Un juguete estuche, para bordar, constituido por una caja que contiene una serie de telas montadas en bastidores de baquelita o plástico, con la tirantez necesaria para poder efectuar sobre ellas el bordado de unas ilustraciones o figuras diseñadas tenuamente sobre su superficie, mediante hilos de colores que asimismo se señalan o indican en la propia pauta de la tela.

7
10

15 2º.- El propio juguete estuche de la reivindicación anterior, el cual se halla instalado en una caja de doble fondo en el que, por medio de pestañas trapadas, se colocan y sujetan los diversos elementos de los que, además de los mencionados telas y bastidores, se encuentran unas tijeras metálicas de punta roma, un dedal de material plástico y dos juegos o series de madejillas de hilos de colores.

20

25 3º.- El propio juguete estuche de las reivindicaciones anteriores, el cual una vez utilizado y, por tanto, bordado el tema del cuadrado, puede utilizarse como elemento decorativo.

4º.- JUGUETE ESTUCHE PARA BORDAR.

Madrid, 13 de Febrero de 1.953

FERNANDO PERAIRE

P.P.

Fernando Peraire

34746



Fig. 1

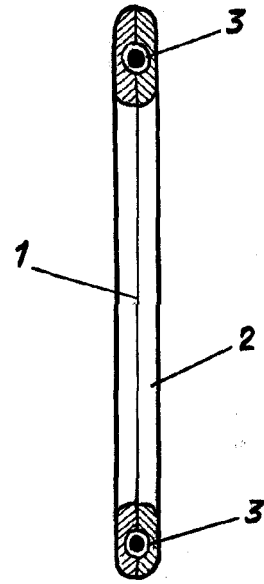

Fig. 2

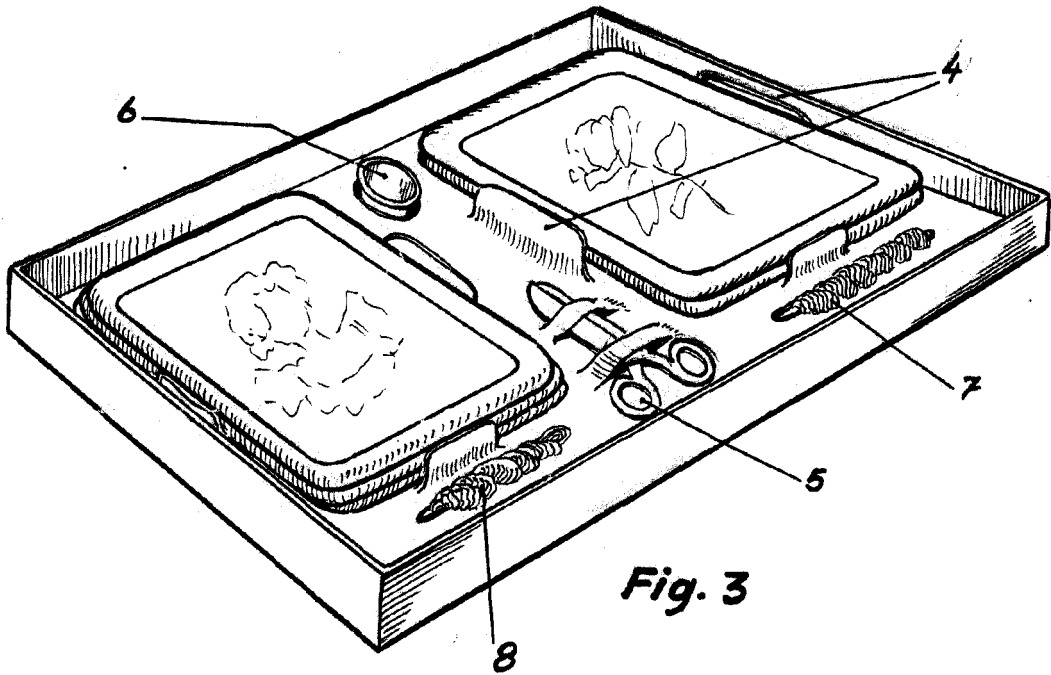

Fig. 3

Madrid, 13 de Febrero 1.953

p. a. Fernando Peraire
P.P.

Escala variable