

34743



34743

.....
.....
.....
.....

MEMORIA DESCRIPTIVA

que se acompaña a la solicitud de un MODELO
de UTILIDAD por VEINTE años en E S P A Ñ A
a favor de
GIMBERNAT HERMANOS, con residencia en FIGUE
RAS (Gerona) Avda. de José Antonio (prolon-
gación).

por

"UN PLATO PORTARRADIOS DEL CARRETE DE BICI-
CLETAS Y MOTOCICLETAS PERFECCIONADO.

.....
.....
.....
.....



5

La invención a que se refiere la presente Memoria, -
constituye una novedad industrial con características y ven-
tajas que la hacen merecedora del privilegio de explotación-
exclusiva que por ella se solicita, de acuerdo con las pres-
cripciones del Estatuto vigente de la Propiedad Industrial,
de fecha 26 de Julio de 1929, texto refundido, publicado el
30 de abril de 1930.

10

15

20

El Modelo de Utilidad cuyo registro se solicita, tiene
por finalidad reducir el peso, y conseguir una mayor estéti-
ca en los platos portarradios de los carretes de las bicicle-
tas y motocicletas, mediante el procedimiento que ya se dirá
teniendo en cuenta que todas las técnicas empleadas hasta --
la fecha en la obtención de materiales para fabricar esta --
clase de vehículos, se han canalizado en conseguir los más --
ligeros, a la vez que resistentes, y cuando ello no fué po--
sible, se llegó incluso a suprimir determinados elementos --
accesorios o no vitales al funcionamiento de los mismos, a --
fin de aligerarlos de peso, para que de esta manera pudieran
desarrollar mayores velocidades con menor esfuerzo o gasto --
de carburantes.

25

30

Pues bien, conforme se apreciará en los dibujos adjun-
tos, el nuevo plato portarradios del carrete de bicicletas -
y motocicletas perfeccionado que se desea reivindicar, tien-
de a la consecución de los fines expuestos, para lo cual, y
sin modificar esencialmente la constitución de los que ha --
bitualmente se emplean en las ruedas de aquéllos vehículos -
reduce considerablemente su peso, dotándole de rebajes cir-
culares (A) en una o ámbas caras del mismo hasta dejar la --
membrana necesaria para que resista los esfuerzos a que ha --
brá de ser sometido cuando entre en funcionamiento.



35

Con absoluta independencia de los rebajes a que anteriormente se alude, y para aligerar aún más el peso de este plato portarradios del carrete, se ha practicado una regata (B) de anchura y profundidad conveniente en la cara interna del piñón que lleva el portarradios del carrete trasero, y en el lugar donde su sección es más sólida, por el esfuerzo a que está sometida. (Obsérvese la segunda figura que aparece diseñada en la hoja de dibujos número 2).

40

De cuanto queda dicho, fácil resulta advertir que las ventajas ofrecidas por dicho plato portarradios del carrete de las bicicletas y motocicletas, justifican sobradamente los propósitos del inventor, al haber conseguido disminuir su peso y también proveerle de mayor estética, de una manera eficiente y de sencilla realización.

45

Hecha la descripción que antecede, es preciso añadir que los detalles de realización de la idea expuesta, pueden variar, sin que por ello cambie la esencia de la invención, que es la que se desprende de los párrafos anteriores, y lo que se reivindica en la siguiente:

50

N O T A

En resumen: El Modelo de Utilidad que se solicita, recaerá sobre las reivindicaciones siguientes:

55

1ª: "UN PLATO PORTARRADIOS DEL CARRETE DE BICICLETAS Y MOTOCICLETAS PERFECCIONADO", caracterizado porque a fin de aligerar su peso, se le ha dotado de unos rebajes circulares en una o ámbas caras hasta dejar la membrana necesaria para que resista los esfuerzos a que habrá de ser sometido en su funcionamiento, y en el lugar conveniente, con objeto de no debilitar su sección.

60

2ª: "UN PLATO PORTARRADIOS DEL CARRETE DE BICICLETAS Y MOTOCICLETAS PERFECCIONADO, según la reivindicación primera, caracterizado porque para aligerar aún más el peso



65

de este plato portarradios, se ha practicado una regata de anchura y profundidad conveniente en la parte interior correspondiente al piñón, y en el sitio donde su sección es más sólida por el esfuerzo a que está sometido.

70

3a.- Se reivindica por último como objeto sobre el que ha de recaer el MODELO DE UTILIDAD que se solicita: - "UN PLATO PORTARRADIOS DEL CARRETE DE BICICLETAS Y MOTOCICLETAS PERFECCIONADO".

Todo conforme queda descrito en la presente Memoria, que consta de CUATRO páginas, escritas a máquinas y dibujos que se acompañan.

MADRID 12 de febrero de 1953.

ALONSO UNGRIA.

GILBERTAT HERRAUCS.

Son DOS HOJAS.

(Hoja SEGUNDA.)



84748

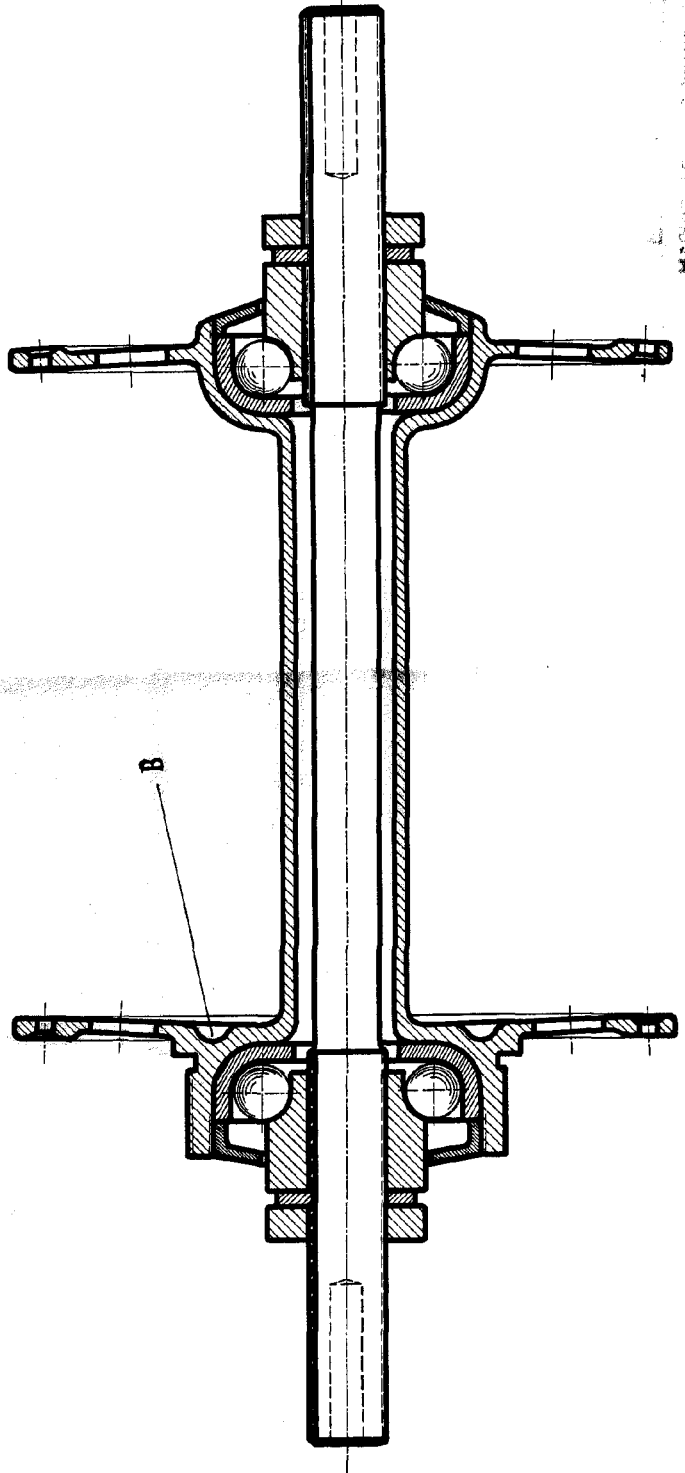
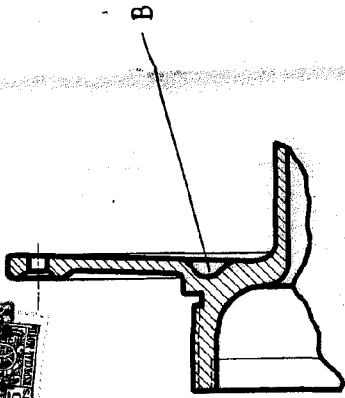
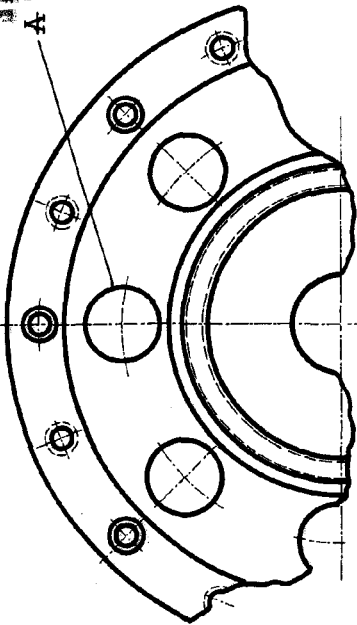

MAQUINARIA DE BOMBAS...
Muyano