

34.34



34734

MODELO DE UTILIDAD

por veinte años

a favor de

Don Gerardo LOPEZ PASTOR y

Don Fernando MARTIN GUIJARRO

de nacionalidad española

residentes en Pozuelo de Alarcón-Madrid-

P O R

"DIENTE DE RESINA ACRILICA CON PERNO DE SUJECION DEL MISMO MATERIAL PARA SU SUJECION SENCILLA EN LAS TABLILLAS PORTADIENTES".

MEMORIA DESCRIPTIVA

Consiste el objeto del presente Modelo de Utilidad por veinte años en un diente de resina acrilica con perno de sujeción del mismo material para su sujeción sencilla en las tablillas portadientes.

- 5 Se fundamenta pues a un diente de resina acrilica una especie de perno del mismo material para facilitar su sujeción



en las tabillitas portadientes.

Hasta la fecha no se conoce en el mercado Español fabricación de dientes con la características de que con éste material lleven un perno de resina acrílica incorporado al mismo y que es objeto de éste modelo de Utilidad.

Se acompaña a ésta memoria descriptiva un plano descriptivo a título de ejemplo, en el que pueden apreciarse las particularidades del mismo.

15 En la Figa 2 se aprecia el diente con su perno o saliente cilíndrico, de igual material, que precisamente se adhiere en la materia gomosa -cera- de que vá adaptado el porta-dientes de la Fig 1a.

Apreciándose en -B- la materia gomosa-cera- y el porta-
20 dientes -A-, con el diente ya colocado -c).

En la Fig 2a se aprecia en -C- el propio diente y en -D- su saliente.

Con éste Modelo de Utilidad que se solicita, se pretende poder ser exhibidos los dientes en sus porta-dientes
25 sin temor a que estos se desprendan como ordinariamente ocurre cuando solamente son sujetos por adherencia a la materia gomosa al resecarse ésta.

Por éste motivo y conforme puede apreciarse en las dos mentadas figuras descritas suficientemente en la presente
30 memoria descriptiva, solamente cabe hacerse constar que, podrá ser objeto de mejoras, siempre y cuando no se altere la esencialidad del mismo, no desvirtuándolo el cambio de forma, ni material esa emplear en su fabricación o construcción.

35

R E I V I N D I C A C I O N E S

Reivindican los recurrentes la propiedad y el derecho ex-

clusivo de fabricación en España y sus Dominios, caracterizado en las siguientes reivindicaciones:.

40 1a. Diente de resina acrílica con perno de sujeción del mismo material para su sujeción sencilla en las tabillitas portadientes, caracterizado esencialmente porque el citado diente tiene un perno o sujeción para aplicarse en la tabillita portadientes, debido a que éste es un saliente cilíndrico y que, debido a ésta particularidad se adhiere mejor a la

45 pasta gomosa que lleva el portadientes, y que, debido a dicha circunstancia la fijación del diente es completamente fija y de completa adhesión a la materia que sostiene al diente.

50 2a. Por "DIENTE DE RESINA ACRILICA CON PERNO DE SUJECION DEL MISMO MATERIAL PARA SU FIJACION SENCILLA EN LAS TABILLITAS PORTADIENTES".

Sean cuales fueren las circunstancias que concurren en la esencialidad del presente Modelo de Utilidad.

Consta ésta memoria descriptiva de tres hojas mecanografiadas por una sola cara, numeradas, foliadas y acompañadas

55 de un plano indicativo e título de ejemplo.

Madrid doce de Febrero de 1953

P.a.

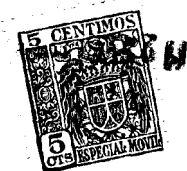

Dn Gerardo López Pastor
Dn Fernando Martín Guijarro

34734

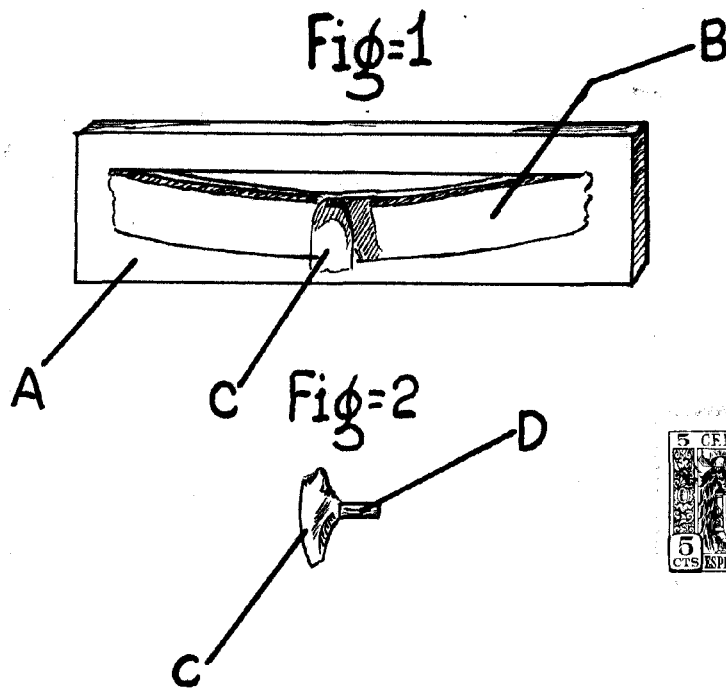

Escalavariabile
Madrid 12 febrero 1953
P.A.
[Signature]